

"Selikan"

von
1838
bis
1913

GÜNTHERWAGNER
HANNOVER UND WIEN

EV
BAULE



E.W. BAULE

INHALT:

<i>Vorbemerkungen über Farben</i>	Seite 1
<i>Künstler-Wasserfarben</i>	" 7
<i>Studien-Wasserfarben</i>	" 49
<i>Tempera-Farben</i>	" 79
<i>Ölfarben, Firnisse, Öle</i>	" 89
<i>Pastell- und Ölkreiden</i>	" 115
<i>Modelliermasse Nakiplast</i>	" 127
<i>Farben für Liebhaberkünste</i>	" 131
<i>Kinderfarben</i>	" 147
<i>Tuschen</i>	" 159
<i>Radiergummi</i>	" 181
<i>Pinsel</i>	" 188
<i>Mal- u. Zeichen-Zubehör</i>	" 201
<i>Kunstschrifttinte, Vorlagen</i>	" 216
<i>Lehrbücher</i>	" 218
<i>Tinten</i>	" 221
<i>Schreibbänder</i>	" 251
<i>Kohlenpapier</i>	" 259
<i>Vervielfältigungsartikel</i>	" 263
<i>Flebstoffe</i>	" 271

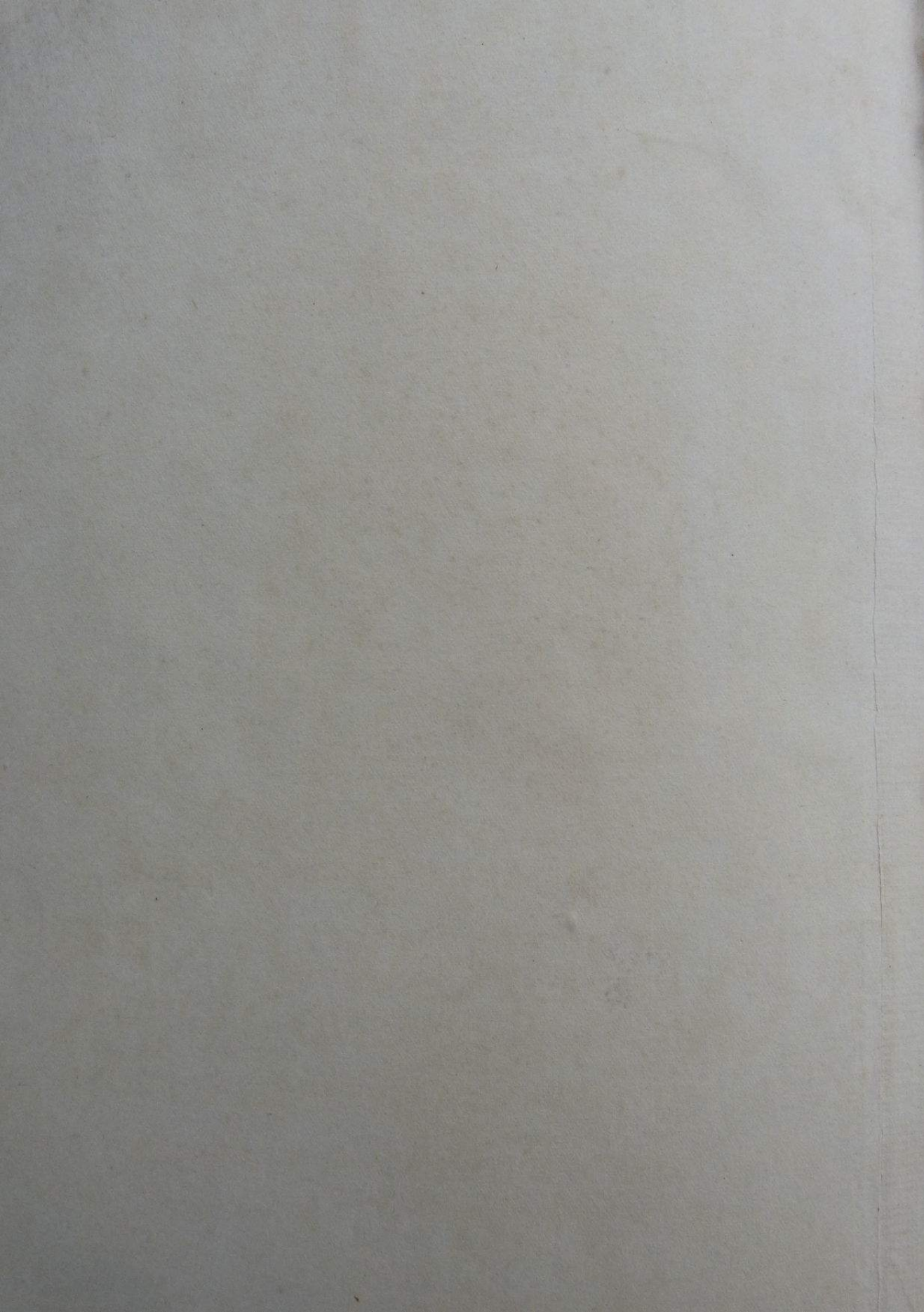

120
PREISLISTE
Nr. 30 B¹



GROSSE AUSGABE

HERAUSGEGEBEN IM 75^{STEN} GESCHÄFTSJAHRE

GÜNTHER WAGNER
HANNOVER UND WIEN

GEGRÜNDET 1838 * 34 AUSZEICHNUNGEN

DEUTSCHE AUSGABE, HANNOVER
PREIS 3 MARK

Künstlerische Bearbeitung: E. W. Baule, Hannover
Ausführung: J. C. König & Ebhardt, Hannover

Diese Liste ist gesetzlich geschützt; der unerlaubte ganze oder teilweise Nachdruck wird verfolgt. Beschreibungen und Abbildungen beziehen sich auf den gegenwärtigen Stand der Ware. Veränderungen und Verbesserungen, wie sie in unserer fortschreitenden Zeit üblich und notwendig sind, behalte ich mir vor.

GÜNTHER WAGNER HANNOVER UND WIEN

III

STAMMHAUS HANNOVER.

Gegründet 1838.

Reichsbank-Girokonto. Konto bei der Hannoverschen Bank. Postscheckkonto: Amt Hannover Nr. 456.

Telegramm-Adresse: Pelikan Hannover.

A. B. C. Code, 4. u. 5. Ausg. A¹ Code. Liebers Code.

Fernsprecher: Nr. 313, 2819, 2412, 7453.

Geschäftszeit: 8—12¹/₂ und 2¹/₂—6¹/₂ Uhr,

Sonnabends: 8—2 Uhr.

/ ZWEIGFABRIK WIEN. /

Gegründet 1877. X/1, Laxenburger Straße Nr. 92.

K. K. Österreichisches Postsparkassenkonto Nr. 8288.

K. Ungarisches Postsparkassenkonto Nr. 4802.

Telegramm-Adresse: Günther Wagner Wien.

Fernsprecher: Nr. 4474.

Geschäftszeit: 7¹/₂—12; 2—6 Uhr; Sonnabends: 7¹/₂—2 Uhr.

Arbeitsgebiet: Österreich-Ungarn, Bulgarien, Rumänien, Serbien.

EIGENE HÄUSER:

Berlin C.19, Seydelstraße 12/13.

Gegründet 1897.

Postscheckkonto: Amt Berlin Nr. 3224.

Fernsprecher: Amt Ztr., Nr. 4402, 3278.

Geschäftszeit: 8—6 Uhr, Okt./April bis 7 Uhr.

Arbeitsgebiet: Berlin und seine Vororte.

London E.C, 80, Milton Street.

Gegründet 1896.

Bankkonto: London City & Midland Bank Ltd.

Telegramm-Adresse: Gunthamund London.

Fernsprecher: London Wall Nr. 3298.

Geschäftszeit: 9—6 Uhr, Sonnabs. 9—1 Uhr.

Arbeitsgebiet: England und seine Kolonien.

AUSLIEFERUNGSLAGER FÜR TINTEN:

München, Breisacher Straße 3.

Fernsprecher: Nr. 40962.

Arbeitsgebiet: München und seine Vororte.

Wallisellen (Kanton Zürich).

Telegramm-Adresse: Pelikan Wallisellen.

Fernsprecher: Nr. 29.

Arbeitsgebiet: Die Schweiz.

Ein Mann, der recht zu wirken denkt,
Muß auf das beste Werkzeug halten.

(Goethe.)



GÜNTHER WAGNER · HANNOVER UND WIEN

V





Ein Pelikan mit vier Jungen im Nest

ist die Schutzmarke meines Hauses und ein Erkennungszeichen für die Erzeugnisse meiner Fabriken. Dieser Schutzmarke — dem Pelikan — sind die Bezeichnungen entlehnt, unter denen ich meine besten Erzeugnisse in den Handel bringe.

Pelikan-Fabrikate sind vorrätig

in fast allen guten Geschäften der Schreib- und Zeichenwarenbranche im In- und Auslande oder werden dort bereitwillig besorgt. Ich bitte deshalb, Ihren Bedarf

bei den Handlungen Ihres Platzes

zu decken und sich nur dann an mich direkt zu wenden, wenn Sie meine Artikel dort nicht haben können. Beim Einkauf bitte ich auf meine Firma und Schutzmarke zu achten.

VORBEMERKUNGEN.

Bei meinen Farben sind vier Qualitätsstufen zu unterscheiden:

Pelikan-Farben *Günther Wagner, Künstlerfarben*

Pelikan-Farben sind die besten Farben, welche existieren, wie aus zahlreichen mir zugegangenen maßgebenden Urteilen hervorgeht. Sie sind das Zweckmäßigste für alle wertvolleren Arbeiten, für Gemälde, für den Unterricht an höheren Schulen, Kunstschulen, technischen Schulen usw.

Gee-Wee - Feine Farben für Studien

Gee-Wee-Farben werden gleichfalls mit großer Sorgfalt hergestellt und sind von guter, sich stets gleichbleibender Qualität. Infolge ihrer verlässlichen Eigenschaften überragen sie alle anderen auf dem Markte befindlichen ähnlich benannten Farben, was mir gleichfalls durch zahlreiche Anerkennungsschreiben bestätigt ist.

Giftfreie Schulfarben

Giftfreie Schulfarben finden wegen ihrer absoluten Giftfreiheit und ihres billigen Preises auf der Unterstufe im Zeichenunterricht Verwendung.

Giftfreie Kinderfarben

Meine Kinderfarben sind absolut giftfrei und können, selbst wenn sie in den Mund genommen werden, der Gesundheit des Kindes nicht schaden. Die Farben sollen nicht für Lehr- und Unterrichtszwecke dienen, sondern sind für Kinder bestimmt, die ihren ersten künstlerischen Regungen durch Antuschen von Malbüchern und Bilderbogen Ausdruck geben wollen.

Eilido-Töne.

Eilido-Töne sind neue Farbtöne, die aus lichteichten Teerfarblacken hergestellt werden. Sie zeichnen sich aus durch eigenartig schönen Farbcharakter, sind von großer Leuchtkraft und Tiefe und dabei sämtlich ganz hervorragend lichtbeständig. Weitere Vorzüge sind ihre große Ausgiebigkeit und Unempfindlichkeit gegen die schädlichen Einwirkungen der Luft, sowie gegen sonstige chemischen Einflüsse. Sie lassen sich sowohl unter sich als auch mit allen anderen Farben mischen. — Durch die Eilido-Töne wird die Palette des Malers erheblich bereichert, und eine Anzahl der älteren bisher unentbehrlichen, aber nicht zuverlässigen Farbtöne, wie Carmin, Zinnober, Gummigutt, Preußischblau, Saftgrün u. a., lichteicht ersetzt. Von namhaften Künstlern werden die Eilido-Farben als großer Fortschritt bezeichnet. — Die Lichteichtheit der Teerfarblacke ist abhängig von ihrem Herstellungsverfahren. Bei weitem nicht alle, die sich im Handel befinden, sind für die Kunstmalerei brauchbar. Die Eilido-Farben unterscheiden sich von den Teerfarblacken des Handels durch das meinem Hause eigentümliche Herstellungsverfahren. Wer die richtigen Eilido-Töne, deren Zuverlässigkeit und Lichtbeständigkeit von namhaften Forschern und Künstlern bestätigt wurde, haben will, achte auf den Namen „Eilido“.

Die Eilido-Töne bilden keine neue Farbe für sich. Sie reihen sich in die bestehenden Farbensorten ein. Sowohl in Ölfarben, wie auch in Wasserfarben und in Temperafarben werden sie hergestellt. Die Eigenschaften der einzelnen Töne sind nachstehend kurz erklärt:

Eilido-Töne: Ölfarben.

Eilido-Gelb, citron. Erstes vollkommen lichteichtes Citron. Besonders leuchtend in Verdünnung mit Cremserweiß. Sehr schön in Mischungen, namentlich mit Blautönen für Grüne. Ebenso wie die folgenden Gelbtöne in öligem Bindemittel nicht löslich.

Eilido-Gelb, hell, Eilido-Gelb, mittel. Lichteichtheit wie Krapplack. Anderen Gelben wegen der vollkommenen Verträglichkeit beim Mischen mit anderen Farben (wobei Cadmium-Gelbe sich manchmal unzuverlässig verhalten) vorzuziehen.

Eilido-Goldgelb. Ähnlich dem Indischgelb, aber vollkommen lichteicht. Ein sehr reicher leuchtender Ton. Prachtvoll in Mischungen. Es kann ebenso wie Eilido-Gelb, dunkel — ebenfalls vollkommen lichteicht — mit Vorteil an Stelle von Goldocker und Dunkel-Ocker gebraucht werden, namentlich, wenn die starke Farb- und Leuchtkraft durch Mischung mit Eilido-Grau gedämpft wird. Eine solche Mischung von schöner Farbe ist Eilido-Ockergelb. Dieses und die vorgenannten Farben haben den großen Vorzug vor den Ockerarten, daß sie, weil eisenfrei, mit Öl nicht nachdunkeln. Dieses Nachdunkeln und Durchfressen der Ocker beruht auf deren Eisengehalt, der auch schuld ist, daß mit Ocker gemischte oder darüber gemalte Krapplacke einen schmutzigen Ton annehmen, verursacht durch Bildung mißfarbener Eisenlacke in der Farbschicht. Ersetzt man Ocker durch

die Eilido-Farben, so werden diese nachträglichen Veränderungen vermieden und das Gemälde behält seine ursprüngliche Frische.

Eilido-Orange. Lichtecht wie Krapplack. Der Verträglichkeit halber beim Mischen mit anderen Farben dem teureren und viel unausgiebigeren Cadmium-Orange vorzuziehen. Lichtechter als Chrom-Orange und Mennige.

Eilido-Rot, hell, Eilido-Rot, mittel, Eilido-Rot, dunkel. Ähneln im Ton den Zinnober-sorten, übertreffen sie aber bedeutend an Lichtechtheit, Feuer und Ausgiebigkeit. Sie schwärzen auch nicht am Lichte wie die meisten Zinnober. Vermöge ihrer ungemein starken Farbkraft erreichen sie, obschon an sich von vorzüglicher Deckkraft, durch Hinzumischen von Cremserweiß auch die große Deckkraft des Zinnobers, ohne daß der Ton dadurch heller wird als Zinnober.

Eilido-Blaurot. Vollkommen lichtecht. Im Tone schön wie Carmin und reiner als Krapplack. Mischt schöner, ist noch viel lichtechter und trocknet besser als dieser.

Eilido-Rosa. Dem vorigen ähnlich, lasiert etwas mehr. Lichtecht wie Krapplack.

Eilido-Goldbraun. Vollkommen lichtecht. Ein schön gefärbtes, tief glühendes Rotbraun. Übertrifft die bisher allein zur Erzielung tiefer Mischöne benutzbare gebrannte Siena dadurch, daß sich kräftigere, bisher nicht im entferntesten erreichbare Tiefen durch Eilido-Goldbraun-Mischungen erzielen lassen.

Eilido-Lichtblau. Vollkommen lichtecht. Ein lasierendes prachtvolles grünliches Blau. Beständiger als Preußischblau und ohne dessen bekannte Nachteile. Schön in Mischungen mit Cremserweiß, sehr verwendbar für Grün-Mischungen.

Eilido-Blau, mittel. Vollkommen lichtecht. Lasurfarbe, schön in Mischungen, auch mit Cremserweiß. Unempfindlich gegen chemische Einwirkungen, darin dem in säurehaltiger Luft so leicht vergänglichen Ultramarin überlegen.

Eilido-Blau, dunkel. Vollkommen lichtecht. Rotstichiger als Blau, mittel, sonst in allem gleich.

Eilido-Blauviolett. Vollkommen lichtecht. Lasurfarbe von großer Tiefe und Schönheit. Einziges lichtechtes Violett war sonst das wenig ausgiebige, sehr teure Kobaltviolett. Mit dem

Eilido-Blauviolett und dem

Eilido-Dunkelviolett — ebenfalls vollkommen lichtecht — werden weitere Töne von großer Farbkraft zur Verfügung gestellt.

Eilido-Grün. Lichtecht wie Krapplack. Eine reine Lasurfarbe, durchsichtiger als Chromoxydgrün, feurig, gestattet es auch die Hervorbringung tieferer Mischöne als dieses.

Eilido-Grün-I, hell, II, mittel, III, dunkel, IV, bläulich (im Ton etwa wie Chromoxydgrün, feurig) und Eilido-Olivengrün sind Mischöne aus Eilido-Gelb, citron und Eilido-Lichtblau oder Eilido-Blau, mittel. Alle sind vollkommen lichtecht.

Eilido-Grau. Vollkommen lichtecht. Ähneln grüner Umbra und grüner Erde. Gibt schöne Mischöne, auch mit Weiß und kann nach Bedürfnis zum Brechen der anderen Eilido-Töne gebraucht werden.

Eilido-Töne: Wasserfarben.

Eilido-Gelb, citron. Vollkommen lichtecht. Sehr leuchtender neuer Ton, welcher namentlich beim Verwaschen zur Geltung kommt. Mit Vorteil anwendbar für das unechte Gummigutt, namentlich in den Grün-Mischungen.

Eilido-Gelb, hell und mittel. Vollkommen lichtecht. Sie ersetzen mit Eilido-Gelb, dunkel, Goldgelb und Orange fast alle der bisher gebräuchlichen Gelbe und Orangetöne (Saturnrot) durch echtere und teilweise wohlfeilere Farben.

Eilido-Rot, hell, mittel und dunkel, als Aquarellfarben überaus lichtecht; besonders das schöne, vollkommen echte Rot, mittel übertrifft an Feuer und nicht zuletzt an Lichtechtheit den Zinnober, so daß hierdurch ein überragender Ersatz geschaffen ist.

Eilido-Blaurot. Ein schöner Carminton, aber vollkommen lichtecht, lichtechter noch als Krapplack.

Eilido-Rosa. Ein schöner, sehr reiner Ton, ähnlich Geraniumlack und Crimsonlack oder Carminlack, die dadurch, und zwar sehr lichtecht, ersetzt werden.

Eilido-Lichtblau. Ein grünliches Blau, ähnlich dem Preußischblau. Auch mit Deckweiß gemischt sehr lichtecht, was Preußischblau nicht ist.

Eilido-Blau, mittel, Eilido-Dunkelblau, Eilido-Blauviolett, Eilido-Grün, wie auch die gemischten Grüne, Grün I, hell, II, mittel, III, dunkel, IV, bläulich, und Olivengrün zeichnen sich durch große Lichtechtheit aus.

Eilido-Neutraltinte ist ein bläuliches, vollkommen lichtechtes, einheitliches Grau, kein Mischton.

Eilido-Blauschwarz. Eine Mischung aus Elfenbeinschwarz und lichtechtem Blau.

Eilido-Töne: Temperafarben.

Für die einzelnen Töne gilt das gleiche, was über die entsprechenden Töne bei den Wasserfarben gesagt worden ist. Die Leuchtkraft und Ausgiebigkeit der Töne verbunden mit der ausgezeichneten Lichtechtheit machen auch die Eilido-Temperafarben wertvoll.

Farbkasten mit Eilido-Wasserfarben.

Für die Füllung von Farbkasten empfehle ich nachstehende Zusammenstellung. Ich liefere alle Tuben oder Näpfe enthaltenden Farbkasten mit 7 und 12 Farben mit dieser Füllung, wenn bei der Bestellung vorgeschrieben wird „nach Vorschrift E“.

1 Eilido-Gelb, citron.	4 Eilido-Lichtblau.	7 Perm. chin. Weiß.	10 Ultramarin.
2 Eilido-Rot, mittel.	5 Siena, gebrannt.	8 Eilido-Goldgelb.	11 Eilido-Blauviolett.
3 Eilido-Rosa.	6 Eilido-Blauschwarz.	9 Eilido-Orange.	12 Eilido-Grün II, mittel.

Kasten mit 7 Farben enthalten die Töne 1—7, Kasten mit 12 Farben die Töne 1—12. Auf Wunsch kann auch jede andere Zusammenstellung geliefert werden.

Farben in Tafeln, Tuben und Näpfen.

Wasserfarben in Tafeln, Tuben oder Näpfen ein und derselben Qualitätsstufe sind an sich gleichwertig. Der Unterschied besteht nur in der Form, in welcher sie geliefert werden. Lediglich die persönliche Neigung ist ausschlaggebend dafür, ob z. B. Pelikan-Wasserfarben in Tafeln, Tuben oder Näpfen verwandt werden. Die Farben in Tafeln sind insofern die reinsten Farben, als sie frei sind von den Zusätzen, welche zur Feuchterhaltung der Farben in Tuben und Näpfen erforderlich sind. Tuben- und Napffarben haben dagegen den Vorzug, daß sie infolge ihres feuchten Zustandes nicht erst angerieben werden müssen, sondern sich angenehmer und rascher verarbeiten lassen als die festen Farben.

Qualität und Lichtbeständigkeit.

Lichtbeständigkeit und Farbenqualität müssen streng auseinander gehalten werden. Nie darf man aus der Lichtbeständigkeit eines Tones seine gute Qualität oder umgekehrt aus der Qualität seine Lichtbeständigkeit folgern. Der Ton Ultramarin z. B. wird unter allen Umständen lichtbeständig sein. Dagegen wird der viel benutzte Ton Carmin auch in feinsten Qualität nicht Lichtbeständigkeit besitzen, weil es auf keine Weise möglich ist, den zu diesem Ton verwandten Farbstoff lichtbeständig zu machen. Er ist trotzdem weit verbreitet, weil er ein sehr feuriger warmer Ton ist. Wer aber seinem Bilde dauernden Wert verleihen will, wird an Stelle von Carmin stets Krapp verwenden oder aber mit Eilido-Tönen arbeiten.

Pinselhalter.

Um die Pinsel in den Farbkasten festzulegen, damit bei der Beförderung des Kastens kein Zerstoßen der Pinselspitzen an den Kastenwänden erfolgt, statte ich die besseren Kasten für den Schulgebrauch mit einem Pinselhalter aus. Welche Kasten mit Pinselhalter geliefert werden, ist aus der Preisliste ersichtlich.

„Gift“ und „Vorsicht“.

Nach den für das Deutsche Reich geltenden gesetzlichen Bestimmungen wird verlangt, daß Farben, welche gesundheitsschädliche Stoffe enthalten, äußerlich kenntlich gemacht werden. Je nach den Stoffen, welche in den Farben enthalten sind, sind sie zu bezeichnen

mit „Vorsicht“ (rote Schrift auf weißem Grunde)
oder „Gift“ (weiße Schrift auf schwarzem Grunde).

Die giftige Eigenschaft dieser Farben hat mit ihrer Qualität nichts zu tun, die Anbringung der Warnung geschieht aus gesundheitlichen Gründen, damit derartige Farben nicht etwa aus Unkenntnis in den Mund genommen werden.

Wenn „gifffreie“ Farben für Lehrzwecke verlangt werden, so müssen alle Töne ausgeschieden werden, die die Bezeichnung „Gift“ oder „Vorsicht“ tragen. Bei den einzelnen Farbensortimenten sind die in Frage kommenden Töne entsprechend kenntlich gemacht.

Bei der Abgabe von Farben mit der Bezeichnung „Gift“ sind alle Bestimmungen zu beachten, welche für den Handel mit Giften erlassen sind.

Ich mache besonders darauf aufmerksam, daß nach § 34 der Gewerbeordnung für das Deutsche Reich die Landesgesetze den Handel mit Giften von einer besonderen polizeilichen Genehmigung abhängig machen können. Wo solche Verfügungen ergangen sind, ist auch für den Handel mit Farben, welche die Bezeichnung „Vorsicht“ tragen, eine Anzeige bei der Polizeibehörde über das Feilhalten solcher Farben erforderlich.

Künstler- Wasserfarben



Pelikan-Wasserfarben in natürl. Größe



Sorte 0. Seite 18.



Sorte 1. Seite 19.



Sorte 2. Seite 19.



Sorte 3. Seite 22.



Sorte 4. Seite 22.



Sorte 6. Seite 45.



Sorte 7. Seite 45.



Sorte 8. Seite 46.



Sorte 20. Seite 29.



Sorte 21. Seite 29.



Sorte 22. Seite 37.



Sorte 23. Seite 37.



Sorte 11. Seite 25.



Sorte 13. Seite 28.



Sorte 34. Seite 43.



Sorte 33. Seite 43.



Sorte 32. Seite 43.

Pelikan-Farben

Günther Wagner, Künstlerwasserfarben

Deutsches Reichspatent Nr. 238453

sind unzweifelhaft das Vollkommenste, was in Wasserfarben hergestellt wird, und werden von keinem anderen Fabrikate erreicht. Sie werden nach einem Verfahren gefertigt, dessen Überlegenheit durch Patente im In- und Auslande anerkannt und geschützt worden ist. Ich kann mich wegen der Vorzüglichkeit der Pelikan-Farben auf eine große Anzahl namhafter Autoritäten berufen, die in ihren Urteilen übereinstimmend folgende Vorzüge dieser Farben besonders hervorheben:

- 1) Pelikan-Farben lassen sich in gleichmäßigeren Flächen anlegen als andere Aquarellfarben;
- 2) Pelikan-Farben trennen sich bei Vermischung untereinander nicht, im Gegensatz zu anderen Aquarellfarben-Fabrikaten;
- 3) Pelikan-Farben haben und behalten durchweg ein klareres und frischeres Kolorit als andere Aquarellfarben.

Diese Vorzüge der Pelikan-Farben werden Männer der Praxis am besten zu schätzen und zu würdigen wissen.

Generalverzeichnis von Pelikan-Wasserfarben

D. R. P. Nr. 238 453.

Erste Gruppe, Töne zu Einheitspreisen.

Farbton	Lichtbeständigkeit	Gifthaligkeit	Wird geliefert in Sorte:										
			0	1	2	3	4	11	13	20	21	22	23
Weiß.			M.	M.	M.	M.	M.	M.	M.	M.	M.	M.	M.
1 Cremserweiß . . .	I	V	-25	-40	-20	-30	-15	-10	—	-40	-25	-40	-25
2 Deckweiß	I		—	-40	-20	-30	-15	-10	-40	-40	-25	-40	-25
3 Permanentweiß . . .	I		—	—	—	-30	-15	-10	—	-40	-25	—	—
4 Perm. chin. Weiß . . .	I		-25	-40	-20	-30	-15	—	—	-40	-25	-40	-25
5 Silberweiß	I	V	—	—	—	—	—	-10	—	-40	-25	—	—
6 Zinkweiß	I		—	—	—	—	—	—	—	-40	-25	—	—
Schwarz.													
10 Beinschwarz	I		—	—	—	—	—	-10	—	-40	-25	-40	-25
11 Elfenbeinschwarz . . .	II		-25	-40	-20	-30	-15	-10	-40	-40	-25	-40	-25
13 Lampenschwarz	II		-25	-40	-20	-30	-15	-10	-40	-40	-25	-40	-25
14 Neutraltinte	III	V	—	-40	-20	-30	-15	-10	-40	-40	-25	-40	-25
15 Neutraltinte II, rötlich	III		-25	-40	-20	-30	-15	—	—	-40	-25	-40	-25
16 Rebenschwarz	III		—	-40	-20	—	—	-10	—	-40	-25	-40	-25
17 Schinkelschwarz	II	V	—	-40	-20	-30	-15	—	—	-40	-25	-40	-25
Eilido.													
590 Eilido-Blauschwarz	I		—	—	—	—	—	—	—	-40	-25	-40	-25
596 Eilido-Neutraltinte	I		—	—	—	—	—	—	—	-40	-25	-40	-25
Grau.													
20 Graphit	I		—	-40	-20	-30	-15	-10	—	-40	-25	-40	-25
21 Grau	II		—	—	—	—	—	-10	-40	—	—	—	—
23 Paynes Grau	II		-25	-40	-20	-30	-15	-10	-40	-40	-25	-40	-25
24 Perlgrau	II		—	—	—	—	—	-10	—	—	—	—	—
Rot.													
30 Braunrot	II	V	—	-40	-20	-30	-15	-10	—	-40	-25	-40	-25
31 Caput mortuum	I		—	-40	-20	-30	-15	—	—	-40	-25	-40	-25
32 Carmin II	III		—	—	—	—	—	-10	-40	—	—	—	—
33 Carmin III	III		—	—	—	-30	-15	-10	-40	—	—	—	—
34 Carmin, imit.	II		-25	-40	-20	-30	-15	-10	-40	-40	-25	-40	-25
36 Drachenblut	III		—	-40	-20	-30	-15	-10	-40	-40	-25	-40	-25
37 Eisenrot	I	V	—	—	—	—	—	-10	—	—	—	—	—
38 Engelrot	I		—	—	—	—	—	-10	—	—	—	—	—
39 Englischrot, hell	I		—	—	—	—	—	—	—	-40	-25	-40	-25
40 Englischrot, dunkel	I		—	—	—	—	—	—	—	-40	-25	—	—
41 Fleischrot	III		—	—	—	—	—	-10	—	-40	-25	—	—
42 Indischrot	I		-25	-40	-20	-30	-15	-10	-40	-40	-25	-40	-25

Zeichenerklärung:

I = absolut lichtbeständig. * = alle Zinnobersorten werden nach sehr langer Zeit schwarz.
 II = fast lichtbeständig. G = Gift
 III = lichtunbeständig. V = Vorsicht } siehe Erklärung auf Seite 5.

Farbton	Lichtbeständigkeit	Gifthaligkeit	Wird geliefert in Sorte:										
			0	1	2	3	4	11	13	20	21	22	23
43 Indischrot, dunkel	I		M.	M.	M.	M.	M.	M.	M.	M.	M.	M.	M.
44 Lichtrot	I		—	-40	-20	-30	-15	-10	—	-40	-25	-40	-25
45 Minium-Mennige .	I	V	—	—	—	-30	-15	-10	-40	—	—	—	—
46 Neutralrot	II		—	—	—	—	—	-10	—	—	—	—	—
47 Persischrot.	I	V	—	-40	-20	—	—	—	—	—	—	—	—
49 Pompejanischrot .	I		—	—	—	—	—	—	—	-40	-25	—	—
50 Rosa	III		—	—	—	—	—	-10	-40	—	—	—	—
51 Saturnrot	I	V	—	-40	-20	-30	-15	-10	—	-40	-25	-40	-25
52 Solferino	II		—	-40	-20	—	—	—	—	-40	-25	-40	-25
53 Venetianischrot .	I		-25	-40	-20	-30	-15	-10	—	-40	-25	-40	-25
54 Zinnober I, dunkel.	I*		-25	-40	-20	-30	-15	—	—	-40	-25	-40	-25
55 Zinnober II, hell .	I*		-25	-40	-20	-30	-15	-10	-40	-40	-25	-40	-25
56 Zinnober, chines..	I*		—	-40	-20	—	—	—	—	—	—	—	—
56a Zinnober III . . .	I*		—	—	—	—	—	-10	—	—	—	—	—
57 Günther Wagners Rot	III		—	-40	-20	-30	-15	-10	—	-40	-25	-40	-25
Eilido.													
520 Eilido-Rot, hell . .	I		—	—	—	—	—	—	—	-40	-25	-40	-25
521 Eilido-Rot, mittel.	I		—	—	—	—	—	—	—	-40	-25	-40	-25
522 Eilido-Rot, dunkel	I		—	—	—	—	—	—	—	-40	-25	-40	-25
523 Eilido-Blaurot . . .	I		—	—	—	—	—	—	—	-40	-25	-40	-25
524 Eilido-Rosa	I	V	—	—	—	—	—	—	—	-40	-25	-40	-25
Gelb.													
60a Cadmium, imit. . .	III	V	—	—	-20	—	-15	-10	—	-40	-25	-40	-25
60 Chromgelb, hell . .	I	V	-25	-40	-20	-30	-15	-10	-40	-40	-25	-40	-25
61 Chromgelb, mittel .	II	V	—	—	—	—	—	—	-40	-40	-25	—	—
62 Chromgelb, dunkel .	II	V	-25	-40	-20	-30	-15	-10	-40	-40	-25	-40	-25
63 Chromgelb III, orange	III	V	—	—	—	—	—	-10	—	—	—	—	—
64 Citronengelb	I	V	—	—	—	—	—	-10	—	—	—	—	—
65 Goldgelb	II	V	—	-40	-20	—	—	—	—	—	—	—	—
66 Goldocker	I		-25	-40	-20	-30	-15	-10	-40	-40	-25	-40	-25
67 Gummigut sec ⁴ . . .	III	V	-25	-40	-20	-30	-15	-10	-40	-40	-25	-40	-25
68 Indischgelb III . . .	III	V	—	-40	-20	-30	-15	-10	-40	-40	-25	-40	-25
69 Indischgelb, imit..	III		—	—	-20	—	-15	-10	—	-40	-25	-40	-25
70 Jaune brillant, hell	II	V	—	—	—	—	—	—	—	-40	-25	—	-25
71 Jaune brillant, dkl.	II	V	—	—	—	—	—	—	—	-40	-25	—	-25
74 Lack, gelber	III		—	-40	-20	-30	-15	-10	—	-40	-25	—	-25
75 Lack, hellgelber . .	II		—	—	—	—	—	—	—	-40	-25	—	—
77 Mineralgelb	I	V	—	-40	-20	-30	-15	-10	—	—	—	-40	-25
78 Neapelgelb	I	V	-25	-40	-20	-30	-15	-10	-40	-40	-25	-40	-25
79 Neapelgelb, rötlich	I	V	—	—	—	—	—	—	—	-40	-25	—	—
80 Ocker I, lichter . . .	I		-25	-40	-20	-30	-15	-10	-40	-40	-25	-40	-25
(Gelber Ocker)			—	—	—	—	—	—	—	-40	-25	-40	-25
81 Ocker II, lichter . .	I		—	-40	-20	-30	-15	—	—	-40	-25	-40	-25
82 Ocker, römischer . .	I		—	-40	-20	-30	-15	-10	-40	-40	-25	-40	-25
83 Orange	I	V	-25	-40	-20	-30	-15	-10	-40	-40	-25	-40	-25
84 Orangelack	III		—	—	—	—	—	-10	—	—	—	—	—
85 Satinober	I		—	—	—	—	—	-10	—	—	—	—	—
86 Siena	I		-25	-40	-20	-30	-15	-10	-40	-40	-25	-40	-25

Zeichenerklärungen siehe Seite 10.

Farbton	Lichtbeständigkeit	Gifthalftigkeit	Wird geliefert in Sorte:										
			0	1	2	3	4	11	13	20	21	22	23
			M.	M.	M.	M.	M.	M.	M.	M.	M.	M.	M.
87 Siena, gelb	I		—	—	—	—	—	—	-10	—	—	—	—
88 Stil de grain jaune	III		—	—	—	—	—	—	—	—	-40	-25	-40 -25
89 Ultramarin, gelb .	I	V	—	—	—	—	—	—	—	—	-40	-25	-40 -25
90 Zinkgelb	I	V	—	—	—	—	—	—	-10	-40	—	—	—
Eilido.													
500 Eilido-Gelb, citron	I		—	—	—	—	—	—	—	—	-40	-25	-40 -25
501 Eilido-Gelb, hell .	I		—	—	—	—	—	—	—	—	-40	-25	-40 -25
502 Eilido-Gelb, mittel	I		—	—	—	—	—	—	—	—	-40	-25	-40 -25
503 Eilido-Gelb, dkl. .	I		—	—	—	—	—	—	—	—	-40	-25	-40 -25
504 Eilido-Goldgelb .	I		—	—	—	—	—	—	—	—	-40	-25	-40 -25
506 Eilido-Orange . .	I		—	—	—	—	—	—	—	—	-40	-25	-40 -25
Blau.													
100 Antwerpenerblau .	II		—	-40	-20	—	—	—	—	—	-40	-25	—
101 Aschblau	III		—	—	—	—	—	—	-10	—	—	—	—
102 Azurblau	III		—	-40	-20	—	—	—	-10	—	—	—	—
103 Bergblau	I		-25	-40	-20	-30	-15	-10	-10	-40	-40	-25	-40 -25
104 Berlinerblau . . .	II		—	-40	-20	-30	-15	-10	-10	-40	-40	-25	-40 -25
105 Eisenviolett	I		—	—	—	—	—	—	-10	—	—	—	—
106 Himmelblau	I		—	-40	-20	—	—	—	—	—	—	—	—
107 Hornem. Luftblau	III		-25	—	—	-30	-15	-10	—	-40	-25	—	—
108 Indigo	II		-25	-40	-20	-30	-15	-10	-10	-40	-40	-25	-40 -25
108a Kobaltblau, imit. .	II		—	-40	-20	-30	-15	-10	—	-40	-25	-40	-25
109 Lack, violetter . .	I		—	-40	-20	-30	-15	-10	—	-40	-25	-40	-25
(Veilchenfarbe)													
110 Lichtblau	I		—	—	—	—	—	—	-10	-40	—	—	—
111 Lila	III		—	—	—	—	—	—	-10	-40	—	—	—
112 Lila, dunkel	I		—	—	—	—	—	—	-10	—	—	—	—
113 Magenta	III		—	-40	-20	-30	-15	—	—	-40	-40	-25	-40 -25
113a Mauve	II		—	—	—	—	—	—	—	—	-40	-25	-40 -25
114 Mineralblau	II		—	-40	-20	-30	-15	—	—	-40	-25	-40	—
115 Neutralblau	II		—	—	—	—	—	—	-10	—	—	—	—
116 Pariserblau	II		—	-40	-20	-30	-15	-10	-10	-40	-40	-25	-40 -25
116a Permanentblau . .	I		—	—	—	—	—	—	—	-40	-25	—	—
117 Preußischblau . . .	II		-25	-40	-20	-30	-15	-10	-10	-40	-40	-25	-40 -25
118 Preußischblau, dkl.	II		—	-40	-20	—	—	—	—	—	—	—	—
120 Ultramarin II. . . .	I		—	-40	-20	-30	-15	-10	—	-40	-25	-40	-25
121 Ultramarinviolett .	I		—	—	—	—	—	—	-10	—	—	—	—
Eilido.													
550 Eilido-Lichtblau .	I		—	—	—	—	—	—	—	—	-40	-25	-40 -25
551 Eilido-Blau, mittel	I		—	—	—	—	—	—	—	—	-40	-25	-40 -25
552 Eilido-Dunkelblau	I		—	—	—	—	—	—	—	—	-40	-25	-40 -25
553 Eilido-Blauviolett .	I		-25	-40	-20	-30	-15	—	—	—	-40	-25	-40 -25
Grün.													
130 Chromgrün	II	V	—	—	—	—	—	—	-10	-40	—	—	—
130a Chromoxydgrün II,													
feurig	I	V	—	—	—	—	—	—	-10	—	—	—	—
131 Engelgrün	I	G	—	—	—	—	—	—	-10	-40	—	—	—
132 Emeraldgrün	I	G	—	—	—	—	—	—	—	—	-40	-25	-40 -25
133 Englischgrün I,													
dunkel	III	V	—	-40	-20	—	—	—	—	—	—	—	—

Zeichenerklärungen siehe Seite 10.

Farbton	Lichtbe- ständig- keit	Gift- haltig- keit	Wird geliefert in Sorte:										
			0	1	2	3	4	11	13	20	21	22	23
			M.	M.	M.	M.	M.	M.	M.	M.	M.	M.	M.
134 Englischgrün II, hell	III	V	—	-.40	-.20	—	—	—	—	—	—	—	—
135 Französischgrün .	I	G	-.25	-.40	-.20	-.30	-.15	-.10	-.40	-.40	-.25	-.40	-.25
135a Französischgrün, imit.	III		-.25	-.40	-.20	-.30	-.15	-.10	—	-.40	-.25	-.40	-.25
136 Grüne Erde	I		—	—	—	—	—	—	—	-.40	-.25	-.40	-.25
137 Grünspan, rein . .	III	G	—	—	—	-.30	-.15	-.10	—	-.40	-.25	-.40	-.25
138 Grünspan, koloriert	III	G	—	—	—	—	—	-.10	—	—	—	—	—
139 Hookers Grün I, hell	III	V	-.25	-.40	-.20	-.30	-.15	—	—	-.40	-.25	-.40	-.25
140 Hookers Grün II, dunkel	III	V	-.25	-.40	-.20	-.30	-.15	—	—	-.40	-.25	-.40	-.25
141 Lack, grüner	III		—	-.40	-.20	-.30	-.15	-.10	—	-.40	-.25	-.40	-.25
142 Lack, hellgrüner . .	II		—	—	—	—	—	—	—	-.40	-.25	-.40	-.25
143 Lack, dunkelgrüner	II		—	—	—	—	—	—	—	-.40	-.25	-.40	-.25
144 Lichtgrün	II	V	—	—	—	-.30	-.15	—	—	—	—	—	—
145 Mineralgrün	II	V	—	-.40	-.20	-.30	-.15	—	—	-.40	-.25	-.40	-.25
146 Mittisgrün	I	G	—	—	—	—	—	-.10	-.40	—	—	-.40	-.25
147 Ölgrün	III		—	—	—	—	—	-.10	—	—	—	—	—
148 Olivengrün	III	V	—	-.40	-.20	—	—	-.10	-.40	-.40	-.25	-.40	-.25
150 Permanentgrün I, dunkel	II	V	—	—	—	—	—	—	—	-.40	-.25	-.40	-.25
150a Permanentgrün II, hell	II	V	—	—	—	—	—	—	—	-.40	-.25	-.40	-.25
151 Pflanzengrün	III		—	-.40	-.20	-.30	-.15	—	—	-.40	-.25	-.40	-.25
152 Preußischgrün . . .	III	V	—	-.40	-.20	-.30	-.15	-.10	—	-.40	-.25	-.40	-.25
153 Saftgrün I, bläulich	III		-.25	-.40	-.20	-.30	-.15	-.10	-.40	-.40	-.25	-.40	-.25
154 Saftgrün II, mittel	III		—	—	—	-.30	-.15	-.10	-.40	-.40	-.25	-.40	-.25
155 Saftgrün III, gelbl.	III		—	—	—	—	—	-.10	—	—	—	—	—
156 Schwarzgrün	II	V	—	—	—	-.30	-.15	—	-.40	—	—	—	—
156a Schweinfurt. Grün	I	G	—	—	—	-.30	-.15	—	—	—	—	—	—
157 Smaragdgrün	I	G	—	—	—	—	—	—	—	-.40	-.25	-.40	-.25
157a Stil de grain vert	III		—	-.40	-.20	-.30	-.15	-.10	-.40	-.40	-.25	-.40	-.25
158 Ultramaringrün . . .	II		—	—	—	—	—	-.10	—	—	—	—	—
159 Zinnobergrün, hell	III	V	-.25	-.40	-.20	-.30	-.15	-.10	-.40	-.40	-.25	-.40	-.25
160 Zinnobergrün, dkl.	II	V	-.25	-.40	-.20	-.30	-.15	-.10	-.40	-.40	-.25	-.40	-.25
Eilido.													
570 Eilido-Grün	I		—	—	—	—	—	—	—	-.40	-.25	-.40	-.25
571 Eilido-Grün I, hell	I		—	—	—	—	—	—	—	-.40	-.25	-.40	-.25
572 Eilido-Grün II, mitt.	I		—	—	—	—	—	—	—	-.40	-.25	-.40	-.25
573 Eilido-Grün III, dkl.	I		—	—	—	—	—	—	—	-.40	-.25	-.40	-.25
574 Eilido-Grün IV, bläul.	I		—	—	—	—	—	—	—	-.40	-.25	-.40	-.25
575 Eilido-Olivengrün	I		—	—	—	—	—	—	—	-.40	-.25	-.40	-.25
Braun.													
170 Bister	I		—	-.40	-.20	-.30	-.15	-.10	—	-.40	-.25	-.40	-.25
171 Braunlack	III		—	—	—	—	—	-.10	—	—	—	—	—
172 Casselerbraun . . .	I		—	-.40	-.20	—	—	-.10	—	-.40	-.25	-.40	-.25
173 Cölnische Erde . . .	I		—	—	—	-.30	-.15	-.10	—	—	—	-.40	-.25
174 Fleischocker	I		—	—	—	—	—	-.10	—	—	—	—	—
178 Ocker, brauner . . .	I	V	—	-.40	-.20	-.30	-.15	—	—	-.40	-.25	-.40	-.25
179 Ocker, dunkler . . .	II		—	—	—	—	—	-.10	-.40	—	—	—	—

Zeichenerklärungen siehe Seite 10.

Farbton	Lichtbeständigkeit	Gifthaligkeit	Wird geliefert in Sorte:										
			0	1	2	3	4	11	13	20	21	22	23
180 Ocker, gebrannter	I		M.	M.	M.	M.	M.	M.	M.	M.	M.	M.	M.
181 Ocker, röm., gebr.	I		—	—	—	—	—	—	-10	-40	—	—	—
182 Ocker, heller, gebr.	I		—	-40	-20	-30	-15	—	—	-40	-25	-40	-25
183 Satinober, gebr.	I		—	—	—	—	—	—	-10	—	—	—	—
184 Sepia, nat., imit.	I		-25	-40	-20	-30	-15	-10	-40	-40	-25	-40	-25
186 Sepia, kol., imit.	I		-25	-40	-20	-30	-15	-10	-40	-40	-25	-40	-25
188 Sepia, röm., imit.	I		—	—	—	—	—	—	-10	-40	—	—	—
190 Siena, gebrannte	I		-25	-40	-20	-30	-15	-10	-40	-40	-25	-40	-25
191 Stil de grain brun	III		—	-40	-20	-30	-15	-10	—	-40	-25	-40	-25
192 Umber	I		-25	-40	-20	-30	-15	-10	-40	-40	-25	-40	-25
193 Umber, gebrannter	I		-25	-40	-20	-30	-15	-10	-40	-40	-25	-40	-25
194 Vandyckbraun . .	I		-25	-40	-20	-30	-15	-10	-40	-40	-25	-40	-25
Anilinfarben.													
200 Anilinblau	III		—	—	—	-30	-15	-10	—	—	—	—	—
201 Anilinbraun . . .	III		—	—	—	-30	-15	-10	—	—	—	-40	-25
202 Anilingelb	III		—	—	—	-30	-15	-10	—	—	—	-40	-25
203 Anilingrün	II	V	—	—	—	-30	-15	-10	—	—	—	-40	-25
204 Anilinneutraltinte	II		—	—	—	-30	-15	-10	—	—	—	-40	-25
205 Anilinorange . . .	III		—	—	—	-30	-15	—	—	—	—	-40	-25
206 Anilinrot	III		—	—	—	-30	-15	-10	—	-40	-25	-40	-25
207 Anilinsmaragdgrün	III		—	—	—	-30	-15	-10	—	—	—	-40	-25
208 Anilinviolett . . .	III		—	—	—	-30	-15	-10	—	-40	-25	-40	-25
Technische Töne.													
400 Ackerbraun	II	V	—	—	—	-30	-15	—	—	—	—	—	—
401 Backstein	I		—	—	—	-30	-15	-10	-40	—	—	-40	-25
402 Blei	II		—	—	—	-30	-15	—	—	—	—	—	—
403 Bronze	II	V	—	—	—	-30	-15	-10	-40	—	—	-40	-25
404 Compositions- metall	III		—	—	—	-30	-15	-10	-40	—	—	-40	-25
405 Eichenholz	II	V	—	—	—	-30	-15	-10	-40	—	—	—	—
406 Eisen	II		—	—	—	-30	-15	—	—	—	—	—	—
407 Feldbraun	II		—	—	—	-30	-15	-10	-40	—	—	—	—
408 Felsenfarbe	III		—	—	—	-30	-15	-10	—	—	—	—	—
409 Gartengrün I, hell	III	V	—	—	—	—	—	-10	-40	—	—	—	—
410 Gartengrün II, dkl.	III	V	—	—	—	-30	-15	—	—	—	—	—	—
411 Gestrüppfarbe . . .	III	V	—	—	—	-30	-15	-10	—	—	—	—	—
412 Glas	III	V	—	—	—	-30	-15	—	—	—	—	—	—
413 Grenzgrün	I	G	—	—	—	-30	-15	—	-40	—	—	—	—
414 Grundriß	I		—	—	—	-30	-15	-10	—	—	—	—	—
415 Gußeisen	III	V	—	—	—	-30	-15	-10	—	—	—	-40	-25
416 Hartgummi	II		—	—	—	-30	-15	—	—	—	—	—	—
417 Hausgartengrün . .	III	V	—	—	—	-30	-15	-10	—	—	—	-40	-25
418 Heidegrün	II	V	—	—	—	-30	-15	-10	—	—	—	—	—
419 Holz für Maschinen	III	V	—	—	—	-30	-15	-10	—	—	—	-40	-25
421 Hütungsgrün	I	G	—	—	—	-30	-15	—	-40	—	—	—	—
422 Hutweidengrün . .	III	V	—	—	—	-30	-15	-10	-40	—	—	—	—
423 Kupfer	II	V	—	—	—	-30	-15	-10	-40	—	—	-40	-25
424 Laubwald	II		—	—	—	-30	-15	—	—	—	—	—	—

Zeichenerklärungen siehe Seite 10.

Farbton	Lichtbeständigkeit	Gifthaligkeit	Wird geliefert in Sorte:											
			0	1	2	3	4	11	13	20	21	22	23	
425 Messing	II	V	M.	M.	M.	M.	M.	M.	M.	M.	M.	M.	M.	M.
426 Mischwald	III		—	—	—	-30	-15	—	—	M.	M.	M.	M.	
427 Nadelwald	I		—	—	—	-30	-15	—	—	—	—	—	—	
428 Ökonomiegebäude	II	V	—	—	—	-30	-15	—	—	—	—	—	—	
429 Porzellan	III		—	—	—	-30	-15	-10	-40	—	—	—	—	
430 Rebenviolett	III	V	—	—	—	-30	-15	—	—	—	—	—	—	
431 Rotguß	II	V	—	—	—	-30	-15	-10	—	—	—	—	—	
432 Sandstein	I		—	—	—	-30	-15	—	—	—	—	—	—	
433 Schmiedeeisen	II		—	—	—	-30	-15	-10	—	—	—	-40	-25	
434 Serpentin	III	V	—	—	—	-30	-15	—	—	—	—	-40	-25	
435 Stahl	III		—	—	—	-30	-15	—	—	—	—	—	—	
436 Stahl II, rötlich	III	V	—	—	—	-30	-15	—	-40	—	—	-40	-25	
437 Steingebäude	III	V	—	—	—	-30	-15	-10	—	—	—	—	—	
438 Tannenholz	II	V	—	—	—	-30	-15	-10	—	—	—	—	—	
440 Waldfarbe	II	V	—	—	—	-30	-15	-10	—	—	—	—	—	
441 Waldgrün	III	V	—	—	—	-30	-15	-10	-40	—	—	—	—	
443 Wegebraun	I		—	—	—	-30	-15	—	—	—	—	—	—	
444 Wegfarbe	II		—	—	—	-30	-15	—	—	—	—	—	—	
445 Weingartenfarbe	III		—	—	—	-30	-15	-10	-40	—	—	—	—	
446 Wiesengrün I, hell	III	V	—	—	—	-30	-15	—	—	-40	-25	-40	-25	
447 Wiesengrün II, dkl.	III	V	—	—	—	-30	-15	-10	-40	—	—	—	—	
448 Zink	I		—	—	—	-30	-15	—	—	—	—	—	—	
480 Phot. Retusche I, rötlich	III		—	—	—	-30	-15	-10	-40	-40	-25	-40	-25	
481 Phot. Retusche II, bräunlich	II	V	—	—	—	-30	-15	-10	-40	-40	-25	-40	-25	
482 Phot. Retusche III, schwärzlich	II		—	—	—	-30	-15	-10	-40	-40	-25	-40	-25	

Zweite Gruppe, Töne zu verschiedenen Preisen.

Farbton	Lichtbeständigkeit	Gifthaligkeit	Wird geliefert in Sorte:										
			0	1	2	3	4	11	13	20	21	22	23
Bronzen.			M.	M.	M.	M.	M.	M.	M.	M.	M.	M.	M.
220 Goldbronze	I		—	1.—	-50	1.—	-50	-30	1.—	—	—	-90	-55
221 Silberbronze	I		—	1.—	-50	1.—	-50	-30	1.—	—	—	-90	-55
222 Kupferbronze	I		—	1.—	-50	1.—	-50	-30	1.—	—	—	-90	-55
Rot.													
230 Carmin, feinster	III		—	—	—	—	—	—	—	1.50	-90	1.50	-90
231 Carmin, extrafein	III		1.50	3.—	1.50	2.—	1.—	-30	1.—	1.20	-75	1.20	-75
232 Carmin, hell	III		1.—	2.—	1.—	1.50	-75	-30	1.—	1.—	-65	1.—	-65
233 Carmin, gebrannt	III		—	3.—	1.50	2.—	1.—	-30	1.—	1.20	-75	1.20	-75
234 Carmin, dunkel	III		—	—	—	1.—	-50	—	—	1.—	-65	1.—	-65
234a Carminlack, hell	III		-30	-60	-30	-50	-25	—	—	-50	-30	-50	-30
234b Carminlack, dkl.	III		—	-60	-30	-50	-25	—	—	-50	-30	-50	-30
235 Carminlack, extraf.	III		—	1.50	-75	1.25	-65	—	—	—	—	—	—
236 Carmin, Krapp	III		—	—	—	—	—	—	—	1.20	-75	1.20	-75
237 Carthamin, rosa	III		—	—	—	—	—	—	—	-50	-30	-50	-30

Zeichenerklärungen siehe Seite 10.

Farbton	Lichtbeständigkeit	Gifthaligkeit	Wird geliefert in Sorte:										
			0	1	2	3	4	11	13	20	21	22	23
			M.	M.	M.	M.	M.	M.	M.	M.	M.	M.	M.
238 Crimsonlack . . .	III		—	—	—	—	—	—	-20	—	-50	-30	-50
239 Geraniumlack . .	III	V	—	—	—	—	—	—	—	—	-50	-30	-50
240 Krapplack, hell . .	I		—	—	—	—	—	—	—	—	-90	-55	-90
241 Krapplack, rosa . .	I		-60	1.50	-75	1.25	-65	-30	1.—	-90	-55	-90	-55
242 Krapplack, dunkel	I		-60	1.50	-75	1.25	-65	-30	1.—	-90	-55	-90	-55
243 Krapplack, rotbraun	II		—	—	—	—	—	—	—	—	-90	-55	-90
245 Lack, hellrosa . .	III	V	—	—	—	—	—	—	—	—	-50	-30	-50
248 Safflorrot	II		—	—	—	—	—	—	—	—	-50	-30	-50
250 Scharlachlack . .	III		—	1.50	-75	1.25	-65	-30	1.—	-50	-30	-50	-30
251 Scharlachrot . . .	III	G	—	2.50	1.25	—	—	—	—	—	—	—	—
255 Zinnober I, dunkel	I*		—	—	—	—	—	—	-20	-75	—	—	—
Gelb.													
261 Cadmiumgelb . .	II		—	2.50	1.25	2.—	1.—	-30	1.—	1.—	-65	1.—	-65
262 Cadmium, dunkel	I		1.—	2.50	1.25	2.—	1.—	-30	1.—	1.—	-65	1.—	-65
263 Cadmium, citron .	II		—	—	—	—	—	—	—	1.—	-65	1.—	-65
264 Cadmium, hell . .	I		1.—	2.50	1.25	2.—	1.—	—	—	1.—	-65	1.—	-65
265 Cadmium, orange	I		—	—	—	2.—	1.—	-30	—	1.—	-65	1.—	-65
268 Gallstein	II		—	—	—	2.—	1.—	-30	—	—	—	—	—
268a Gummigutt, fein .	III	V	-30	-60	-30	-50	-25	-20	-60	-50	-30	-50	-30
269 Indischgelb I . . .	II	V	1.—	2.—	1.—	1.60	-80	-30	1.—	-90	-55	-90	-55
270 Indischgelb II . .	III	V	—	1.50	-75	1.25	-65	—	—	-50	-30	-50	-30
271 Indischgelb, garantiert rein . .	I		—	—	—	—	—	—	—	1.20	-75	1.20	-75
273 Marsgelb	I		—	—	—	—	—	—	—	-50	-30	-50	-30
Blau.													
300 Brillantblau	III		—	—	—	2.—	1.—	—	—	—	—	—	—
301 Coelinblau	I		—	—	—	—	—	—	—	-90	-55	—	—
302 Delfterblau	II		—	—	—	—	—	—	—	-50	-30	-50	-30
303 Kobaltblau	I		1.—	2.—	1.—	1.50	-75	-30	1.—	1.—	-65	1.—	-65
307 Purpurblau	III		—	—	—	—	—	-30	1.—	—	—	—	—
309 Ultramarin	I		-80	1.25	-65	1.—	-50	-20	-75	-90	-55	-90	-55
310 Ultramarin, extraf.	I		—	2.75	1.40	2.—	1.—	-30	—	1.50	-90	1.50	-90
311 Ultramarin, hell . .	I		—	—	—	—	—	—	—	-90	-55	-90	-55
Grün.													
330 Chromoxydgrün . .	I		—	—	—	—	—	—	—	-90	-55	-90	-55
331 Maigrün	III	V	—	1.25	-65	—	—	-30	—	-90	-55	-90	-55
332 Viridian	I	V	-90	1.60	-80	1.50	-75	—	—	-90	-55	-90	-55
Braun.													
371 Krappbraun	II		—	1.25	-65	1.—	-50	—	—	-90	-55	-90	-55
372 Sepia, natürlich . .	I		-30	-60	-30	-50	-25	—	—	-50	-30	-50	-30
373 Sepia, hell	I		—	-60	-30	—	—	—	—	—	—	—	—
374 Sepia, koloriert . .	I		-30	-60	-30	-50	-25	-20	-60	-50	-30	-50	-30
375 Sepia, rot	I		—	—	—	—	—	-20	-60	—	—	—	—
376 Sepia, römisch . .	I		—	—	—	—	—	-20	-60	—	—	—	—
377 Sepia, römisch II .	I		—	—	—	—	—	—	—	-50	-30	—	—

Zeichenerklärungen siehe Seite 10.

Füllung der Farbkasten mit Pelikan-Wasserfarben

soweit bei den einzelnen Kasten nicht ausdrücklich ein anderer Inhalt angegeben ist. Kasten mit 7 Farben enthalten die Töne 1–7, mit 12 Farben die Töne 1–12 usw. Änderungen können auf Wunsch vorgenommen werden.

I. Füllung der Kasten mit Tuben und Näpfen.

1 Preußischblau.	7 Deckweiß.	13 Indischrot.	19 Zinnobergrün, hell.
2 Carminlack, hell.	8 Sepia, natürlich.	14 Siena.	20 Bergblau.
3 Eilido-Gelb, citron.	9 Eilido-Neutraltinte.	15 Französischgrün, imit.	21 Venetianischrot.
4 Siena, gebrannt.	10 Ocker I, lichter.	16 Indigo.	22 Eilido-Blauviolett.
5 Zinnober I, dunkel.	11 Eilido-Grün III.	17 Ultramarin II.	23 Umber.
6 Lampenschwarz.	12 Gummigutt, fein.	18 Vandyckbraun.	24 Chromgelb, dunkel.

II. Füllung der Kasten mit festen Farben.

1 Preußischblau.	7 Deckweiß.	13 Indischrot.	19 Zinnobergrün, hell.
2 Carmin, imit.	8 Sepia, natürlich, imit.	14 Siena.	20 Bergblau.
3 Chromgelb, hell.	9 Neutraltinte II.	15 Französischgrün, imit.	21 Venetianischrot.
4 Siena, gebrannt.	10 Ocker I, lichter.	16 Indigo.	22 Eilido-Blauviolett.
5 Zinnober I, dunkel.	11 Saftgrün I.	17 Ultramarin II.	23 Umber.
6 Lampenschwarz.	12 Gummigutt sec ^a .	18 Vandyckbraun.	24 Chromgelb, dunkel.

III. Füllung nach Vorschrift der Königl. Kunstschule, Berlin.

1 Chromgelb, hell.	7 Siena, gebrannt.
2 Indischgelb, imit.	8 Ultramarin II.
3 Ocker I, lichter.	9 Kobaltblau, imit.
4 Carmin, imit.	10 Preußischblau.
5 Zinnober I, dunkel.	11 Paynes Grau.
6 Venetianischrot.	12 Umber.

Ev. noch 1 Tube Weiß.

IV. Füllung der extrafeinen Kasten Serien 20 K, 20 A, 22 K und 23 K.

1 Carminlack, hell.	9 Siena.	17 Elfenbeinschwarz.	25 Chromgelb, dunkel.
2 Siena, gebrannt.	10 Vandyckbraun.	18 Indischgelb I.	26 Krappbraun.
3 Ocker I, lichter.	11 Ocker, hell, gebr.	19 Cadmium, hell.	27 Eilido-Lichtblau.
4 Gummigutt, fein.	12 Eilido-Grün III, dkl.	20 Französischgrün.	28 Eilido-Orange.
5 Eilido-Neutraltinte.	13 Indigo.	21 Indischrot.	29 Viridian.
6 Preußischblau.	14 Perm. chin. Weiß.	22 Krapplack, rosa.	30 Eilido-Blauviolett.
7 Sepia, natürlich.	15 Kobaltblau.	23 Ultramarin.	
8 Zinnober I, dunkel.	16 Stil de grain brun.	24 Eilido-Gelb, citron.	

Pelikan-Farben

Günther Wagner, Künstlerwasserfarben

D. R. P. Nr. 238 453.



Oberseite.



Unterseite.

Sorte O, runde Tafeln.

Erste Gruppe, Töne zum Einheitspreis,
das Stück M. —.25

<p>Weiß.</p> <p>1 Cremserweiß.</p> <p>4 Perm. chin. Weiß (Deckweiß).</p> <p>Schwarz.</p> <p>11 Elfenbeinschwarz.</p> <p>13 Lampenschwarz.</p> <p>15 Neutraltinte II.</p> <p>23 Paynes Grau.</p> <p>Rot.</p> <p>34 Carmin, imit.</p>	<p>42 Indischrot.</p> <p>53 Venetianischrot.</p> <p>54 Zinnober I, dunkel.</p> <p>55 Zinnober II, hell.</p> <p>Gelb.</p> <p>60 Chromgelb, hell.</p> <p>62 Chromgelb, dunkel.</p> <p>66 Goldocker.</p> <p>67 Gummigutt seca.</p> <p>78 Neapelgelb.</p> <p>80 Ocker I, lichter.</p>	<p>83 Orange.</p> <p>86 Siena.</p> <p>Blau.</p> <p>103 Bergblau.</p> <p>107 Hornemanns Luftblau.</p> <p>108 Indigo.</p> <p>117 Preußischblau.</p> <p>553 Eilido-Blauviolett.</p> <p>Grün.</p> <p>135 Französischgrün (Emeraldgrün).</p> <p>135a Französischgrün, imit.</p>	<p>139 Hookers Grün I, hell.</p> <p>140 Hookers Grün II, dkl.</p> <p>153 Saftgrün I.</p> <p>159 Zinnobergrün, hell.</p> <p>160 Zinnobergrün, dunkel.</p> <p>Braun.</p> <p>184 Sepia, natürl., imit.</p> <p>186 Sepia, koloriert, imit.</p> <p>190 Siena, gebrannt.</p> <p>192 Umber.</p> <p>193 Umber, gebrannt.</p> <p>194 Vandyckbraun.</p>
--	--	--	--

Zweite Gruppe, Farben zu verschiedenen Preisen.

<p>Rot.</p> <p>231 Carmin, extrafein M. 1.50</p> <p>232 Carmin, hell „ 1.—</p> <p>234a Carminlack, hell „ —.30</p> <p>241 Krapplack, rosa „ —.60</p> <p>242 Krapplack, dunkel „ —.60</p> <p>Gelb.</p> <p>262 Cadmium, dunkel „ 1.—</p> <p>264 Cadmium, hell „ 1.—</p> <p>268a Gummigutt, fein „ —.30</p>	<p>Das Stück</p> <p>269 Indischgelb I M. 1.—</p> <p>Blau.</p> <p>303 Kobaltblau „ 1.—</p> <p>309 Ultramarin „ —.80</p> <p>Grün.</p> <p>332 Viridian „ —.90</p> <p>Braun.</p> <p>372 Sepia, natürlich „ —.30</p> <p>374 Sepia, koloriert „ —.30</p>	<p>Das Stück</p>
--	---	------------------

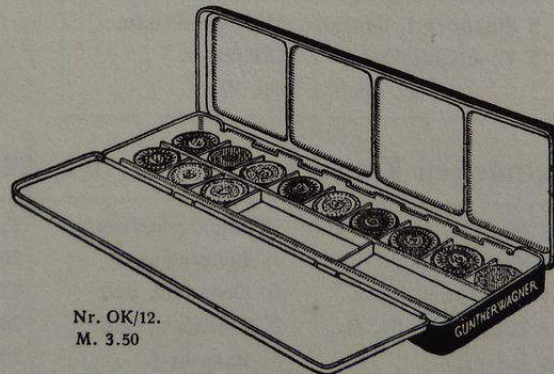

Nr. OK/12.
M. 3.50

Farbkasten aus Blech, innen weiß, außen schwarz lackiert, mit Klappalette und Ring, langes Format.				
Nr. OK/12	Das Stück M. 3.50	Inhalt 12 Farben Sorte O und 2 leere Fächer	Größe 230/70 mm	Gewicht 0,275 kg
„ OK/18	„ 5.25	„ 18 „ „ O	230/70 „	0,305 „
„ OK/24	„ 6.50	„ 24 „ „ O und 1 leeres Fach	225/90 „	0,395 „

Farbeninhalt der Kasten siehe Seite 17.

Pelikan-Farben

Günther Wagner, Künstlerwasserfarben



Sorte 1, ganze Tafeln.

D. R. P. Nr. 238 453.

Pelikan-Farben sind geschätzt wegen ihrer Reinheit und Leuchtkraft. Sie lassen sich ausgezeichnet mischen und in glatten Flächen fleckenlos anlegen. Jedes Stück ist mit deutschem und französischem Farbennamen gestempelt.



Sorte 2, halbe Tafeln.

Erste Gruppe, Töne zum Einheitspreis, Packung hellblau.

Sorte 1, ganze Tafeln . . . das Stück M. —.40
Sorte 2, halbe „ . . . „ „ „ —.20

<p>Weiß.</p> <p>1 Cremserweiß. 2 Deckweiß. 4 Perm. chin. Weiß.</p> <p>Schwarz.</p> <p>11 Elfenbeinschwarz. 13 Lampenschwarz. 14 Neutraltinte. 15 Neutraltinte II, rötlich. 16 Rebenschwarz. 17 Schinkelschwarz.</p> <p>Grau.</p> <p>20 Graphit. 23 Paynes Grau.</p> <p>Rot.</p> <p>30 Braunrot. 31 Caput mortuum. 34 Carmin, imit. 36 Drachenblut. 42 Indischrot. 44 Lichtrot. 47 Persischrot.</p>	<p>51 Saturnrot. 52 Solferino. 53 Venetianischrot. 54 Zinnober I, dunkel. 55 Zinnober II, hell. 56 Zinnober, chines. 57 Günther Wagners Rot.</p> <p style="text-align: center;">Gelb.</p> <p>*60a Cadmium, imit. 60 Chromgelb, hell. 62 Chromgelb, dunkel. 65 Goldgelb. 66 Goldocker. 67 Gummigutt seca. 68 Indischgelb III. *69 Indischgelb, imit. 74 Lack, gelber. 77 Mineralgelb. 78 Neapelgelb. 80 Ocker I, lichter. 82 Ocker, römisch. 83 Orange. 86 Siena.</p>	<p style="text-align: center;">Blau.</p> <p>100 Antwerpenerblau. 102 Azurblau. 103 Bergblau. 104 Berlinerblau. 106 Himmelblau. 108 Indigo. 108a Kobaltblau, imit. 109 Lack, violetter. 113 Magenta. 114 Mineralblau. 116 Pariserblau. 117 Preußischblau, hell. 118 Preußischbl., dunkel. 120 Ultramarin II. 553 Eilido-Blauviolett.</p> <p style="text-align: center;">Grün.</p> <p>133 Englischgrün I, dkl. 134 Englischgrün II, hell. 135 Französischgrün. 135a Französischgr., imit. 139 Hookers Grün I, hell.</p>	<p>140 Hookers Grün II, dkl. 141 Lack, grüner. 145 Mineralgrün. 148 Olivengrün. 151 Pflanzengrün. 152 Preußischgrün. 153 Saftgrün I. 157a Stil de grain vert. 159 Zinnobergrün, hell. 160 Zinnobergrün, dunkel.</p> <p style="text-align: center;">Braun.</p> <p>170 Bister. 172 Casselerbraun. 178 Ocker, brauner. 181 Ocker, röm., gebr. 182 Ocker, heller, gebr. 184 Sepia, nat., imit. 186 Sepia, kolor., imit. 190 Siena, gebrannt. 191 Stil de grain brun. 192 Umber. 193 Umber, gebrannt. 194 Vandyckbraun.</p>
--	---	---	---

Zweite Gruppe, Töne zu verschiedenen Preisen, Packung rot.

	Sorte 1 ganze Tafeln das Stück	Sorte 2 halbe Tafeln das Stück		Sorte 1 ganze Tafeln das Stück	Sorte 2 halbe Tafeln das Stück
Bronzen.					
220 Goldbronze	M. 1.—	M. —.50	262 Cadmium, dunkel . .	M. 2.50	M. 1.25
221 Silberbronze	„ 1.—	„ —.50	264 Cadmium, hell . . .	„ 2.50	„ 1.25
222 Kupferbronze	„ 1.—	„ —.50	268a Gummigutt, fein . .	„ —.60	„ —.30
			269 Indischgelb I	„ 2.—	„ 1.—
Rot.			270 Indischgelb II	„ 1.50	„ —.75
231 Carmin, extrafein . . .	„ 3.—	„ 1.50	Blau.		
232 Carmin, hell	„ 2.—	„ 1.—	303 Kobaltblau	„ 2.—	„ 1.—
233 Carmin, gebrannt . . .	„ 3.—	„ 1.50	309 Ultramarin	„ 1.25	„ —.65
234a Carminlack, hell . . .	„ —.60	„ —.30	310 Ultramarin, extrafein	„ 2.75	„ 1.40
234b Carminlack, dunkel . .	„ —.60	„ —.30	Grün.		
235 Carminlack, extrafein . .	„ 1.50	„ —.75	331 Maigrün	„ 1.25	„ —.65
241 Krapplack, rosa	„ 1.50	„ —.75	332 Viridian	„ 1.60	„ —.80
242 Krapplack, dunkel . . .	„ 1.50	„ —.75	Braun.		
250 Scharlachlack	„ 1.50	„ —.75	371 Krappbraun	„ 1.25	„ —.65
251 Scharlachrot	„ 2.50	„ 1.25	372 Sepia, natürlich	„ —.60	„ —.30
			373 Sepia, hell	„ —.60	„ —.30
Gelb.			374 Sepia, koloriert	„ —.60	„ —.30
261 Cadmiumgelb	„ 2.50	„ 1.25			

* Werden nur in Sorte 2 geliefert.

Pelikan-Wasserfarben in Tafeln

in Blechkasten, außen schwarz, innen weiß lackiert, mit Klappalette und Daumenring. Die Kasten haben langes Format, so daß doppelte Verwaschpinsel darin untergebracht werden können.

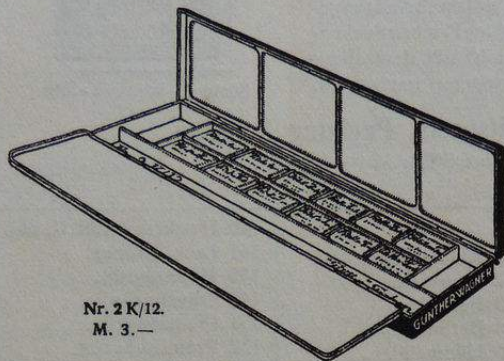

Nr. 2 K/12.
M. 3.—

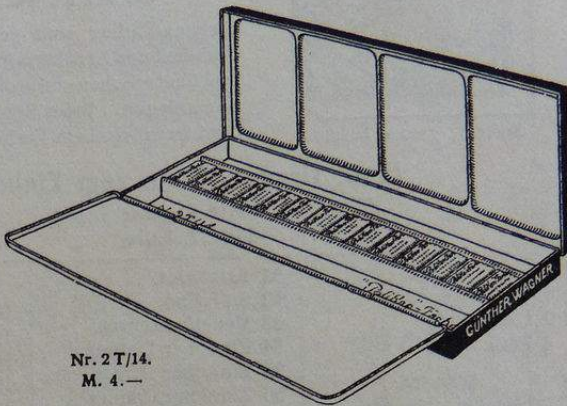

Nr. 2 T/14.
M. 4.—

	Gefüllt	Leer	Inhalt	Größe	Gewicht
Nr. 1 K/12	M. 5.50	M. 1.20	Inhalt 12 Pelikan-Farben Sorte 1	215/75 mm	0,375 kg
„ 1 K/18	„ 8.25	„ 1.50	„ 18 „ „ „ 1	215/90 „	0,485 „
„ 1 K/24	„ 11.—	„ 2.25	„ 24 „ „ „ 1	215/110 „	0,550 „
„ 2 K/8	„ 2.25	„ —.80	„ 8 „ „ „ 2	215/60 „	0,235 „
„ 2 K/12	„ 3.—	„ —.90	„ 12 „ „ „ 2	215/60 „	0,275 „
„ 2 K/18	„ 4.50	„ 1.20	„ 18 „ „ „ 2	215/75 „	0,315 „
„ 2 K/24	„ 5.70	„ 1.50	„ 24 „ „ „ 2	215/90 „	0,400 „
„ 2 T/14	„ 4.—	„ 1.20	„ 14 „ „ „ 2	215/75 „	0,295 „

Farbeninhalt der Kasten siehe Seite 17. Kasten 2 T/14 enthält Indigo statt Siena.

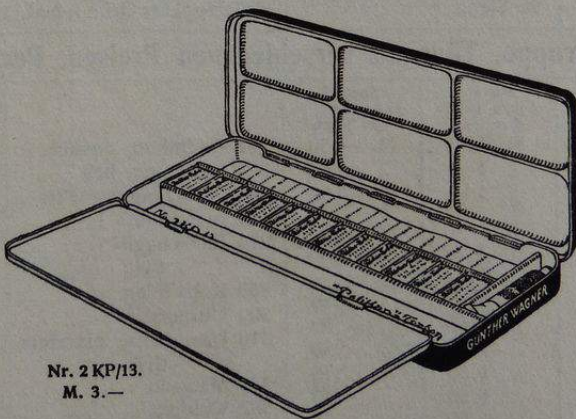

Nr. 2 KP/13.
M. 3.—

Nr. 2 KP/13. Lackierter Blechkasten mit Klappalette und Daumenring M. 3.—
Inhalt 12 Pelikan-Farben Sorte 2 und 1 Tube Weiß Sorte 21. Kunstschulsortiment (siehe Seite 17).
Größe 200/85 mm. Gewicht 0,295 kg.

Pelikan-Wasserfarben in Tafeln

in polierten Holzkasten mit reichem Zubehör.

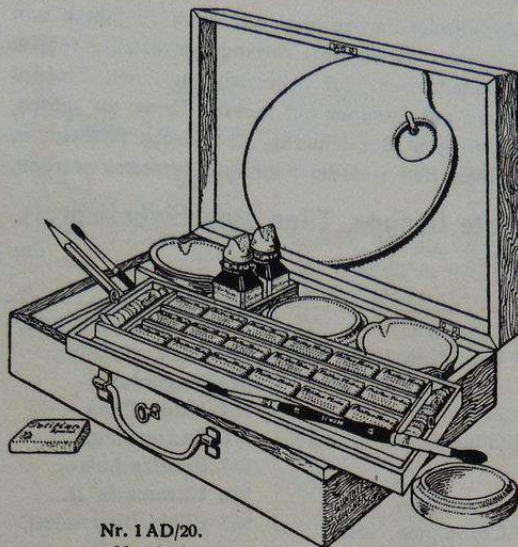

Nr. 1 AD/20.
M. 16.50

Nr. 1 AD/20. Dunkelpolierter Holzkasten mit Schloß und Traggriff M. 16.50
Inhalt 18 Pelikan-Farben Sorte 1 und 2 Tuben Sorte 20, Fayence-Palette, 4 Farbschalen, 2 Flaschen Pelikan-Tusche, 2 Aluminium-Wasserbecher, 2 Pinsel, Bleistift und Radiergummi. Größe 285/200 mm. Gewicht 1,595 kg.
Farbeninhalt siehe Seite 17.

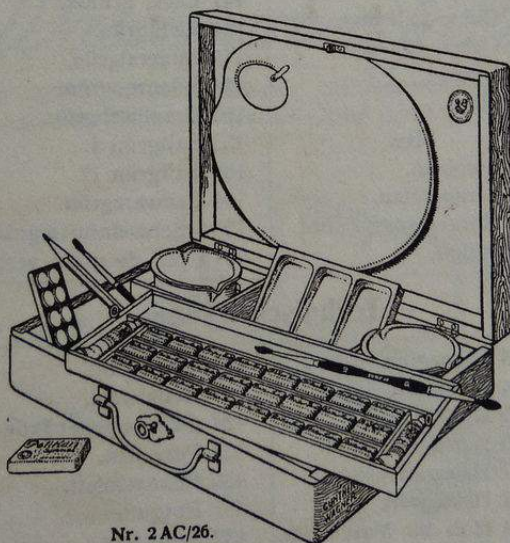

Nr. 2 AC/26.
M. 10.—

Nr. 2 AC/26. Dunkelpolierter Holzkasten mit Schloß und Traggriff M. 10.—
Inhalt 24 Pelikan-Farben Sorte 2, 2 Tuben Sorte 21, Fayence-Palette, Farbschale, 2 Aluminium-Wasserbecher, 2 Pinsel, Radiergummi, Bleistift und Reißnägel. Größe 275/190 mm. Gewicht 1,140 kg.
Farbeninhalt siehe Seite 17.

Günther Wagner's technische Wasserfarben [Pelikan-Farben]



Sorte 3, ganze Tafeln.

Technische Farben sind seit etwa 75 Jahren von mir unter dieser Bezeichnung hergestellte feinste Aquarellfarben. Ich bitte dringend, beim Einkauf genau auf Stempel mit meiner Firma zu achten, da mit der Bezeichnung „technische Farben“ in neuerer Zeit vielerlei Fabrikate versehen werden.



Sorte 4, halbe Tafeln.

Erste Gruppe, Töne zum Einheitspreis.

Sorte 3, ganze Tafeln das Stück M. — .30
Sorte 4, halbe „ „ „ „ — .15

<p>Weiß.</p> <p>1 Cremserweiß. 2 Deckweiß. 3 Permanentweiß. 4 Permanent chin. Weiß.</p> <p>Schwarz.</p> <p>11 Elfenbeinschwarz. 13 Lampenschwarz. 14 Neutraltinte. 15 Neutraltinte II, rötlich. 17 Schinkelschwarz.</p> <p>Grau.</p> <p>20 Graphit. 23 Paynes Grau.</p> <p>Rot.</p> <p>30 Braunrot. 31 Caput mortuum. 33 Carmin III. 34 Carmin, imit. 36 Drachenblut. 42 Indischrot. 44 Lichtrot. 45 Mennige.</p>	<p>51 Saturnrot. 53 Venetianischrot. 54 Zinnober I, dunkel. 55 Zinnober II, hell. 57 Günther Wagners Rot.</p> <p>Gelb.</p> <p>*60a Cadmium, imit. 60 Chromgelb, hell. 62 Chromgelb, dunkel. 66 Goldocker. 67 Gummigutt seca. 68 Indischgelb III. *69 Indischgelb, imit. 74 Lack, gelber. 77 Mineralgelb. 78 Neapelgelb. 80 Ocker I, lichter. 82 Ocker, römisch. 83 Orange. 86 Siena.</p> <p>Blau.</p> <p>103 Bergblau. 104 Berlinerblau. 107 Hornemanns Luftbl. 108 Indigo.</p>	<p>108a Kobaltblau, imit. 109 Lack, violetter. 113 Magenta. 114 Mineralblau. 116 Pariserblau. 117 Preußischblau. 120 Ultramarin II. 553 Eilido-Blauviolett.</p> <p>Grün.</p> <p>135 Französischgrün. 135a Französischgrün, imit., giffrei. 137 Grünspan, rein. 139 Hookers Grün I, hell. 140 Hookers Grün II, dkl. 141 Lack, grüner. 144 Lichtgrün. 145 Mineralgrün. 151 Pflanzengrün. 152 Preußischgrün. 153 Saftgrün I. 154 Saftgrün II. 156 Schwarzgrün. 156a Schweinfurtergrün. 157a Stil de grain vert.</p>	<p>159 Zinnobergrün, hell. 160 Zinnobergrün, dunkel.</p> <p>Braun.</p> <p>170 Bister. 173 Cölnische Erde. 178 Ocker, brauner. 181 Ocker, röm., gebrannt. 182 Ocker, heller, gebr. 184 Sepia, natürlich, imit. 186 Sepia, koloriert, imit. 190 Siena, gebrannt. 191 Stil de grain brun. 192 Umber. 193 Umber, gebrannt. 194 Vandyckbraun.</p> <p>Anilinfarben.</p> <p>200 Anilinblau. 201 Anilinbraun. 202 Anilingelb. 203 Anilingrün. 204 Anilinneutraltinte. 205 Anilinorange. 206 Anilinrot. 207 Anilinsmaragdgrün. 208 Anilinviolett.</p>
---	---	---	--

Technische Töne.

<p>400 Ackerbraun. 401 Backstein. 402 Blei. 403 Bronze. 404 Compositionsmetall. 405 Eichenholz. 406 Eisen. 407 Feldbraun. 408 Felsenfarbe. 410 Gartengrün II. 411 Gestrüppfarbe. 412 Glas.</p>	<p>413 Grenzgrün. 414 Grundriß. 415 Gußeisen. 416 Hartgummi. 417 Hausgartengrün. 418 Heidegrün. 419 Holz für Maschinen. 421 Hütungsgrün. 422 Hutweidengrün. 423 Kupfer. 424 Laubwald. 425 Messing.</p>	<p>426 Mischwald. 427 Nadelwald. 428 Ökonomiegebäude. 429 Porzellan. 430 Rebenviolett. 431 Rotguß. 432 Sandstein. 433 Schmiedeeisen. 434 Serpentin. 435 Stahl. 436 Stahl II, rötlich. 437 Steingebäude.</p>	<p>438 Tannenholz. 440 Waldfarbe. 441 Waldgrün. 443 Wegebraun. 444 Wegfarbe. 445 Weingartenfarbe. 446 Wiesengrün I, hell. 447 Wiesengrün II, dkl. 448 Zink. 480 Phot. Retusche I, rötli. 481 Phot. Ret. II, bräunl. 482 Phot. Ret. III, schwrlz.</p>
--	--	---	--

* Werden nur in Sorte 4 geliefert.

Günther Wagner's technische Wasserfarben [Pelikan-Farben]



Sorte 3, ganze Tafeln.

**Zweite Gruppe,
 Töne zu verschiedenen Preisen.**

Sorte 4, halbe Tafeln.

	Sorte 3 ganze Tafeln das Stück	Sorte 4 halbe Tafeln das Stück		Sorte 3 ganze Tafeln das Stück	Sorte 4 halbe Tafeln das Stück
Bronzen.					
220 Goldbronze	M. 1.—	M. —.50	264 Cadmium, hell	M. 2.—	M. 1.—
221 Silberbronze	„ 1.—	„ —.50	265 Cadmium, orange	„ 2.—	„ 1.—
222 Kupferbronze	„ 1.—	„ —.50	268 Gallstein	„ 2.—	„ 1.—
Rot.					
231 Carmin, extrafein	„ 2.—	„ 1.—	268a Gummigutt, fein	„ —.50	„ —.25
232 Carmin, hell	„ 1.50	„ —.75	269 Indischgelb I	„ 1.60	„ —.80
233 Carmin, gebrannt	„ 2.—	„ 1.—	270 Indischgelb II	„ 1.25	„ —.65
234 Carmin, dunkel	„ 1.—	„ —.50	Blau.		
234a Carminlack, hell	„ —.50	„ —.25	300 Brillantblau	„ 2.—	„ 1.—
234b Carminlack, dunkel	„ —.50	„ —.25	303 Kobaltblau	„ 1.50	„ —.75
235 Carminlack, extrafein	„ 1.25	„ —.65	309 Ultramarin	„ 1.—	„ —.50
241 Krapplack, rosa	„ 1.25	„ —.65	310 Ultramarin, extrafein	„ 2.—	„ 1.—
242 Krapplack, dunkel	„ 1.25	„ —.65	Grün.		
250 Scharlachlack	„ 1.25	„ —.65	332 Viridian	„ 1.50	„ —.75
Gelb.					
261 Cadmiumgelb (Brillantg.)	„ 2.—	„ 1.—	Braun.		
262 Cadmium, dunkel	„ 2.—	„ 1.—	371 Krappbraun	„ 1.—	„ —.50
			372 Sepia, natürlich	„ —.50	„ —.25
			374 Sepia, koloriert	„ —.50	„ —.25

Technische Wasserfarben in Tafeln, Sorte 3

in Blechkasten, innen weiß, außen schwarz lackiert, mit Daumenring und Klappalette. Die Kasten haben langes Format, so daß doppelte Verwaschpinsel darin untergebracht werden können.

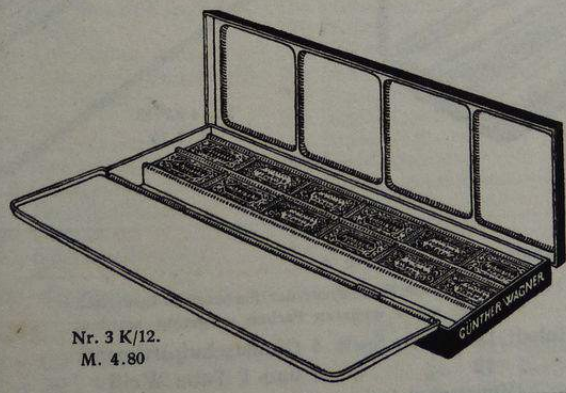

Nr. 3 K/12.
 M. 4.80

Nr.	Gefüllt	Leer	Inhalt	Größe	Gewicht
Nr. 3 K/12	M. 4.80	M. 1.20	Inhalt 12 Farben Sorte 3	215/75 mm	0,330 kg
„ 3 K/18	„ 7.—	„ 1.50	„ 18 „ „ 3	215/90 „	0,410 „
„ 3 K/24	„ 9.50	„ 2.25	„ 24 „ „ 3	215/110 „	0,545 „

Farbeninhalt der Kasten siehe Seite 17.

Technische Wasserfarben in Tafeln, Sorte 4

in Blechkasten, innen weiß, außen schwarz lackiert, mit Daumenring. Langes Format.

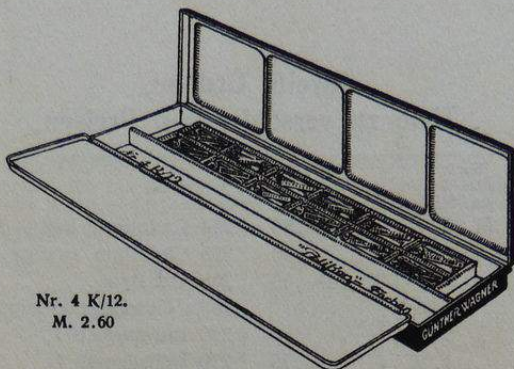

Nr. 4 K/12.
M. 2.60

Kasten mit Klappalette			Inhalt 8 Farben Sorte 4	Größe	Gewicht
Nr.	gefüllt	leer			
Nr. 4 K/8	M. 2.—	M. —.80	12	215/60 mm	0,220 kg
„ 4 K/12	„ 2.60	„ —.90	„ 12	215/60 „	0,270 „
„ 4 K/18	„ 3.75	„ 1.20	„ 18	215/75 „	0,315 „
„ 4 K/24	„ 5.—	„ 1.50	„ 24	215/90 „	0,400 „

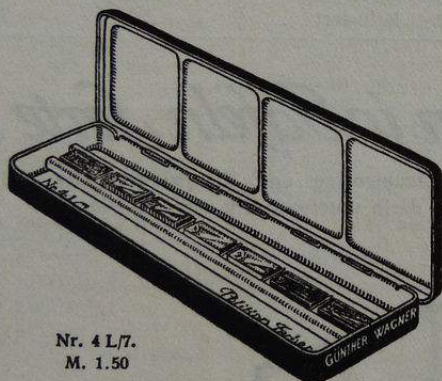

Nr. 4 L/7.
M. 1.50

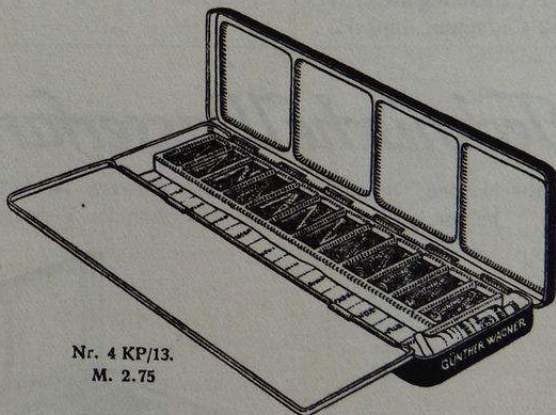

Nr. 4 KP/13.
M. 2.75

Nr. 4 L/7.	M. 1.50	Inhalt 7 Farben Sorte 4	Größe	Gewicht
		Das schmale Fach hinter der Farbenreihe kann nach Bedarf mit 7 weiteren Farben ausgefüllt werden.	220/70 mm	0,190 kg
„ 4 M/12	„ 2.25	Inhalt 12 Farben Sorte 4 (Kunstschulsortiment) . . .	220/70 „	0,215 „
„ 4 K/13	„ 2.60	„ 12 „ „ 4 und 1 Tube Weiß (Kunstschulsortiment)	220/70 „	0,240 „
Kasten mit Klappalette				
Nr. 4 KP/13	M. 2.75	Inhalt 12 Farben Sorte 4 und 1 Tube Weiß (Kunstschulsortiment)	220/70 „	0,280 „
		Farbeninhalt der Kasten siehe Seite 17.		

Pelikan-Wasserfarben in Knopfform

Sorte 011

in Blechkasten, innen weiß, außen schwarz lackiert, mit Daumenring. Die Kasten mit 12 Farben sind mit Pinselhalter versehen. Von der Königl. Kunstschule in Berlin empfohlen.

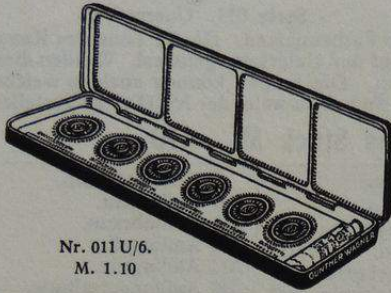

Nr. 011U/6.
M. 1.10

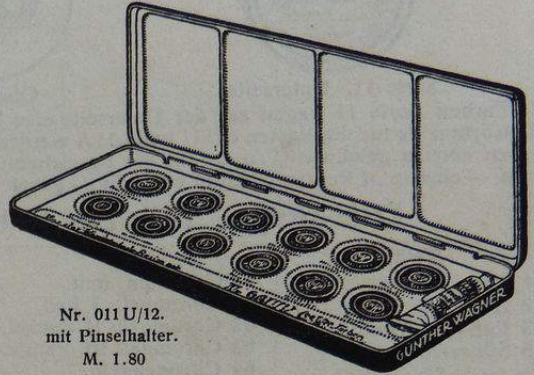

Nr. 011U/12.
mit Pinselhalter.
M. 1.80

	Das Stück		Größe	Gewicht
Nr. 011U/6	M. 1.10	Inhalt 6 Farben Sorte 011 und 1 Tube Weiß	200/55 mm	0,135 kg
„ 011U/7	„ 1.30	„ 7 „ „ 011 „ 1 „ „	230/70 „	0,170 „
„ 011U/12	„ 1.80	„ 12 „ „ 011 „ 1 „ „ m. Pinselhalter	225/90 „	0,205 „
„ 011/A 12	„ 1.60	„ 12 „ „ 011 „ „	225/90 „	0,190 „

Kasten mit hohen Zwischenwänden die das Ineinanderlaufen der einzelnen Farben verhindern.

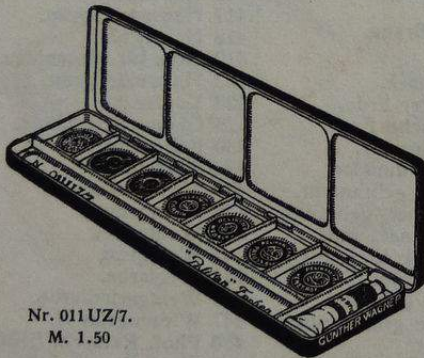

Nr. 011UZ/7.
M. 1.50

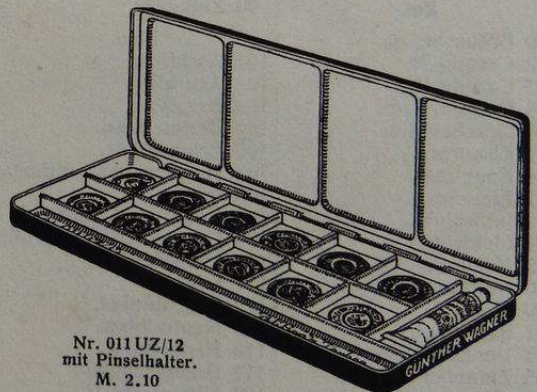

Nr. 011UZ/12
mit Pinselhalter.
M. 2.10

	Das Stück		Größe	Gewicht
Nr. 011UZ/6	M. 1.30	Inhalt 6 Farben Sorte 011 und 1 Tube Weiß	200/55 mm	0,140 kg
„ 011UZ/7	„ 1.50	„ 7 „ „ 011 „ 1 „ „	230/70 „	0,175 „
„ 011UZ/12	„ 2.10	„ 12 „ „ 011 „ 1 „ „ m. Pinselhalter	225/90 „	0,235 „

Die Kasten mit 12 Farben enthalten das Kunstschulsortiment (siehe Seite 17).
Füllung der Kasten mit 6 und 7 Farben siehe Seite 27.

Weiche Farben! Alle auf dieser Seite verzeichneten Kasten können auf Wunsch auch mit weichen Farben Sorte 11W zu gleichen Preisen geliefert werden. In diesem Falle ist der Bestellnummer der Buchstabe W anzufügen, z. B. 011U/12W.

Pelikan-Wasserfarben in Knopfform

Sorte 11

in Blechkasten, innen weiß, außen schwarz lackiert, mit Daumenring.

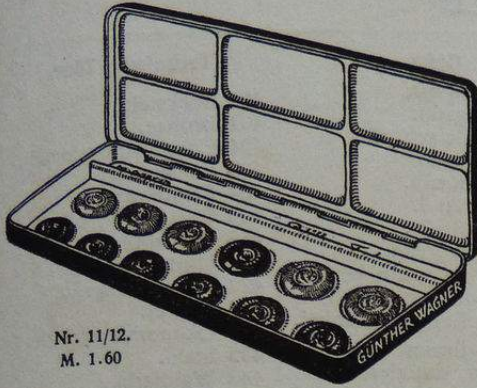

Nr. 11/12.
M. 1.60



Nr. 11/24.
M. 2.85

Nr.	Das Stück	Inhalt	Größe	Gewicht
Nr. 11/12	M. 1.60	Inhalt 12 Farben Sorte 11 (Kunstschulsortiment, s. S. 17)	200/85 mm	0,195 kg
„ 11/18	„ 2.25	„ 18 „ „ 11	200/85 „	0,245 „
„ 11/24	„ 2.85	„ 24 „ „ 11	200/85 „	0,275 „

Füllung der Kasten 11/18 und 11/24 siehe Seite 17, Absatz II.

Kasten mit weichen Farben in Blechnäpfen.

Jede Farbe liegt in einem Blechnäpfchen, wodurch das Ineinanderlaufen der Töne verhindert wird.

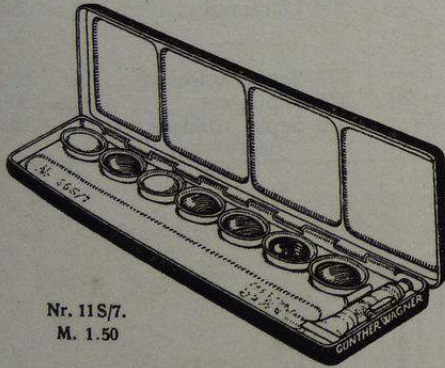

Nr. 11S/7.
M. 1.50

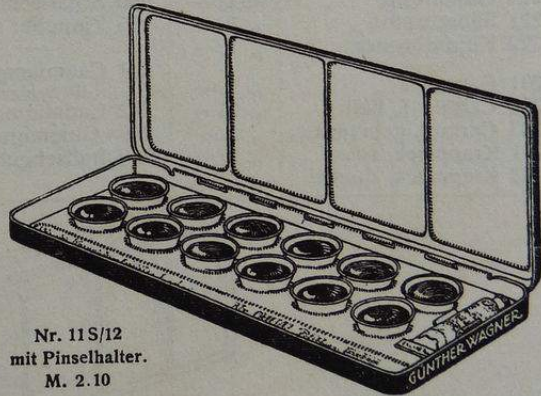

Nr. 11S/12
mit Pinselhalter.
M. 2.10

Nr.	Das Stück	Inhalt	Größe	Gewicht
Nr. 11S/6	M. 1.30	Inhalt 6 Farben Sorte 11W und 1 Tube Weiß	200/55 mm	0,150 kg
„ 11S/7	„ 1.50	„ 7 „ „ 11W „ 1 „ „	230/70 „	0,180 „
„ 11S/12	„ 2.10	„ 12 „ „ 11W „ 1 „ „ m. Pinselhalter	225/90 „	0,250 „

Die Kasten mit 12 Farben enthalten das Sortiment der Königlichen Kunstschule, siehe Seite 17.

Farbeninhalt der Kasten mit 6 Farben:

Preußischblau.	Siena, gebrannt.
Carmin, imit.	Chromgelb, hell.
Zinnober I.	Schwarz.
1 Tube chines. Weiß.	

Farbeninhalt der Kasten mit 7 Farben:

Chromgelb, hell.	Kobaltblau, imit.
Indischgelb, imit.	Preußischblau.
Lichter Ocker I.	Venetianischrot.
Carmin, imit.	1 Tube chines. Weiß.

Gleiche Kasten, gefüllt mit Studienfarben, siehe Seite 64/65.

Günther-Wagner's technische Wasserfarben [Pelikan-Farben]

Sorte 13 (Zylinderform)



Erste Gruppe das Stück M. —.40

Weiß.	Gelb.	Grün.	Technische Töne.
2 Deckweiß.	60 Chromgelb I, hell.	130 Chromgrün.	401 Backstein.
Schwarz.	61 Chromgelb, mittel.	131 Engelgrün.	403 Bronze.
11 Elfenbeinschwarz.	62 Chromgelb II, dunkel.	135 Französischgrün.	404 Compositionsmetall.
13 Lampenschwarz.	66 Goldocker.	146 Mittisgrün.	405 Eichenholz.
14 Neutraltinte.	67 Gummigutt sec ^a .	148 Olivengrün.	407 Feldbraun.
Grau.	68 Indischgelb III.	153 Saftgrün I.	409 Gartengrün I.
21 Grau.	78 Neapelgelb.	154 Saftgrün II.	413 Grenzgrün.
23 Paynes Grau.	80 Ocker I, lichter.	156 Schwarzgrün.	421 Hütungsgrün.
Rot.	83 Orange.	157a Stil de grain vert.	422 Hutweidengrün.
32 Carmin II.	86 Siena.	159 Zinnobergrün, hell.	423 Kupfer.
33 Carmin III.	90 Zinkgelb.	160 Zinnobergrün, dunkel.	428 Ökonomiegebäude.
34 Carmin, imit.	Blau.	Braun.	435 Stahl.
36 Drachenblut.	103 Bergblau.	179 Ocker, dunkler.	440 Waldfarbe.
42 Indischrot.	104 Berlinerblau.	180 Ocker, gebrannter.	441 Waldgrün.
45 Minium.	108 Indigo.	184 Sepia, nat., imit.	444 Wegfarbe.
50 Rosa.	110 Lichtblau.	186 Sepia, kolor., imit.	447 Wiesengrün II.
55 Zinnober II, hell.	111 Lila.	188 Sepia, röm., imit.	480 Phot. Retusche I, rötl.
	113 Magenta.	190 Siena, gebrannt.	481 Phot. Ret. II, bräunl.
	116 Pariserblau.	192 Umber.	482 Phot. Ret. III., schwärzlich.
	117 Preußischblau.	193 Umber, gebrannt.	
		194 Vandyckbraun.	

Zweite Gruppe, Töne zu verschiedenen Preisen.

220 Goldbronze . . .	Das Stück M. 1.—	250 Scharlachlack . .	Das Stück M. 1.—	303 Kobaltblau	Das Stück M. 1.—
221 Silberbronze . . .	„ 1.—	255 Zinnober I, dunkel	„ —.75	307 Purpurblau	„ 1.—
222 Kupferbronze . .	„ 1.—	261 Cadmiumgelb . .	„ 1.—	309 Ultramarin	„ —.75
		(Brillantgelb)			
231 Carmin I	„ 1.—	262 Cadmium, dunkel .	„ 1.—	374 Sepia, koloriert . .	„ —.60
232 Carmin I, hell . .	„ 1.—	268 ^a Gummigutt, fein .	„ —.60	375 Sepia, rot	„ —.60
233 Carmin, gebrannt.	„ 1.—	269 Indischgelb I . .	„ 1.—	376 Sepia, römisch . . .	„ —.60
241 Krapplack, rosa . .	„ 1.—			(natürlich)	
242 Krapplack, dunkel	„ 1.—				

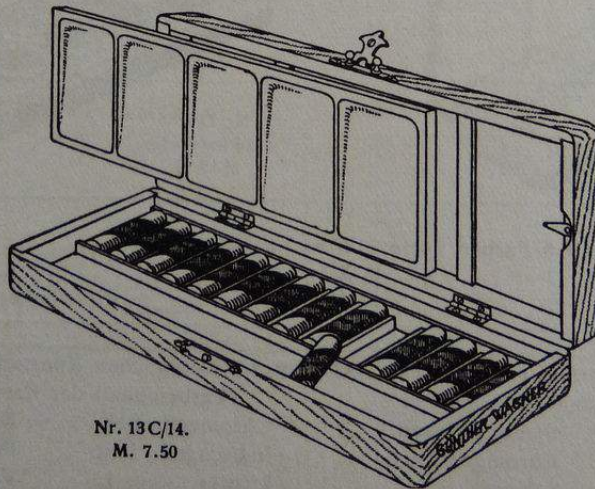

Nr. 13C/14.
M. 7.50

Nr. 13C/14. Matt gewächster Eichenholzkasten M. 7.50
Inhalt 14 Farben Sorte 13 und 5 teilige Fayencepalette Größe 225/105 mm Gewicht 0,490 kg.

Pelikan-Farben

Günther Wagner, Künstlerwasserfarben

D. R. P. Nr. 238 453.



Sorte 20, 1/1 Tuben.



Sorte 21, 3/4 Tuben.

Erste Gruppe, Töne zum Einheitspreis.

Sorte 20, 1/1 Tuben das Stück M. —.40.
 „ 21, 3/4 „ „ „ „ —.25.

Gängiges Sortiment. Vollständiges Verzeichnis sämtlicher Töne in Tuben Seite 10—16.

<p>Weiß.</p> <p>1 Cremserweiß. 2 Deckweiß. 4 Perm. chin. Weiß.</p> <p>Schwarz.</p> <p>11 Elfenbeinschwarz. 13 Lampenschwarz. 15 Neutraltinte II. 17 Schinkelschwarz. 23 Paynes Grau.</p> <p>Eilido. *</p> <p>590 Eilido-Blauschwarz. 596 Eilido-Neutraltinte.</p> <p>Rot.</p> <p>31 Caput mortuum. 34 Carmin, imit. 39 Englischrot, hell. 42 Indischrot. 44 Lichtrot. 51 Saturnrot. 53 Venetianischrot. 54 Zinnober I, dunkel. 55 Zinnober II, hell.</p>	<p>Eilido. *</p> <p>520 Eilido-Rot, hell. 521 Eilido-Rot, mittel. 522 Eilido-Rot, dunkel. 523 Eilido-Blaurot. 524 Eilido-Rosa.</p> <p style="text-align: center;">Gelb.</p> <p>60 Chromgelb, hell. 62 Chromgelb, dunkel. 66 Goldocker. 67 Gummigutt sec. 69 Indischgelb, imit. 78 Neapelgelb. 80 Ocker I, lichter. 81 Ocker II, lichter. 83 Orange. 86 Siena. 89 Ultramarin, gelb (Limongelb).</p> <p>Eilido. *</p> <p>500 Eilido-Gelb, citron. 501 Eilido-Gelb, hell. 502 Eilido-Gelb, mittel. 503 Eilido-Gelb, dunkel. 504 Eilido-Goldgelb. 506 Eilido-Orange.</p>	<p>Blau.</p> <p>103 Bergblau. 104 Berlinerblau. 108 Indigo. 108a Kobaltblau, imit. 109 Lack, violetter (Veilchenfarbe). 113a Mauve. 116 Pariserblau. 117 Preußischblau. 120 Ultramarin II. Eilido. *</p> <p>550 Eilido-Lichtblau. 551 Eilido-Blau, mittel. 552 Eilido-Dunkelblau. 553 Eilido-Blauviolett.</p> <p style="text-align: center;">Grün.</p> <p>135 Französischgrün (Emeraldgrün). 135a Französischgrün, imit., giftfrei. 136 Grüne Erde (echt böhm.). 139 Hookers Grün I, hell. 140 Hookers Grün II, dkl. 141 Lack, grüner.</p>	<p>148 Olivengrün. 151 Pflanzengrün. 152 Preußischgrün. 153 Saftgrün I. 157a Stil de grain vert. 159 Zinnobergrün, hell. 160 Zinnobergrün, dkl.</p> <p>Eilido. *</p> <p>570 Eilido-Grün. 571 Eilido-Grün I, hell. 572 Eilido-Grün II, mittel. 573 Eilido-Grün III, dkl. 574 Eilido-Grün IV, bläul. 575 Eilido-Olivengrün.</p> <p style="text-align: center;">Braun.</p> <p>178 Ocker, brauner (dkl). 182 Ocker, heller, gebr. 184 Sepia, nat., imit. 186 Sepia, kolor., imit. 190 Siena, gebrannt. 191 Stil de grain brun. 192 Umber. 193 Umber, gebrannt. 194 Vandyckbraun.</p>
--	---	---	--

Zweite Gruppe, Töne zu verschiedenen Preisen, Etiketten mit rotem Querstrich.

	Sorte 20, 1/1 Tube das Stück	Sorte 21, 3/4 Tube das Stück		Sorte 20, 1/1 Tube das Stück	Sorte 21, 3/4 Tube das Stück
Rot.			269 Indischgelb	M. —.90	M. —.55
231 Carmin, extrafein . . .	M. 1.20	M. —.75	Blau.		
232 Carmin, hell	„ 1.—	„ —.65	303 Kobaltblau	„ 1.—	„ —.65
234a Carminlack, hell . . .	„ —.50	„ —.30	309 Ultramarin	„ —.90	„ —.55
234b Carminlack, dunkel	„ —.50	„ —.30	Grün.		
240 Krapplack, hell	„ —.90	„ —.55	330 Chromoxydgrün . . .	„ —.90	„ —.55
241 Krapplack, rosa	„ —.90	„ —.55	331 Maigrün	„ —.90	„ —.55
242 Krapplack, dunkel . . .	„ —.90	„ —.55	332 Viridian	„ —.90	„ —.55
245 Lack, hellrosa	„ —.50	„ —.30	Braun.		
Gelb.			371 Krappbraun	„ —.90	„ —.55
262 Cadmium, dunkel . . .	„ 1.—	„ —.65	372 Sepia, natürlich . . .	„ —.50	„ —.30
263 Cadmium, citron	„ 1.—	„ —.65	374 Sepia, koloriert . . .	„ —.50	„ —.30
264 Cadmium, hell	„ 1.—	„ —.65			
268a Gummigutt, fein . . .	„ —.50	„ —.30			

* Über Eilido-Töne siehe Seite 2.

Kilopreise auf Verlangen.

Pelikan-Wasserfarben in Tuben

in extrafein geschliffenen Blechkasten mit Deckelpalette.

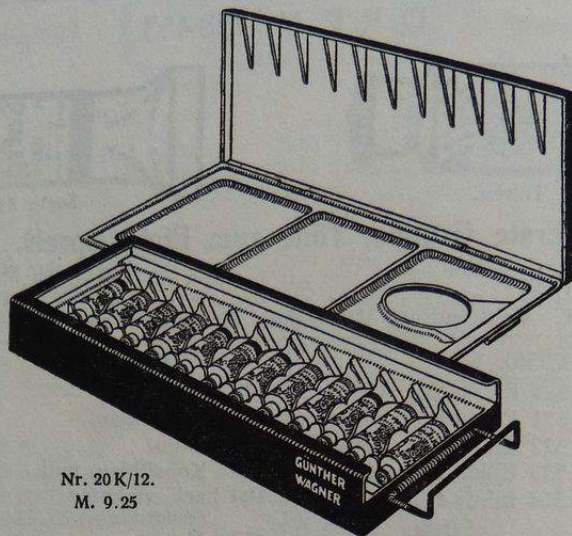

Nr. 20 K/12.
M. 9.25

Nr.	Gefüllt das Stück	Leer das Stück	Inhalt 8 Tuben	Sorte	Größe	Gewicht
Nr. 20 K/8	M. 7.50	M. 4.10	10	20	265/80 mm	0,540 kg
„ 20 K/10	„ 8.—	„ 3.60	„ 10	„ 20	175/92	„ 0,490
„ 20 K/12	„ 9.25	„ 4.10	„ 12	„ 20	205/92	„ 0,560
„ 20 K/15	„ 11.50	„ 4.50	„ 15	„ 20	245/100	„ 0,710
„ 20 K/16	„ 12.—	„ 4.75	„ 16	„ 20	245/100	„ 0,715
„ 20 K/18	„ 13.65	„ 5.10	„ 18	„ 20	245/112	„ 0,820
„ 20 K/20	„ 15.50	„ 5.60	„ 20	„ 20	245/112	„ 0,900
„ 20 K/24	„ 18.75	„ 6.30	„ 24	„ 20	245/130	„ 0,960
„ 20 K/30	„ 22.50	„ 6.60	„ 30	„ 20	315/130	„ 1,240

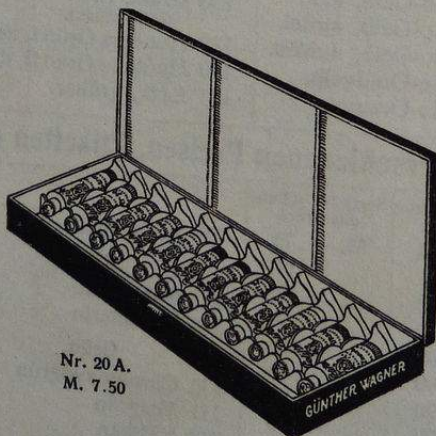

Nr. 20 A.
M. 7.50

Nr. 20 A. Extrafein geschliffener Kasten ohne Deckelpalette mit 2 Daumenringen. Gefüllt . . . M. 7.50
 Inhalt 12 Pelikan-Farben in Tuben Sorte 20. Größe 195/83 mm. Gewicht 0,385 kg.
 Leer . . . „ 2.25
 Farbenhalt der Kasten siehe Seite 17, Absatz IV.

Pelikan-Wasserfarben in Tuben

in Blechkasten, innen weiß, außen schwarz lackiert, mit Klappalette und 2 Daumenringen.

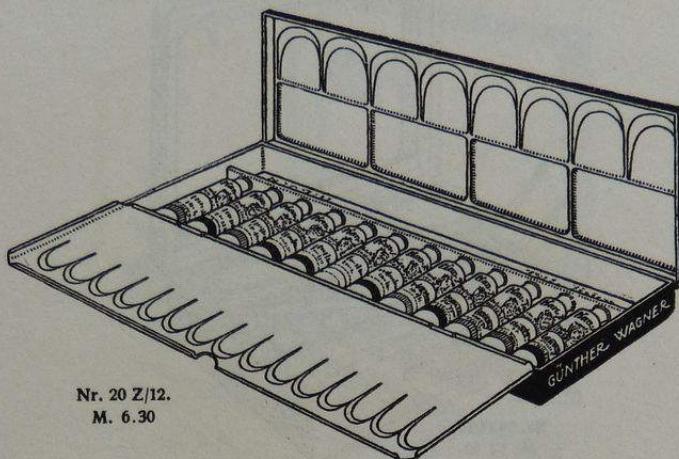

Nr. 20 Z/12.
M. 6.30

	Das Stück		Größe	Gewicht
Nr. 20 Z/12	M. 6.30	Inhalt 12 Tuben Sorte 20	230/80 mm	0,460 kg
„ 20 Z/16	„ 8.50	„ 16 „ „ 20	230/115 „	0,600 „
„ 20 Z/20	„ 10.75	„ 20 „ „ 20	230/115 „	0,735 „
„ 20 Z/24	„ 13.—	„ 24 „ „ 20	230/115 „	0,800 „

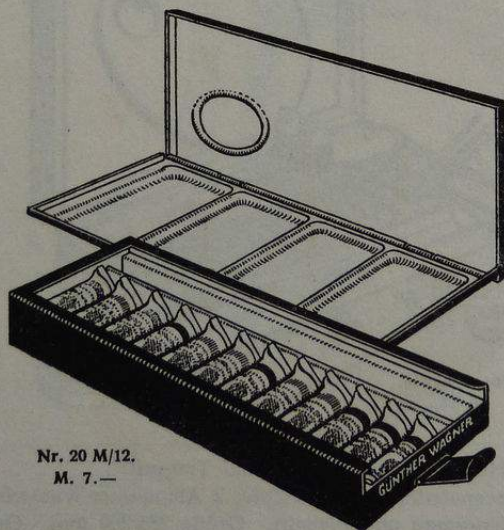

Nr. 20 M/12.
M. 7.—

Nr. 20M/12. Blechkasten mit Deckpalette und Daumenloch M. 7.—
Inhalt 12 Tuben Sorte 20. Kunstschulsortiment. Größe 220/92 mm. Gewicht 0,530 kg.

Farbeninhalt der Kasten siehe Seite 17, Absatz I.

Pelikan-Wasserfarben in Tuben

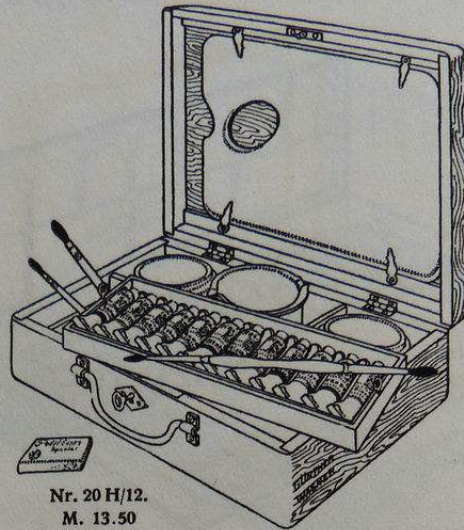

Nr. 20 H/12.
M. 13.50

Nr. 20H/12. Eleganter Mahagonikasten mit Schloß und Traggriff M. 13.50
 Inhalt 12 Tuben Sorte 20, 3 Pinsel, Radiergummi, 2 Einsatznäpfe, Aluminium-Wasserbecher und Fayencepalette.
 Farbenhalt siehe Seite 17, Absatz IV. Größe 225/170 mm. Gewicht 1,050 kg.

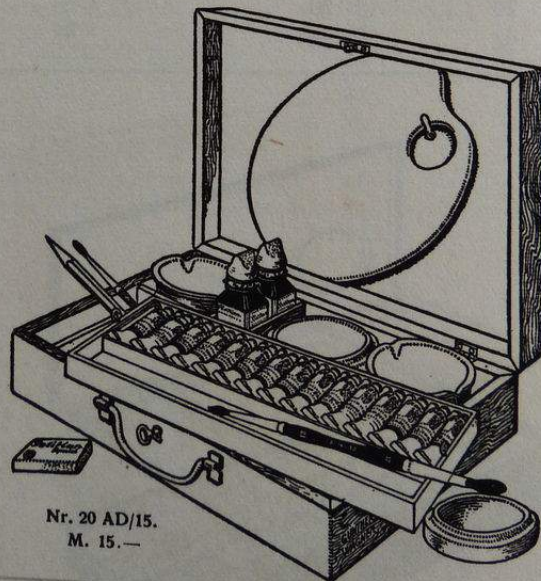

Nr. 20 AD/15.
M. 15.—

Nr. 20AD/15. Dunkel polierter Holzkasten mit Schloß und Traggriff M. 15.—
 Inhalt 15 Tuben Sorte 20, Fayencepalette, 4 Einsatznäpfe, 2 Aluminium-Wasserbecher, 2 Flaschen Pelikan-
 Tusche, 2 Pinsel, Radiergummi und Bleistift. Größe 285/200 mm. Gewicht 1,710 kg.
 Farbenhalt siehe Seite 17, Absatz I.

Nr. 20/L. Matt gewächster Eichenholzkasten wie Nr. 13 C/14 (siehe Seite 28) M. 7.—
 Inhalt 10 Tuben Sorte 20 und 5teilige Fayencepalette. Größe 225/105 mm. Gewicht 0,560 kg.
 Farbenhalt siehe Seite 17, Absatz I.

Pelikan-Wasserfarben in Tuben



Nr. 20 T.
M. 13.50

Nr. 20 T. Palisanderkasten mit Schloß M. 13.50
 Inhalt 12 Tuben Sorte 20, 1 Flasche Perm. chines. Weiß, Aluminium-Wasserbecher, Fayencepalette, Farbplatte, 3 Pinsel, Radiergummi und Bleistift. Größe 260/170 mm. Gewicht 1,240 kg.
 Farbenhalt siehe Seite 17, Absatz I.

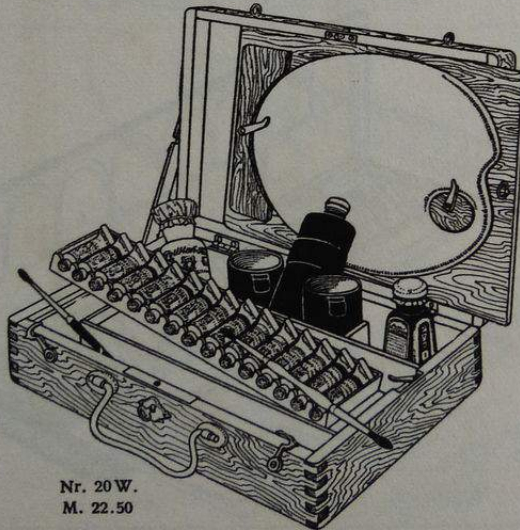

Nr. 20 W.
M. 22.50

Nr. 20 W. Kasten aus poliertem Nußbaumholz, mit Schloß, vernickeltem Bügel usw. M. 22.50
 Inhalt 15 Tuben Sorte 20 in Blecheinsatz, eine Flasche Pelikan-Perlтусche, 1 Glas Perm. chines. Weiß, Wasserbehälter aus Blech, 2 Pinsel und Fayencepalette. Größe 275/190 mm. Gewicht 1,770 kg.
 Farbenhalt: Carmin extrafein, Elfenbeinschwarz, Gebrannter heller Ocker, Gebrannte Siena, Lichter Ocker I, Gummigutt fein, Indigo, Kobaltblau, Eilido-Neutraltinte, Preußischblau, Eilido-Grün III, Sepia, Siena, Vandyckbraun, Zinnober I.

Pelikan-Wasserfarben in Tuben

Blechkasten, außen schwarz, innen weiß lackiert, mit Daumenring. Bei Kasten mit 8—16 Farben ruhen die Tuben in vier herausnehmbaren wasserdichten Einzelfächern, die als Farbschalen oder Wasserbehälter dienen. Das Kastengehäuse ist als große, leicht abwaschbare Palette zu verwenden.

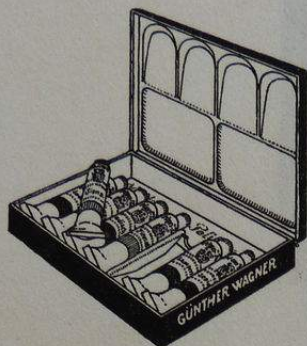

Nr. 21/7.
M. 2.25

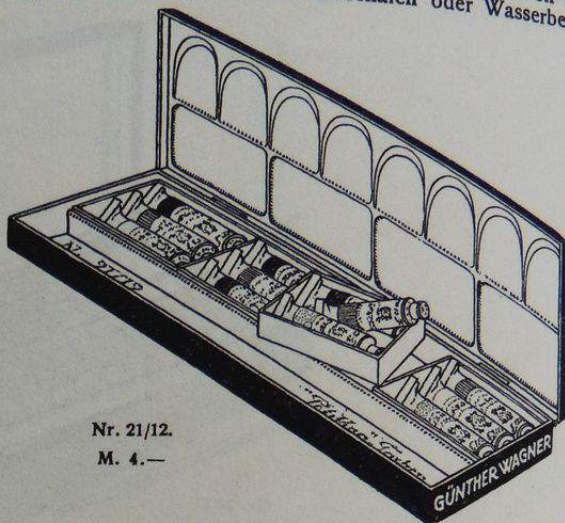

Nr. 21/12.
M. 4.—

Nr.	Das Stück	Inhalt	6 Tuben	Sorte	Größe	Gewicht
Nr. 21/6	M. 2.—	6	7	21	110/80 mm	0,165 kg
„ 21/7	„ 2.25	„	8	21	110/80	0,170
„ 21/8	„ 2.75	„	12	21	230/65	0,265
„ 21/12	„ 4.—	„	16	21	230/80	0,340
„ 21/16	„ 5.—	„	20	21	230/80	0,410
„ 21/20	„ 6.50	„	24	21	230/115	0,490
„ 21/24	„ 7.50	„	8	21 und 8 leere Näpfe	230/115	0,525
* „ 21 AB/8	„ 3.40	„	12	21 „ 11 „ „ „ 23	230/80	0,330
* „ 21 AB/12	„ 4.50	„	12	21	230/80	0,395

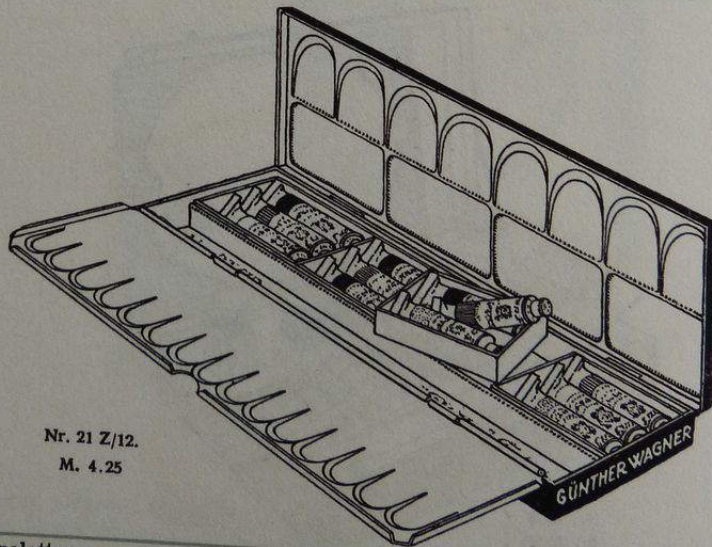

Nr. 21 Z/12.
M. 4.25

Kasten mit Klappaletten

Nr.	Das Stück	Inhalt	12 Tuben	Sorte	Größe	Gewicht
Nr. 21 Z/12	M. 4.25	12	16	21	230/80 mm	0,425 kg
„ 21 Z/16	„ 5.50	„	20	21	230/80	0,470
„ 21 Z/20	„ 7.—	„	24	21	230/115	0,585
„ 21 Z/24	„ 8.25	„	12	21 und 11 leere Näpfe	230/115	0,630
* „ 21AZ/12	„ 5.—	„	12	21	230/80	0,440

* Die Näpfchen werden durch eine federnde Halteleiste im Kasten festgehalten. Farbenhalt der Kasten siehe Seite 17.

Pelikan-Wasserfarben in Tuben

in Blechkasten, innen weiß, außen schwarz lackiert, mit Daumenring. Bei den Kästen mit 12 und 16 Farben liegen die Tuben in einem herausnehmbaren Farbeinsatz. Alle Kästen haben langes Format, so daß sie doppelte Verwaschpinsel aufnehmen können.

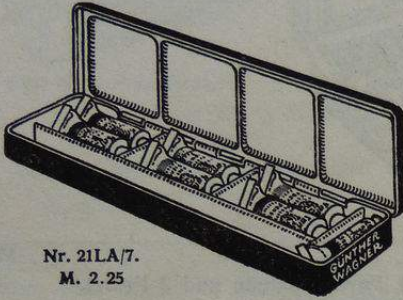

Nr. 21LA/7.
M. 2.25

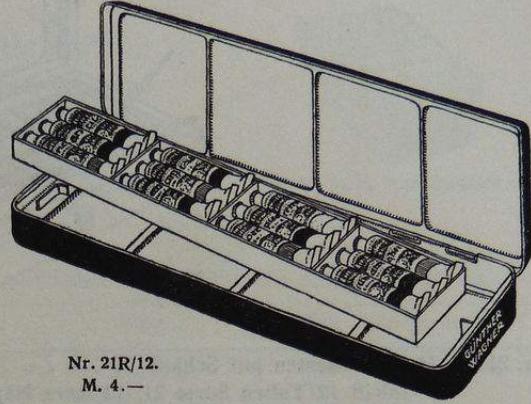

Nr. 21R/12.
M. 4.—

	Das Stück	Inhalt	Größe	Gewicht
Nr. 21 LA/6	M. 2.—	6 Farben Sorte 21	200/55 mm	0,195 kg
„ 21 LA/7	„ 2.25	„ 7 „ „ 21	200/55 „	0,200 „
„ 21 R/12	„ 4.—	„ 12 „ „ 21	245/80 „	0,335 „
„ 21 R/16	„ 5.—	„ 16 „ „ 21	245/80 „	0,390 „
Kasten mit Klappalette				
Nr. 21 RP/12	M. 4.25	12 Farben Sorte 21	245/80 mm	0,390 kg
„ 21 RP/16	„ 5.50	„ 16 „ „ 21	245/80 „	0,475 „

Farbengehalt der Kästen siehe Seite 17.



Nr. 21 WH/12.
M. 5.—

Nr. 21WH/12. Lackierter Blechkasten mit Deckpalette mit Daumenloch M. 5.—
 Inhalt 12 Tuben Sorte 21: Krapplack, dunkel, Indischgelb, imit., Ocker I, lichter, Ultramarin II, Zinnober I, Kobaltblau, imit., Siena, gebrannt, Vandyckbraun, Indigo, Indischrot, Siena, Cremserweiß.
 Größe: 225/95 mm. Gewicht: 0,490 kg.

Pelikan-Wasserfarben in Tuben

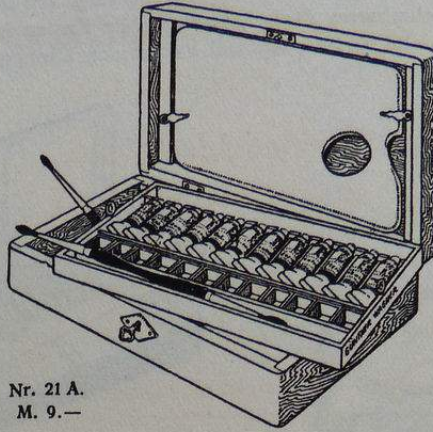

Nr. 21 A.
M. 9.—

Nr. 21 A. Mahagonikasten mit Schloß M. 9.—
 Inhalt 12 Tuben Sorte 21, 12 leere Näpfe Nr. 23, Fayencepalette und 2 Pinsel.
 Größe 233/150 mm. Gewicht 0,880 kg.

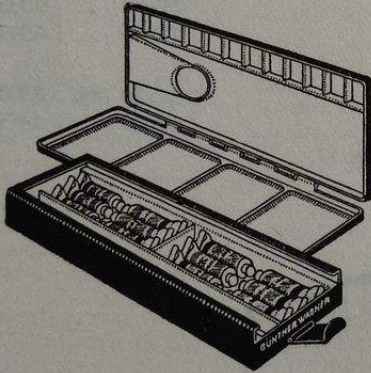

Nr. 21 UW.
M. 12.50

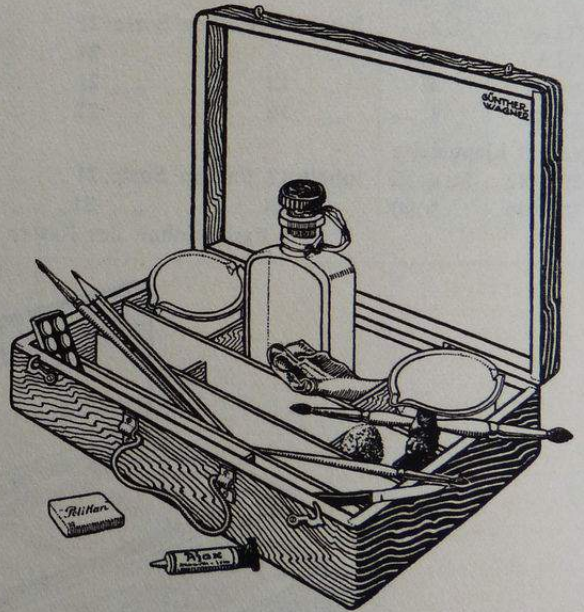

Nr. 21 UW. Nußbaum polierter Erlenholzkasten mit Griff. Gefüllt M. 12.50
 Leer " 4.25
 Zweckmäßiger Malkasten, geeignet zur Aufbewahrung und zum Transport für alles Mal- und Zeichenzubehör.
 Inhalt: 1 Farbkasten Nr. 21 WH/12 (siehe Seite 35), 1 Wasserflasche, 2 Aluminiumbecher, Radiergummi,
 Wischleder, Fischleim, 1 Flasche schwarze Pelikan-Tusche, Reißnägel, Schwamm, Radiermesser, Bleistift
 und 3 Pinsel. Größe 286/200 mm. Gewicht 1,500 kg. Die Füllung kann nach Wunsch geändert werden.

Nr. 21 C. Kasten wie Nr. 60 C (siehe Seite 59) enthaltend 12 Tuben Sorte 21 M. 6.50
 " 21 E. " " " 60 E (" " 59) " 12 " " 21 " 8.—
 " 21 K. " " " 60 K (" " 61) " 24 " " 21 " 16.75

Farbeninhalt der Kasten siehe Seite 17.

Pelikan-Farben

Günther Wagner, Künstlerwasserfarben

D. R. P. Nr. 238 453.

**Halbfeuchte Farben
in Porzellannäpfen.**

**Erste Gruppe,
Töne zum Einheitspreis.**



Sorte 22, 1/1 Porzellannäpfe.



Sorte 23, 1/2 Porzellannäpfe.

Sorte 22, 1/1 Näpfe das Stück M. —.40

„ 23, 1/2 „ „ „ „ —.25

Gängiges Sortiment. Vollständiges Verzeichnis sämtlicher Töne in Näpfen siehe Seite 10—16.

Weiß.	Eilido. *	Blau.	
1 Cremserweiß.	520 Eilido-Rot, hell.	103 Bergblau.	148 Olivengrün.
2 Deckweiß.	521 Eilido-Rot, mittel.	104 Berlinerblau.	151 Pflanzengrün.
4 Perm. chin. Weiß.	522 Eilido-Rot, dunkel.	108 Indigo.	152 Preußischgrün.
	523 Eilido-Blaurot.	108a Kobaltblau, imit.	153 Saftgrün I.
	524 Eilido-Rosa.	109 Lack, violetter (Veilchenfarbe).	157a Stil de grain vert.
		113a Mauve.	159 Zinnobergrün, hell.
Schwarz.	Gelb.	116 Pariserblau.	160 Zinnobergrün, dkl.
11 Elfenbeinschwarz.	60 Chromgelb, hell.	117 Preußischblau.	Eilido. *
13 Lampenschwarz.	62 Chromgelb, dunkel.	120 Ultramarin II.	570 Eilido-Grün.
15 Neutraltinte II.	66 Goldocker.	Eilido. *	571 Eilido-Grün I, hell.
17 Schinkelschwarz.	67 Gummigutt sec*.	550 Eilido-Lichtblau.	572 Eilido-Grün II, mittel.
23 Paynes Grau.	69 Indischgelb, imit.	551 Eilido-Blau, mittel.	573 Eilido-Grün III, dkl.
Eilido. *	78 Neapelgelb.	552 Eilido-Dunkelblau.	574 Eilido-Grün IV, bläul.
590 Eilido-Blauschwarz.	80 Ocker I, lichter.	553 Eilido-Blauviolett.	575 Eilido-Olivengrün.
596 Eilido-Neutraltinte.	81 Ocker II, lichter.		
	83 Orange.	Grün.	Braun.
Rot.	86 Siena.	135 Französischgrün (Emeraldgrün).	178 Ocker, brauner (dkl.).
31 Caput mortuum.	89 Ultramarin, gelb (Limongelb).	135a Französischgrün, imit., giftfrei.	182 Ocker, heller, gebr.
34 Carmin, imit.	Eilido. *	136 Grüne Erde (echt böhm.).	184 Sepia, nat., imit.
39 Englschrot, hell.	500 Eilido-Gelb, citron.	139 Hookers Grün I, hell.	186 Sepia, kolor., imit.
42 Indischrot.	501 Eilido-Gelb, hell.	140 Hookers Grün II, dkl.	190 Siena, gebrannt.
44 Lichtrot.	502 Eilido-Gelb, mittel.	141 Lack, grüner.	191 Stil de grain brun.
51 Saturnrot.	503 Eilido-Gelb, dunkel.		192 Umber.
53 Venetianischrot.	504 Eilido-Goldgelb.		193 Umber, gebrannt.
54 Zinnober I, dunkel.	506 Eilido-Orange.		194 Vandyckbraun.
55 Zinnober II, hell.			

Zweite Gruppe, Töne zu verschiedenen Preisen, Etiketten mit rotem Querstrich.

	Sorte 22, 1/1 Näpfe das Stück	Sorte 23, 1/2 Näpfe das Stück		Sorte 22, 1/1 Näpfe das Stück	Sorte 23, 1/2 Näpfe das Stück
Bronzen.			264 Cadmium, hell	M. 1.—	„ —.65
220 Goldbronze	M. —.90	M. —.55	268a Gummigutt, fein . .	„ —.50	„ —.30
221 Silberbronze	„ —.90	„ —.55	269 Indischgelb I. . . .	„ —.90	„ —.55
222 Kupferbronze	„ —.90	„ —.55			
Rot.			Blau.		
231 Carmin, extrafein . .	„ 1.20	„ —.75	303 Kobaltblau	„ 1.—	„ —.65
232 Carmin, hell	„ 1.—	„ —.65	309 Ultramarin	„ —.90	„ —.55
234a Carminlack, hell . .	„ —.50	„ —.30			
234b Carminlack, dunkel	„ —.50	„ —.30	Grün.		
240 Krapplack, hell . . .	„ —.90	„ —.55	330 Chromoxydgrün . . .	„ —.90	„ —.55
241 Krapplack, rosa . . .	„ —.90	„ —.55	331 Maigrün	„ —.90	„ —.55
242 Krapplack, dunkel . .	„ —.90	„ —.55	332 Viridian	„ —.90	„ —.55
245 Lack, hellrosa	„ —.50	„ —.30			
Gelb.			Braun.		
262 Cadmium, dunkel . .	„ 1.—	„ —.65	371 Krappbraun	„ —.90	„ —.55
263 Cadmium, citron . . .	„ 1.—	„ —.65	372 Sepia, natürlich . . .	„ —.50	„ —.30
			374 Sepia, koloriert . . .	„ —.50	„ —.30

* Über Eilido-Töne siehe Seite 2.

Pelikan-Wasserfarben in Näpfen

in extrafein geschliffenen Blechkasten mit Klappalette und Daumenringen.

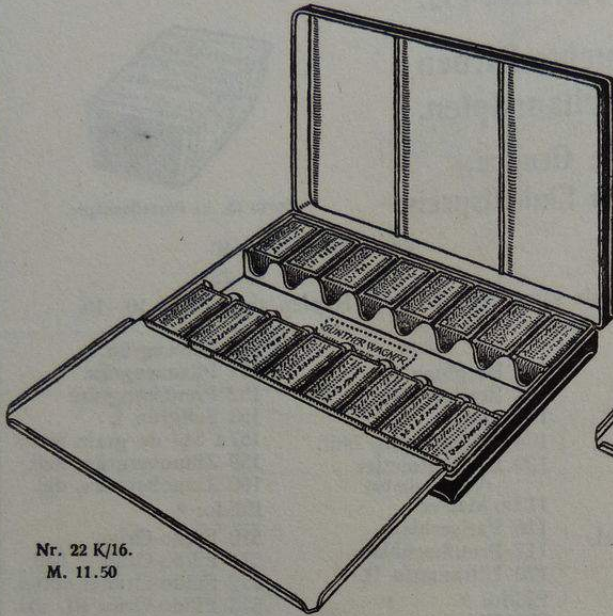

Nr. 22 K/16.
M. 11.50

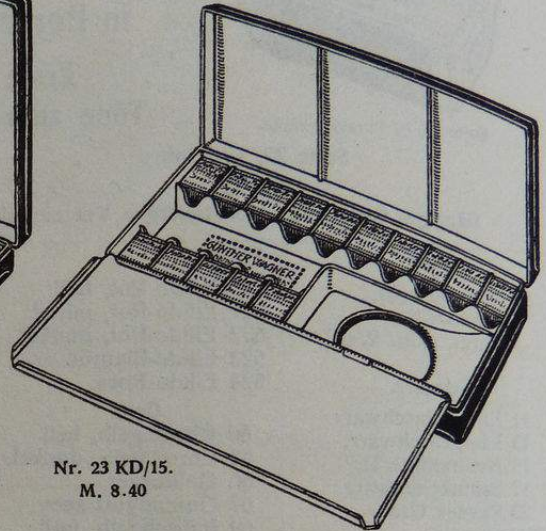

Nr. 23 KD/15.
M. 8.40

	Gefüllt	Leer	Inhalt	8 ganze Näpfe	Sorte	Größe	Gewicht
Nr. 22 K/8	M. 6.50	M. 3.—		8 ganze Näpfe	Sorte 22.	175/75 mm	0,380 kg
„ 22 K/10	„ 7.50	„ 3.20	„ 10	„ „ „	22.	225/75 „	0,465 „
„ 22 K/12	„ 8.55	„ 3.45	„ 12	„ „ „	22.	210/75 „	0,440 „
„ 22 K/14	„ 10.—	„ 4.—	„ 14	„ „ „	22.	235/75 „	0,540 „
„ 22 K/16	„ 11.50	„ 4.15	„ 16	„ „ „	22.	175/100 „	0,530 „
„ 22 K/18	„ 12.85	„ 4.30	„ 18	„ „ „	22.	200/100 „	0,575 „
„ 22 K/20	„ 14.50	„ 4.65	„ 20	„ „ „	22.	215/100 „	0,650 „
„ 22 K/24	„ 17.25	„ 4.95	„ 24	„ „ „	22.	255/100 „	0,755 „
„ 22 K/30	„ 21.—	„ 5.50	„ 30	„ „ „	22.	320/110 „	0,990 „
Nr. 23 K/8	M. 5.—	M. 2.95	Inhalt	8 halbe Näpfe	Sorte 23.	175/50 mm	0,260 kg
„ 23 K/10	„ 5.65	„ 3.—	„ 10	„ „ „	23.	185/65 „	0,325 „
„ 23 K/12	„ 6.30	„ 3.30	„ 12	„ „ „	23.	220/65 „	0,370 „
„ 23 K/14	„ 6.85	„ 3.30	„ 14	„ „ „	23.	155/70 „	0,325 „
„ 23 K/16	„ 7.80	„ 3.50	„ 16	„ „ „	23.	180/70 „	0,350 „
„ 23 K/18	„ 9.—	„ 3.90	„ 18	„ „ „	23.	200/75 „	0,410 „
„ 23 K/20	„ 10.—	„ 4.20	„ 20	„ „ „	23.	185/75 „	0,390 „
„ 23 K/24	„ 11.85	„ 4.50	„ 24	„ „ „	23.	225/75 „	0,450 „
„ 23 K/30	„ 14.50	„ 5.10	„ 30	„ „ „	23.	275/90 „	0,650 „
Kasten mit Klappalette und Daumenloch im Boden.							
Nr. 23KD/15	M. 8.40	M. 4.35	Inhalt	15 halbe Näpfe	Sorte 23.	185/80 mm	0,390 kg
„ 23 KD/20	„ 10.65	„ 4.75	„ 20	„ „ „	23.	220/95 „	0,500 „
„ 23 KD/24	„ 12.50	„ 5.10	„ 24	„ „ „	23.	260/95 „	0,600 „
Nr. 22/23 KD/20	M. 13.20	M. 5.10	Inh.	12 ganze Näpfe S. 22 u. 8 halbe Näpfe S. 23		175/95 mm	0,510 kg
„ 22/23 KD/26	„ 17.—	„ 5.55	„ 16	„ „ „ 22 „ 10 „ „ 23		215/95 „	0,620 „

Farbeninhalt der Kasten siehe Seite 17, Absatz IV.

Pelikan-Wasserfarben in Nöpfen

in Blechkasten, innen weiß, außen schwarz lackiert, mit Klappalette und Daumenring.
Eine herabklappbare federnde Halteleiste verhindert das Herausfallen der Nöpfe.

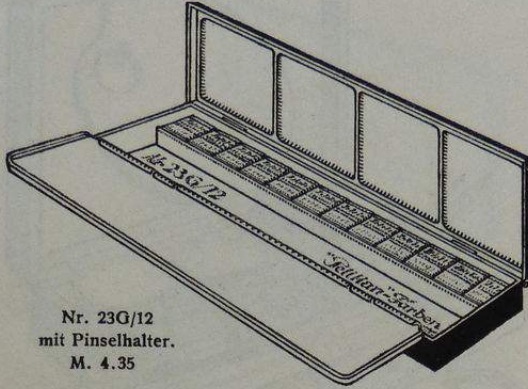

Nr. 23G/12
mit Pinselhalter.
M. 4.35

Nr.	Gefüllt	Leer	Inhalt	7 halbe Nöpfe	Sorte	23, mit Pinselhalter	Größe	Gewicht
Nr. 23 G/7	M. 2.85	M. 1.—					215/60 mm	0,245 kg
„ 23 G/12	„ 4.35	„ 1.35	„ 12	„	„	23, „	215/60 „	0,270 „
„ 23 G/16	„ 5.55	„ 1.65	„ 16	„	„	23, „	215/75 „	0,355 „
„ 23 G/20	„ 6.60	„ 1.80	„ 20	„	„	23, „	215/75 „	0,375 „
„ 23 G/24	„ 7.90	„ 2.10	„ 24	„	„	23	215/75 „	0,405 „

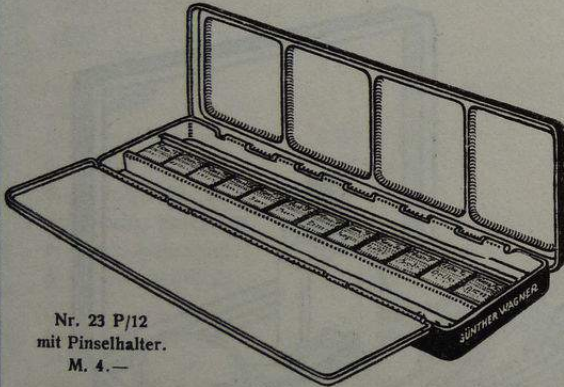

Nr. 23 P/12
mit Pinselhalter.
M. 4.—

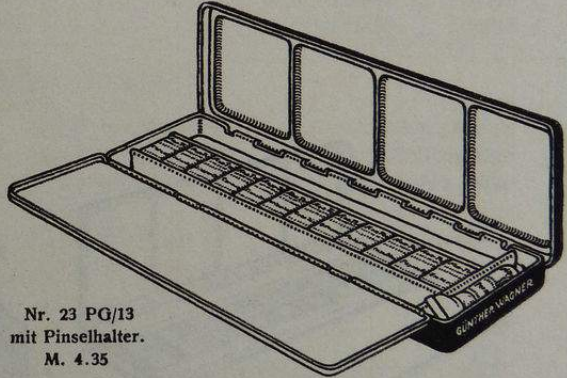

Nr. 23 PG/13
mit Pinselhalter.
M. 4.35

Nr.	Das Stück	Inhalt	8 halbe Nöpfe	Sorte	23, mit Pinselhalter	Größe	Gewicht
Nr. 23 P/8	M. 3.—	„ 8	„	„	23, „	230/70 mm	0,265 kg
„ 23 P/10	„ 3.50	„ 10	„	„	23, „	230/70 „	0,285 „
„ 23 P/12	„ 4.—	„ 12	„	„	23, „	230/70 „	0,300 „
„ 23 P/16	„ 5.25	„ 16	„	„	23, „	225/90 „	0,380 „
„ 23 P/20	„ 6.50	„ 20	„	„	23, „	225/90 „	0,420 „
„ 23 P/24	„ 7.50	„ 24	„	„	23, „	225/90 „	0,435 „
„ 23 PG/13	„ 4.35	„ 12	„	„	23 u. 1 Tube Weiß (Kunstschulsort.)	230/70 „	0,305 „

Gleiche Kasten ohne Klappalette.

Nr.	Das Stück	Inhalt	8 halbe Nöpfe	Sorte	23, mit Pinselhalter	Größe	Gewicht
Nr. 23/8	M. 2.75	„ 8	„	„	23, „	230/70 mm	0,225 kg
„ 23/10	„ 3.25	„ 10	„	„	23, „	230/70 „	0,235 „
„ 23/12	„ 3.75	„ 12	„	„	23, „	230/70 „	0,245 „
„ 23/16	„ 5.—	„ 16	„	„	23, „	225/90 „	0,335 „
„ 23/20	„ 6.—	„ 20	„	„	23, „	225/90 „	0,355 „
„ 23/24	„ 7.25	„ 24	„	„	23, „	225/90 „	0,375 „

Farbeninhalt der Kasten siehe Seite 17.

Pelikan-Wasserfarben in Näpfen

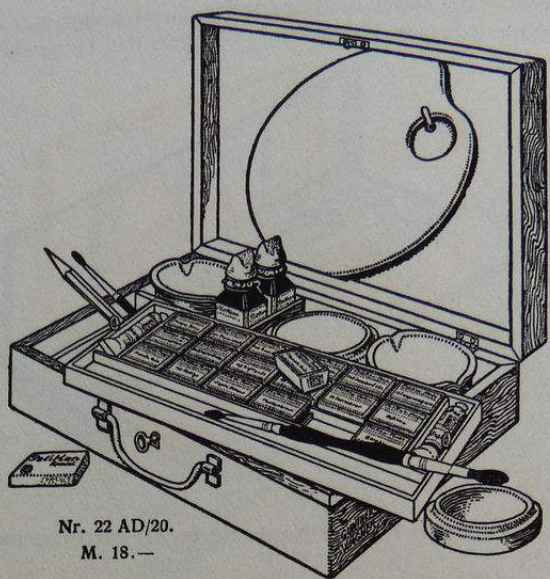

Nr. 22 AD/20.
M. 18.—

Nr. 22 AD/20. Dunkel polierter Holzkasten mit Schloß und Traggriff M. 18.—
Inhalt 18 Näpfe Sorte 22, 2 Tuben Sorte 20, Fayencepalette, 4 Einsatznäpfe, Aluminium-Wasserbecher,
2 Flaschen Ausziehtusche, 2 Pinsel, Radiergummi und Bleistift. Größe 285/200 mm. Gewicht 1,620 kg.

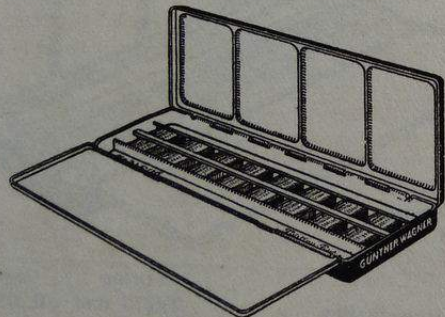

Nr. 23 UW.
M. 12.75

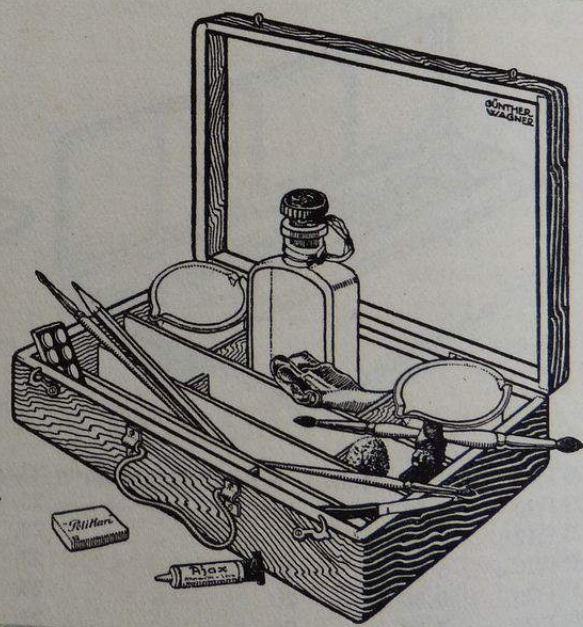

Nr. 23 UW. Nußbaum polierter Erlenholzkasten mit Griff. Gefüllt M. 12.75
Leer " 4.25
Zweckmäßiger Malkasten, geeignet zur Aufbewahrung für alles Mal- und Zeichenzubehör. Der Kasten
enthält einen Farbkasten Nr. 23 P/16 (siehe Seite 39), 1 Wasserflasche, 2 Aluminiumbecher, Radiergummi,
Wischleder, Fischleim, 1 Flasche schwarze Pelikan-Tusche, Reißnägel, Schwamm, Radiermesser, Bleistift
und 3 Pinsel. (Die Füllung kann nach Wunsch geändert werden.) Größe 286/200 mm. Gewicht 1,500 kg.

Nr. 23 W. Gleicher Kasten wie Nr. 20 W (siehe Seite 33), enthaltend 26 Näpfe Sorte 23 M. 23.75
" 23 EN. " " " " 64 E (" " 62), " 20 Näpfe Sorte 23 und 1 Tube Weiß " 10.—

Farbeninhalt der Kasten siehe Seite 17.

Weiche Pelikan-Wasserfarben, Sorte 24

in extrafein geschliffenen Taschenkästchen mit Daumenring.



Nr. 24/12.
M. 4.80

Nr.	Das Stück	Inhalt	Größe	Gewicht
Nr. 24/8	M. 3.50	8 Pelikan-Farben Sorte 24	55/50 mm	0,078 kg
„ 24/12	„ 4.80	12 „ „ 24	85/50 „	0,115 „
„ 24/16	„ 5.70	16 „ „ 24	110/50 „	0,150 „
„ 24/18	„ 6.15	18 „ „ 24	120/50 „	0,170 „
„ 24/20	„ 6.60	20 „ „ 24	135/50 „	0,180 „
„ 24/24	„ 7.50	24 „ „ 24	165/50 „	0,215 „

Farbeninhalt dieser Kasten:

- | | | | |
|----------------------|------------------------|------------------------|---------------------|
| 1 Gummigutt, fein. | 7 Preußischblau. | 13 Perm. chin. Weiß. | 19 Cadmium, hell. |
| 2 Lichter Ocker I. | 8 Neutraltinte. | 14 Stil de grain brun. | 20 Französischgrün. |
| 3 Zinnober I. | 9 Siena. | 15 Kobaltblau. | 21 Chromgelb, hell. |
| 4 Carmin, extrafein. | 10 Gebr. heller Ocker. | 16 Indigo. | 22 Indischrot. |
| 5 Siena, gebrannt. | 11 Vandyckbraun. | 17 Indischgelb I. | 23 Krapplack, rosa. |
| 6 Sepia, natürlich. | 12 Saftgrün. | 18 Elfenbeinschwarz. | 24 Ultramarin. |

Weiche Studienfarben, Sorte 24 B

in lackierten Blechkästchen mit Daumenring (wie oben abgebildet).

Nr.	Das Stück	Inhalt	Größe	Gewicht
Nr. 24 B/8	M. 2.—	8 Studienfarben Sorte 24 B	55/50 mm	0,078 kg
„ 24 B/12	„ 2.75	12 „ „ 24 B	85/50 „	0,115 „
„ 24 B/16	„ 3.40	16 „ „ 24 B	110/50 „	0,150 „
„ 24 B/24	„ 4.50	24 „ „ 24 B	110/60 „	0,185 „

Farbeninhalt der Kasten 24 B:

- | | | | |
|---------------------|------------------------|------------------------|-----------------------|
| 1 Gummigutt, fein. | 7 Preußischblau. | 13 Perm. chin. Weiß. | 19 Indischrot. |
| 2 Lichter Ocker. | 8 Neutraltinte. | 14 Vandyckbraun. | 20 Französischgrün. |
| 3 Zinnober I. | 9 Siena. | 15 Stil de grain brun. | 21 Zinnobergrün, dkl. |
| 4 Carminlack, hell. | 10 Gebr. heller Ocker. | 16 Indigo. | 22 Preußischgrün. |
| 5 Siena, gebrannt. | 11 Saftgrün. | 17 Chromgelb, hell. | 23 Ultramarin. |
| 6 Sepia, natürlich. | 12 Kobaltblau. | 18 Orange. | 24 Elfenbeinschwarz. |

Weiche Pelikan-Wasserfarben, Sorte 24

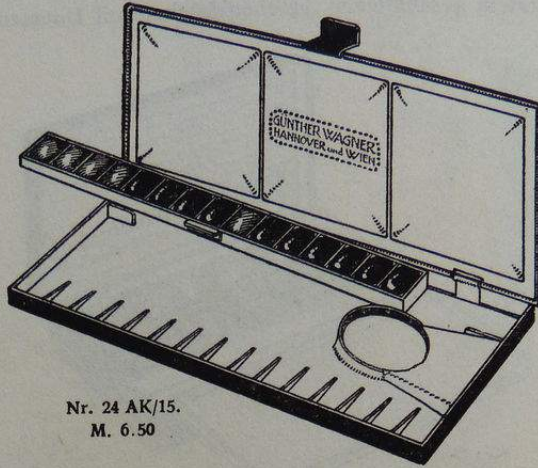

Nr. 24 AK/15.
M. 6.50

Nr. 24 AK/15. Fein lackierter Kasten in Palettenform (Touristenkasten). Gefüllt M. 6.50
Leer „ 3.35

Der gefüllte Kasten enthält eine herausnehmbare Farbeneinlage mit folgenden 15 Farbtönen, deren Namen auf einen beigegebenen Kartonstreifen aufgedruckt sind:

- | | | | | |
|--------------------|-----------------------|---------------------|----------------|---------------------|
| 1 Indischgelb I. | 4 Zinnober I, dunkel. | 7 Röm. Ocker, gebr. | 10 Saftgrün I. | 13 Preußischblau. |
| 2 Lichter Ocker I. | 5 Carmin, extrafein. | 8 Vandyckbraun. | 11 Kobaltblau. | 14 Indigo. |
| 3 Siena. | 6 Siena, gebrannt. | 9 Französischgrün. | 12 Ultramarin. | 15 Neutraltinte II. |

Diese Einlage kann einzeln nachbezogen werden und kostet mit Farben M. 3.40
Größe des Kastens 220/90 mm. Gewicht 0,305 kg.



Im Gebrauch.

Nr. 24 W.
M. 10.50

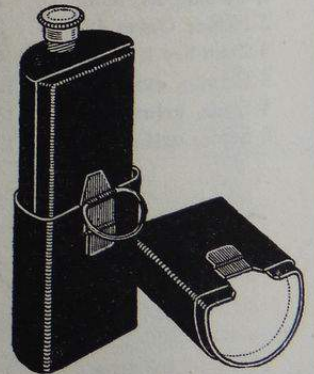

Geschlossen.

Nr. 24 W. Aquarell-Touristenkasten mit Wasserbehälter zum Anhängen, Wasserflasche, Klappalette und 18 Farben Sorte 24 M. 10.50

- | | | | | |
|---------------------|----------------------|------------------------|-------------------|----------------------|
| 1 Perm. chin. Weiß. | 5 Siena. | 9 Siena, gebrannt. | 13 Saftgrün. | 17 Neutraltinte. |
| 2 Gummigutt, fein. | 6 Zinnober I, dkl. | 10 Vandyckbraun. | 14 Kobaltblau. | 18 Elfenbeinschwarz. |
| 3 Indischgelb I. | 7 Carmin, extrafein. | 11 Stil de grain brun. | 15 Preußischblau. | |
| 4 Lichter Ocker I. | 8 Gebr. hell. Ocker. | 12 Sepia, natürl. | 16 Indigo. | |

Größe 145/55. Gewicht 0,305 kg.

Pelikan Permanent chinesisches Weiß

ist ein Zinkweiß, welches an der Luft absolut weiß bleibt. Es ist sehr locker und geschmeidig, besitzt gute Deckkraft und läßt sich stark pastos auftragen ohne nach dem Trocknen zu reißen.



Sorte 20 groß
doppelte Tube.

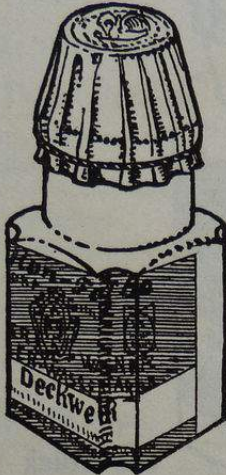

Sorte 34
kleines Glas.



Sorte 33
großes Glas mit Schraubverschluss.



Sorte 32
großes Glas.

Sorte 20 groß, doppelte Tube	die Tube M. — .60
„ 34, kleines Glas	das Glas „ — .40
„ 33, großes Glas mit Schraubverschluss	„ „ „ — .60
„ 32, großes Glas.	„ „ „ — .60
Das Kilo einschließlich Flasche	„ „ „ 6.60

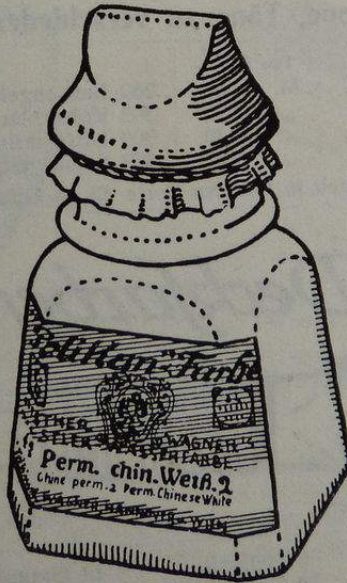

Lithopon-Weiß.

Ein lockeres, geschmeidiges Weiß von guter Deckkraft. Besonders für den Schulgebrauch.

Zu gleichen Preisen kann auch Cremserweiß 2 oder Perm. chin. Weiß 2 geliefert werden.

Sorte 39. Großes Glas.

Lithopon-Weiß.

Sorte 39, großes Glas . . M. — .40
Das Kilo einschl. Flasche „ 5.60

Pelikan-Deckfarben: Sorte 32

Gouache-Farben.



Glas Sorte 32. Erste Gruppe

das Stück M. -.60

1 Cremserweiß.	34 Carmin, imit.	80 Ocker I, lichter.	160 Zinnobergrün, dkl.
2 Deckweiß.	42 Indischrot.	82 Ocker, römischer.	170 Bister.
3 Permanentweiß.	51 Saturnrot.	83 Orange.	181 Ocker, römisch., gebr.
4 Permanent chin. Weiß.	53 Venetianischrot.	86 Siena.	184 Sepia, natürlich, imit.
5 Silberweiß.	54 Zinnober I.	108 Indigo.	190 Siena, gebrannt.
6 Zinkweiß.	60 Chromgelb, hell.	117 Preußischblau.	192 Umber.
13 Lampenschwarz.	62 Chromgelb, dunkel.	135 Französischgrün.	193 Umber, gebrannt.
15 Neutraltinte II.	78 Neapelgelb.	159 Zinnobergrün, hell.	194 Vandyckbraun.

Zweite Gruppe, Töne zu verschiedenen Preisen.

	Das Stück		Das Stück
231 Carmin, extrafein	M. 1.80	269 Indischgelb	M. 1.30
234a Carminlack, hell	„ —.90	303 Kobaltblau	„ 1.35
241 Krapplack, rosa	„ 1.30	309 Ultramarin	„ 1.30
261 Cadmium	„ 1.35	372 Sepia, natürlich	„ —.90

Auch andere Töne können auf Wunsch in Gläsern Sorte 32 zu entsprechenden Preisen geliefert werden.

Pelikan-Deckfarben: Sorte 29



Sorte 29, 3/4 Tuben das Stück M. —.20

1 Weiß.	5 Terracotta.	9 Hellgelb.	13 Graugrün.	17 Indigo.
2 Grau.	6 Steinrot.	10 Dunkelgelb.	14 Gelbgrün.	18 Indischrot.
3 Blaugrau.	7 Zinnober.	11 Dunkelblau.	15 Blaugrün.	19 Chromgelb, dunkel.
4 Schwarz.	8 Carmin.	12 Violett.	16 Braun.	20 Zinnobergrün, hell.

Günther Wagner's Generalstabsfarben

für das Kolorit militärisch-topographischer Pläne und der Original-Meßtisch-Aufnahmen zur photographischen Vervielfältigung nach Vorschrift der Kgl. preussischen Landesaufnahme.



Sorte 6, ganze Tafeln.

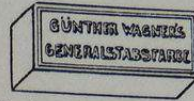

Sorte 7, halbe Tafeln.

Erste Gruppe, Töne zum Einheitspreis.

Sorte 6, ganze Tafeln das Stück M. —.25
 Sorte 7, halbe „ „ „ „ —.10

34 Carmin, imit.	113 Magenta.	400a Ackerbraun, extra.	426 Mischwald.
45 Mennige.	117 Preußischblau.	410 Gartengrün II.	427 Nadelwald.
54 Zinnober I, dunkel.	118a Preußischblau, deck.	413 Grenzgrün.	439 Truppenblau.
55 Zinnober II, hell.	156 Schwarzgrün.	413a Grenzgrün, extra.	443 Wegebraun.
67 Gummigutt seca.	184 Sepia, natürl., imit.	421 Hütungsgrün.	446 Wiesengrün I.
83 Orange.	400 Ackerbraun.	424 Laubwald.	447a Wiesengrün, extra.

Zweite Gruppe, Töne zu verschiedenen Preisen.

	Sorte 6 ganze Tafeln das Stück	Sorte 7 halbe Tafeln das Stück		Sorte 6 ganze Tafeln das Stück	Sorte 7 halbe Tafeln das Stück
232 Carmin	M. 1.—	M. —.50	268a Gummigutt, fein . .	M. —.30	M. —.15
232a Carmin, deckend . .	„ 1.—	„ —.50	303 Kobaltblau	„ 1.—	„ —.50
234a Carminlack, hell . .	„ —.30	„ —.15	372 Sepia, natürlich . .	„ —.30	„ —.15

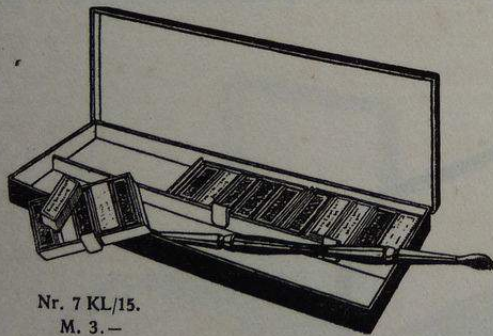

Nr. 7 KL/15.
M. 3.—

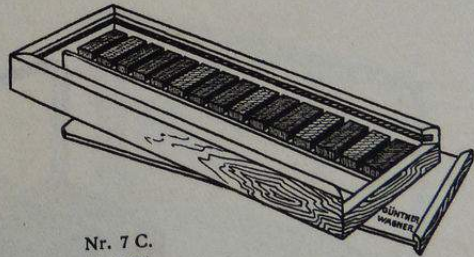

Nr. 7 C.
M. 2.25

Lackierte Blechkasten mit herausnehmbaren Ein-sätzen, welche an den Kasten angehängt werden können. Der Kasten kann dann als Wasserbehälter benutzt werden.

Nr. 7 KL/15 M. 3.—
 Inhalt 15 Farben Sorte 7 und 1 Doppelpinsel.
 Größe 175/60 mm. Gewicht 0,195 kg.
 Nr. 6 KM/15 M. 4.50
 Inhalt 15 Farben Sorte 6 und 1 Schraubpinsel.
 Größe 150/65 mm. Gewicht 0,225 kg.

Polierte Holzkasten mit Schiebedeckel.

Nr. 7 C. Mahagonikasten M. 2.25
 Inhalt 15 Farben Sorte 7. Größe 195/65 mm.
 Gewicht 0,170 kg.
 Nr. 7 A. Dunkel polierter Holzkasten . . M. 4.50
 Inhalt 15 Farben Sorte 7 und 4 Einsatznäpfe, Ver-waschpinsel und chin. Tusche.
 Größe 240/115 mm. Gewicht 0,410 kg.

Ausführliche Druckschrift über Generalstabsfarben auf Verlangen.

Günther Wagner's Planfarben

Laut Bestimmung der Königl. Katasterverwaltung vom 20. Dezember 1879 zum Anlegen von Plänen, Grundrissen usw.



Sorte 8.

Erste Gruppe, Töne zum Einheitspreis, das Stück M. —.25

13 Lampenschwarz.	113 Magenta.	400 Ackerbraun.	421 Hütungsgrün.
34 Carmin, imit.	117 Preußischblau.	400a Ackerbraun, extra.	443 Wegebraun.
55 Zinnober II.	*118a Preußischblau, deckend.	410 Gartengrün II.	446 Wiesengrün I.
67 Gummigutt sec ^a .	156 Schwarzgrün.	413 Grenzgrün.	447a Wiesengrün, extra.
83 Orange.	184 Sepia, natürl. imit.	413a Grenzgrün, extra.	

Zweite Gruppe, Töne zu verschiedenen Preisen.

232 Carmin das Stück M. 1.—	268a Gummigutt, fein das Stück M. —.30
*232a Carmin, deckend „ „ „ 1.—	303 Kobaltblau „ „ „ 1.—
234a Carminlack, hell. „ „ „ —.30	372 Sepia, natürlich „ „ „ —.30

* Deckende Töne laut Katasterverfügung vom 14. Januar 1907, Absatz 3 b, 6 b.

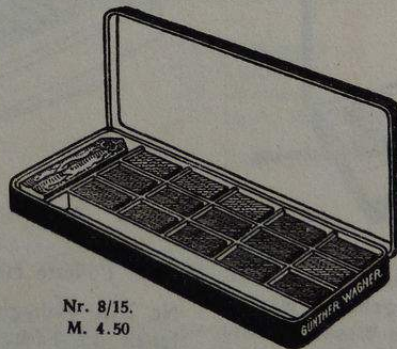

Nr. 8/15.
M. 4.50

Nr. 8/15. Blechkasten M. 4.50
 Inhalt 15 Planfarben Sorte 8: Zinnober II, Gummigutt sec^a, Orange, Magenta, Preußischblau, Schwarzgrün, Sepia, natürl. imit., Ackerbraun, Gartengrün II, Grenzgrün, Hütungsgrün, Wegebraun, Wiesengrün I, Carmin, Kobaltblau und 1 Stück chinesische Tusche. Größe 150/70 mm. Gewicht 0,150 kg.

Ausführliche Druckschrift über Generalstabs- und Planfarben auf Verlangen.

Abwaschbare Pelikan-Farben

zum Einzeichnen von Truppenbewegungen usw. in die Landkarten im Manöver und bei Felddienstübungen.

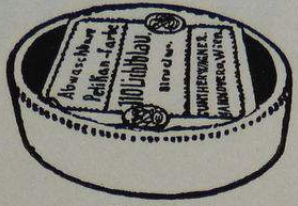

Nr. 9 N.

Die Farben lassen sich mit einem feuchten Schwamm vom Papier wieder entfernen und finden ausgedehnte Verwendung beim Großen Generalstab, Kriegsakademien, Kriegsschulen, Generalkommandos usw. Auch Webereien bedienen sich ihrer mit Vorteil für das Musterzeichnen.

54 Zinnober	Das Stück M. —.30	144 Lichtgrün	Das Stück M. —.30
60 Chromgelb, hell	„ —.30	194 Vandyckbraun	„ —.30
110 Lichtblau	„ —.30	232 Carmin	„ 1.—
143 Dunkelgrün	„ —.30		

Blechkasten, innen weiß, außen schwarz lackiert.

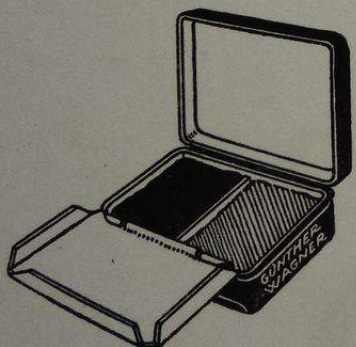

Nr. 9 N/2.
M. 2.—

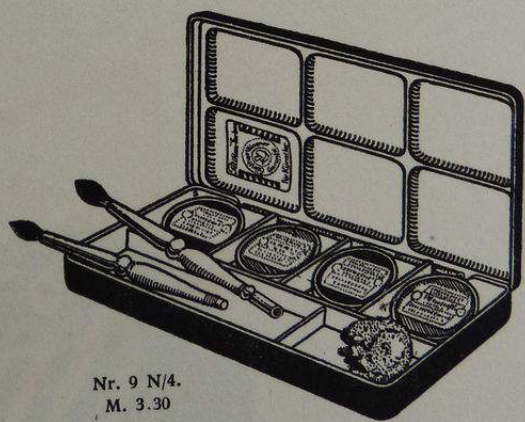

Nr. 9 N/4.
M. 3.30

Nr. 9 N/2. Kasten mit Klappalette und eingegossenen Farben: Lichtblau und Zinnober M. 2.—
Größe 53/45 mm. Gewicht 0,075 kg.

Nr. 9 N/4. Kasten mit 4 Näpfen Sorte 9 N: Lichtblau, Chromgelb, hell, Dunkelgrün, Zinnober, sowie
Schwamm und Schraubpinsel M. 3.30
Größe 170/90. Gewicht 0,250 kg.

Studien- Wasserfarben



Studien-Wasserfarben

Meine Studienfarben sind mit größter Sorgfalt hergestellt und werden infolge ihrer guten Eigenschaften in den meisten Schulen des In- und Auslandes verwendet. Um vor Nachahmungen sicher zu sein, achte man beim Einkauf auf meine Schutzmarke, meine Firma oder die Buchstaben G. W. H. u. W.

G. W. H. u. W. Feine Wasserfarben.



Sorte 60. Seite 52.
In Tuben.



Sorte 63. Seite 69.
In Zinkblechnäpfen.



Sorte 63 1/2. Seite 69.
In Zinkblechnäpfen.



Sorte 64. Seite 52.
In Porzellannäpfen.



Sorte 66. Seite 63.
Knopfform.



Sorte 66 S. Seite 63.
In Blechnäpfen.



Sorte 67. Seite 63.
Tafelform.

Schul- und Schablonierfarben.



Sorte 65. Seite 72.



Sorte 69. Seite 72.



Sorte 68. Seite 72.

Giftfreie Schulfarben.



Sorte 73. Seite 73.



Sorte 72. Seite 73.



Sorte 71. Seite 75.



Sorte 75. Seite 75.



Sorte 78. Seite 73.

Studien-Wasserfarben

Der Herstellung der Studienfarben schenke ich seit Jahren meine ganze Aufmerksamkeit. Die anerkannt feine und stets gleichbleibende Qualität hat meinen Studien- und Schulfarben eine so große Verbreitung verschafft, wie sie kein anderes Fabrikat auch nur annähernd besitzt. Um vor Täuschungen sicher zu sein, bitte ich dringend, auf meine Firma, Schutzmarke oder die Buchstaben G. W. H. u. W. zu achten. Folgende Qualitätsstufen sind zu unterscheiden:

1. Feine Wasserfarben.

Gee-Wee-Farben als feine Studienqualität sind in allen Fällen ein zweckmäßiges Material, wo des Preises wegen von den feinsten Farben, den Pelikan-Farben, abgesehen werden muß. Sie sind überaus leicht löslich, lassen sich gleichmäßig auftragen und gut untereinander mischen. Es sind die besten Studienfarben.

2. Gifffreie Schulfarben finden wegen ihrer absoluten Gifffreiheit und ihres billigen Preises auf der Unterstufe im Zeichenunterricht Verwendung.

Gee-Wee-Feine Wasserfarben in Tuben und Näpfen

Gee-Wee-Farben bilden eine Mittelstufe zwischen Pelikan-Künstlerfarben und Schulfarben und werden überall da verwendet, wo man des Preises wegen von den feinsten Farben, den Pelikan-Farben, absehen muß.



Sorte 60.



Sorte 64.

Tuben Sorte 60 die Tube M. —.20
Näpfe Sorte 64 der Napf „ —.20

01 Cremserweiß (V).	<u>Eilido.</u> *	0503 Eilido-Gelb, dkl.	0153 Saftgrün I.
02 Deckweiß.	0520 Eilido-Rot, hell.	0504 Eilido-Goldgelb.	0154 Saftgrün II.
04 Perm. chin. Weiß.	0521 Eilido-Rot, mittel.	0506 Eilido-Orange.	0159 Zinnobergrün, hell(V).
011 Elfenbeinschwarz.	0522 Eilido-Rot, dunkel.	0104 Berlinerblau.	0160 Zinnobergrün, dkl.(V).
013 Lampenschwarz.	0523 Eilido-Blaurot.	0108 Indigo.	<u>Eilido.</u> *
014 Neutraltinte.	0524 Eilido-Rosa (V).	0108a Kobaltblau, imit.	0570 Eilido-Grün.
023 Paynes Grau.		0109 Violett.	0571 Eilido-Grün I, hell.
<u>Eilido.</u> *	060a Cadmium, imit. (V).	0110 Lichtblau.	0572 Eilido-Grün II, mitl.
0590 Eilido-Blauschwarz.	060 Chromgelb, hell (V).	0117 Preußischblau.	0573 Eilido-Grün III, dkl.
0596 Eilido-Neutraltinte.	062 Chromgelb, dkl.(V).	0120 Ultramarin.	0574 Eilido-Grün IV, bläul.
034 Carmin.	066 Goldocker.	<u>Eilido.</u> *	0575 Eilido-Olivengrün.
039 Englischrot.	067 Gummigutt (V).	0550 Eilido-Lichtblau.	0170 Bister.
042 Indischrot.	069 Indischgelb, imit.	0551 Eilido-Blau, mittel.	0172 Casselerbraun.
043a Krapplack, rosa, imit.	078 Neapelgelb (V).	0552 Eilido-Dunkelblau.	0173 Cölnische Erde.
043b Krapplack, dkl., imit.	080 Ocker, gelber.	0553 Eilido-Blauviolett.	0175 Krappbraun, imit.
044 Lichtrot.	082 Ocker, römischer.	0135 Französischgrün (G).	0178 Ocker, brauner.
047 Persischrot.	083 Orange (V).	0135a Französischgrün, imit., giftfrei.	0184 Sepia, nat., imit.
051 Saturnrot (V).	086 Siena.	0139 Hookers Grün I (V).	0186 Sepia, kol., imit.
052a Türkischrot.	<u>Eilido.</u> *	0140 Hookers Grün II (V).	0190 Siena, gebrannt.
053 Venetianischrot.	0500 Eilido-Gelb, citron.	0152 Preußischgrün (V).	0192 Umber.
054 Zinnober.	0501 Eilido-Gelb, hell.		0193 Umber, gebrannt.
	0502 Eilido-Gelb, mittel.		0194 Vandyckbraun.

Aufstrichkarten stehen auf Wunsch zur Verfügung.

* Über Eilido-Töne siehe Seite 2.
V = Vorsicht, G = Gift. Erklärung siehe Seite 5.

Füllung der Farbkasten

mit Gee-Wee-Feinen Wasserfarben in Tuben und Näpfen.

Die Kasten mit 7 Farben enthalten die Töne 1—7, die mit 12 Farben die Töne 1—12 usw.

1 Preußischblau.	7 Permanent chin. Weiß.	13 Saftgrün I.	19 Kobaltblau, imit.
2 Carmin.	8 Sepia, natürlich, imit.	14 Neutraltinte.	20 Indigo.
3 Zinnober.	9 Ocker, gelber.	15 Indischrot.	21 Sepia, koloriert, imit.
4 Siena, gebrannt.	10 Zinnobergrün, hell.	16 Gummigutt.	22 Indischgelb, imit.
5 Chromgelb, hell.	11 Ultramarin.	17 Siena.	23 Vandyckbraun.
6 Lampenschwarz.	12 Lichtrot.	18 Französischgrün, imit.	24 Lichtblau.

Änderungen können auf Wunsch vorgenommen werden.

Gee-Wee-Feine Wasserfarben in Tuben, Sorte 60

in Blechkasten, innen weiß, außen schwarz lackiert, mit Daumenring. Die Kasten mit 8—24 Farben haben langes Format, so daß doppelte Verwaschpinsel darin untergebracht werden können, und sind mit Pinselhalter ausgestattet. Bei den Kasten mit 8—16 Farben ruhen die Tuben in vier herausnehmbaren, wasserdichten Einzelfächern, die als Farbschalen oder Wasserbehälter dienen. Das Kastengehäuse ist als große, leicht abwaschbare Palette zu verwenden.



Nr. 60/7.
M. 1.50

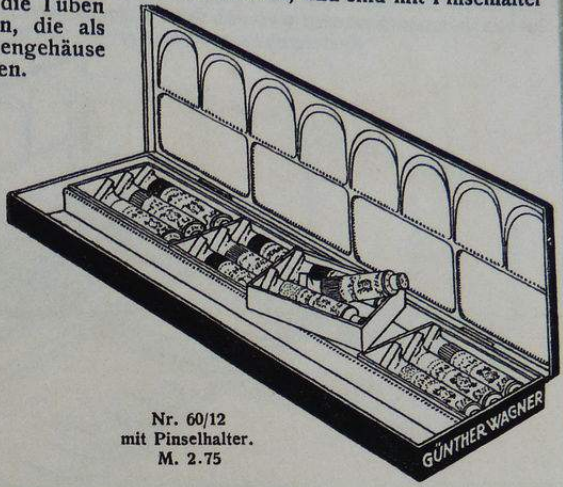

Nr. 60/12
mit Pinselhalter.
M. 2.75

Nr.	Das Stück	Inhalt	Größe	Gewicht
60/6	M. 1.25	6 Tuben Sorte 60	110/80 mm	0,165 kg
60/7	1.50	7 " " " 60	110/80 "	0,170 "
60/8	2.—	8 " " " 60 (mit Pinselhalter)	230/65 "	0,265 "
60/12	2.75	12 " " " 60 " "	230/80 "	0,340 "
60/16	3.75	16 " " " 60 " "	230/80 "	0,410 "
60/20	5.—	20 " " " 60 " "	230/115 "	0,490 "
60/24	6.—	24 " " " 60 " "	230/115 "	0,525 "

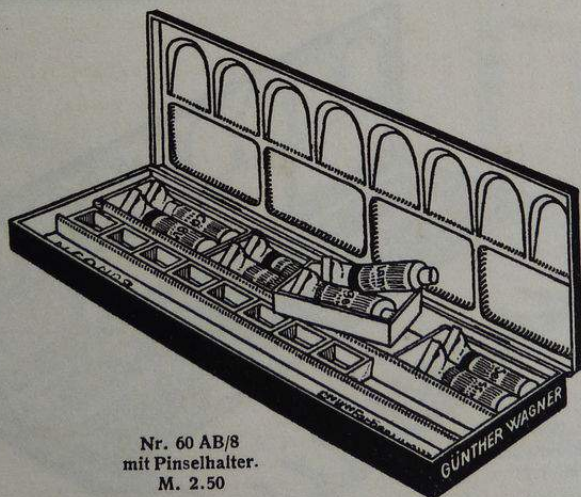

Nr. 60 AB/8
mit Pinselhalter.
M. 2.50

Kasten mit leeren Porzellannäpfen, die durch eine Halteleiste im Kasten festgehalten werden. Mit Pinselhalter.

Nr.	Das Stück	Inhalt	Größe	Gewicht
60 AB/8	M. 2.50	8 Tuben Sorte 60 und 8 leere Näpfe	230/80 mm	0,330 kg
60 AB/12	3.50	12 " " " 60 " 11 " "	230/80 "	0,395 "
60 AB/16	4.75	16 " " " 60 " 14 " "	230/115 "	0,465 "

Farbeninhalt der Kasten siehe Seite 52.

Gee-Wee-Feine Wasserfarben in Tuben, Sorte 60

in Blechkasten, innen weiß, außen schwarz lackiert, mit Klappalette und Daumenring. Die Kasten haben langes Format und sind mit Pinselhalter ausgestattet. Bei den Kasten mit 12—16 Farben ruhen die Tuben in vier herausnehmbaren wasserdichten Einzelfächern, die als Farbschalen oder Wasserbehälter dienen. Das Kastengehäuse ist als große, leicht abwaschbare Palette zu verwenden.

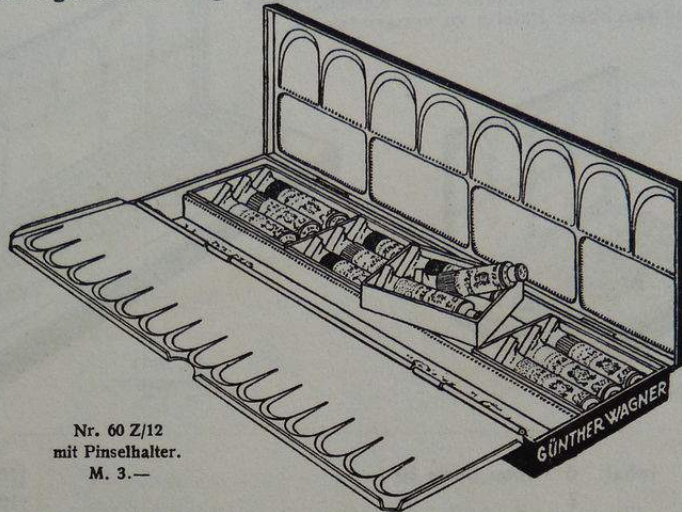

Nr. 60 Z/12
mit Pinselhalter.
M. 3.—

	Das Stück		Größe	Gewicht
Nr. 60 Z/12	M. 3.—	Inhalt 12 Tuben Sorte 60 (mit Pinselhalter)	230/80 mm	0,425 kg
„ 60 Z/16	„ 4.—	„ 16 „ „ 60 „ „	230/80 „	0,470 „
„ 60 Z/20	„ 5.50	„ 20 „ „ 60 „ „	230/115 „	0,585 „
„ 60 Z/24	„ 6.50	„ 24 „ „ 60 „ „	230/115 „	0,630 „

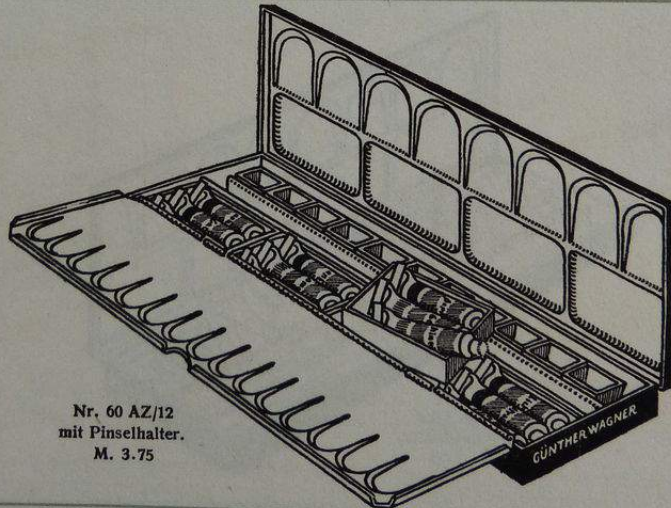

Nr. 60 AZ/12
mit Pinselhalter.
M. 3.75

Gleiche Kasten mit einer Anzahl leerer Porzellannäpfe, die durch eine federnde Halteleiste im Kasten festgehalten werden. Mit Pinselhalter.

	Das Stück		Größe	Gewicht
Nr. 60 AZ/12	M. 3.75	Inhalt 12 Tuben Sorte 60 und 11 leere Näpfe	230/80 mm	0,440 kg
„ 60 AZ/16	„ 5.25	„ 16 „ „ 60 „ 14 „ „	230/115 „	0,585 „

Farbeninhalt der Kasten siehe Seite 52.

Gee-Wee-Feine Wasserfarben in Tuben, Sorte 60

in Blechkasten, innen weiß, außen schwarz lackiert, mit Daumenring. Die Kasten haben langes Format, so daß doppelte Verwaschpinsel darin untergebracht werden können. Bei den Kasten mit 12 und 16 Farben liegen die Farben in einem herausnehmbaren Farbeinsatz, wodurch die Verwendung des leeren Kastens als große, leicht zu reinigende Palette ermöglicht wird.

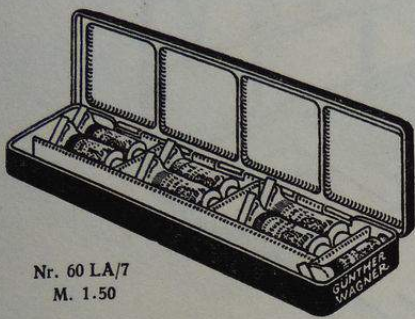

Nr. 60 LA/7
M. 1.50

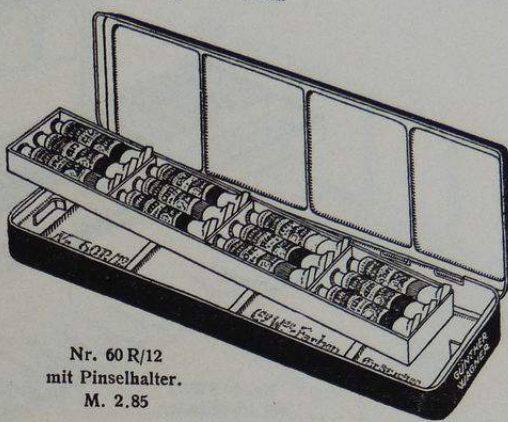

Nr. 60 R/12
mit Pinselhalter.
M. 2.85

Nr.	Das Stück	Inhalt	Größe	Gewicht
Nr. 60 LA/6	M. 1.25	Inhalt 6 Tuben Sorte 60	200/55 mm	0,195 kg
„ 60 LA/7	„ 1.50	„ 7 „ „ 60	200/55 „	0,200 „
„ 60 R/12	„ 2.85	„ 12 „ „ 60, mit Pinselhalter	245/80 „	0,335 „
„ 60 R/16	„ 3.75	„ 16 „ „ 60, „ „	245/80 „	0,390 „
Kasten mit Klappalette:				
Nr. 60 RP/12	M. 3.—	Inhalt 12 Tuben Sorte 60, mit Pinselhalter	245/80 mm	0,390 kg
„ 60 RP/16	„ 4.—	„ 16 „ „ 60, „ „	245/80 „	0,475 „

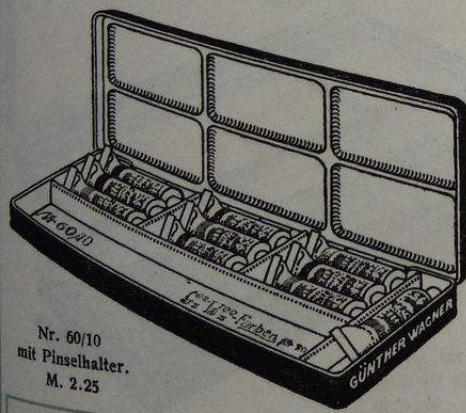

Nr. 60/9
mit Pinselhalter.
M. 2.25

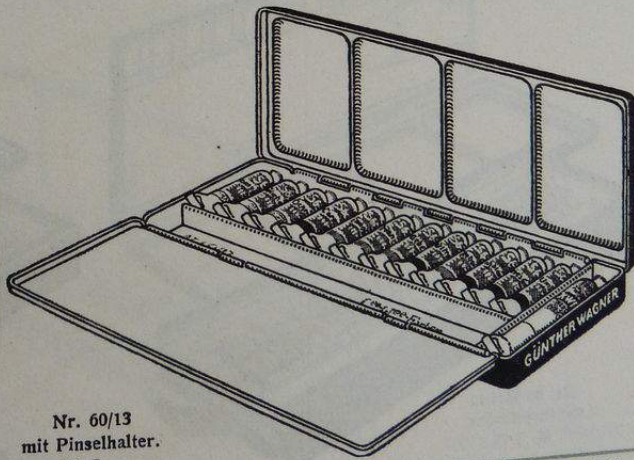

Nr. 60/13
mit Pinselhalter.
M. 3.—

Nr.	Das Stück	Inhalt	Größe	Gewicht
Nr. 60/9	M. 2.10	Inhalt 9 Tuben Sorte 60, mit Pinselhalter	200/85 mm	0,260 kg
„ 60/10	„ 2.25	„ 10 „ „ 60, „ „	200/85 „	0,265 „
Kasten mit Klappalette:				
Nr. 60/13	M. 3.—	Inhalt 12 Tuben Sorte 60 und 1 Tube Tempera- Weiß Sorte 160. Kunstschulsortiment (siehe Seite 17).	225/90 mm	0,420 kg

Farbeninhalt der Kasten siehe Seite 52.

Gee-Wee-Feine Wasserfarben in Tuben, Sorte 60

in Blechkasten, innen weiß, außen schwarz lackiert, mit Klappalette, Daumenloch und Pinselhalter. Der Farbeinsatz läßt sich herausnehmen. Der Kasten bildet dann eine große, durch Abspülen leicht zu reinigende Palette. Die Hand wird durch das Gewicht der Farben nicht belastet.

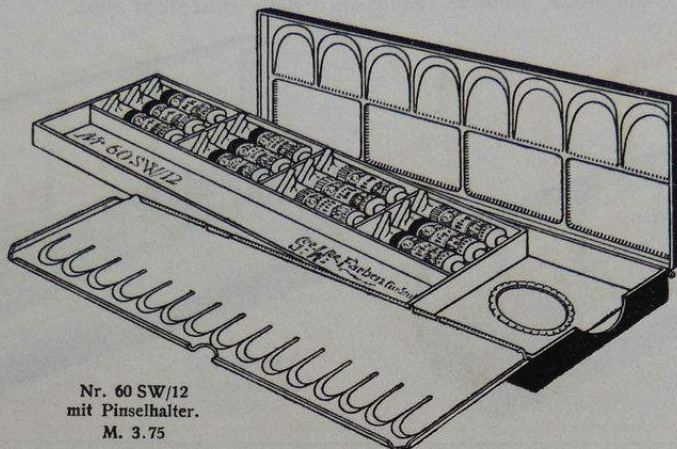

Nr. 60 SW/12
mit Pinselhalter.
M. 3.75

	Das Stück		Inhalt 12 Tuben Sorte 60, mit Pinselhalter	Größe	Gewicht
Nr. 60 SW/12	M. 3.75		12 Tuben Sorte 60, mit Pinselhalter	230/80 mm	0,415 kg
„ 60 SW/16	„ 4.75	„ 16	„ „ „ 60, „ „	230/80 „	0,455 „
„ 60 SW/20	„ 5.75	„ 20	„ „ „ 60, „ „	230/115 „	0,650 „
„ 60 SW/24	„ 6.60	„ 24	„ „ „ 60, „ „	230/115 „	0,705 „

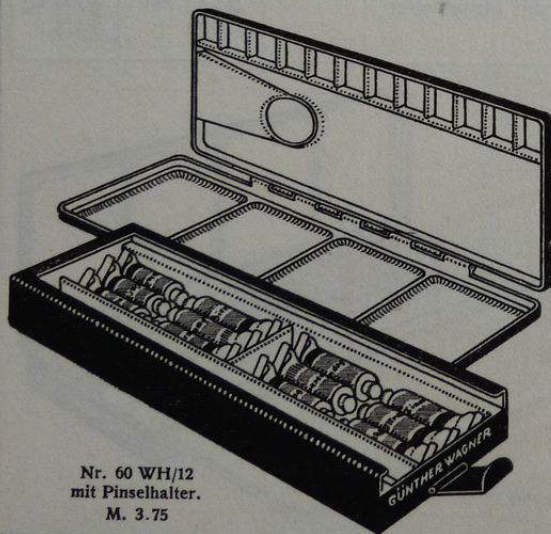

Nr. 60 WH/12
mit Pinselhalter.
M. 3.75

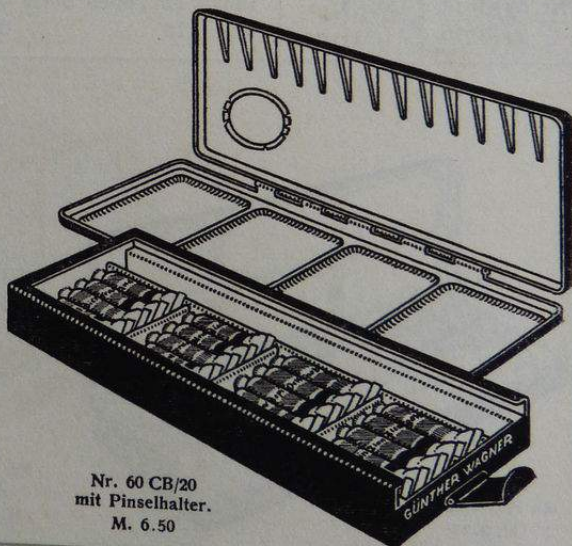

Nr. 60 CB/20
mit Pinselhalter.
M. 6.50

Kasten mit aufklappbarer Deckpalette:

	Das Stück		Inhalt 12 Tuben Sorte 60	Größe	Gewicht
Nr. 60 WH/12	M. 3.75		12 Tuben Sorte 60	225/95 mm	0,490 kg
„ 60 CB/20	„ 6.50	„ 20	„ „ „ 60	225/95 „	0,540 „

Nr. 60 WH/12 enthält die Töne: Krapplack, dunkel, Indischgelb, imit., Ocker, gelb, Ultramarin, Siena, gebrannt, Vandyckbraun, Indigo, Indischrot, Siena, Cremserweiß, Zinnober, Kobaltblau, imit.,

Farbeninhalt der Kasten siehe Seite 52.

Gee-Wee-Feine Wasserfarben in Näpfen, Sorte 64

in Blechkasten, innen weiß, außen schwarz lackiert, mit Daumenring. Die Kasten haben langes Format, so daß doppelte Verwaschpinsel darin untergebracht werden können, und sind mit Pinselhalter ausgestattet. Die Näpfe werden durch eine herabklappbare federnde Halteleiste im Kasten festgehalten.

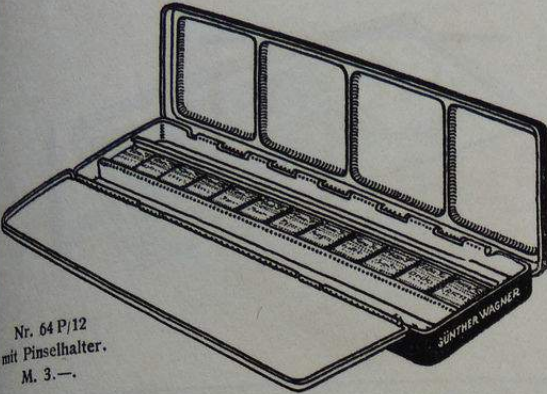

Nr. 64 P/12
mit Pinselhalter.
M. 3.—.

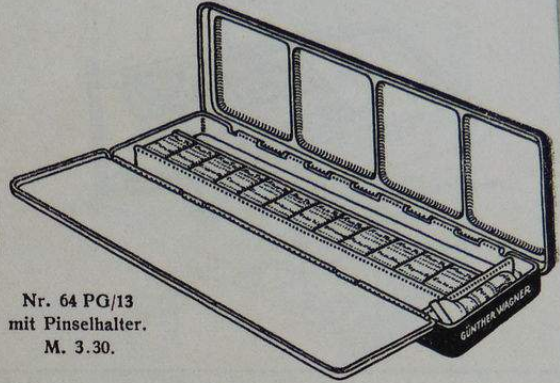

Nr. 64 PG/13
mit Pinselhalter.
M. 3.30.

Kasten mit Klappalette:				Größe	Gewicht
Nr.	Das Stück	Inhalt	8 Näpfe	Sorte	
Nr. 64 P/8	M. 2.10			64, mit Pinselhalter	230/70 mm 0,265 kg
" 64 P/10	" 2.50	" 10	"	" 64, " "	230/70 " 0,285 "
" 64 P/12	" 3.—	" 12	"	" 64, " "	230/70 " 0,300 "
" 64 P/16	" 4.—	" 16	"	" 64, " "	225/90 " 0,380 "
" 64 P/20	" 4.80	" 20	"	" 64, " "	225/90 " 0,420 "
" 64 P/24	" 5.60	" 24	"	" 64, " "	225/90 " 0,435 "
" 64 PG/13	" 3.30	" 12	"	" 64 und 1 Tube Weiß Sorte 60, Kunstschulsortiment (siehe Seite 17)	230/70 " 0,305 "

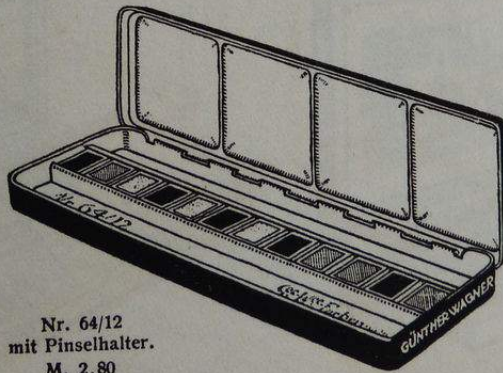

Nr. 64/12
mit Pinselhalter.
M. 2.80

Nr.	Das Stück	Inhalt	8 Näpfe	Sorte	Größe	Gewicht
Nr. 64/8	M. 2.—			64, mit Pinselhalter	230/70 mm	0,225 kg
" 64/10	" 2.40	" 10	"	" 64, " "	230/70 "	0,235 "
" 64/12	" 2.80	" 12	"	" 64, " "	230/70 "	0,250 "
" 64/16	" 3.75	" 16	"	" 64, " "	225/90 "	0,320 "
" 64/20	" 4.50	" 20	"	" 64, " "	225/90 "	0,345 "
" 64/24	" 5.25	" 24	"	" 64, " "	225/90 "	0,370 "

Farbengehalt der Kasten siehe Seite 52.

Gee-Wee-Feine Wasserfarben in Tuben, Sorte 60

Die nachstehenden Holzkasten sind nach Art ihrer Ausführung in solche mit Schiebedeckel und solche mit Scharnierdeckel aufgeteilt und innerhalb dieser beiden Gruppen nach der Preislage geordnet.

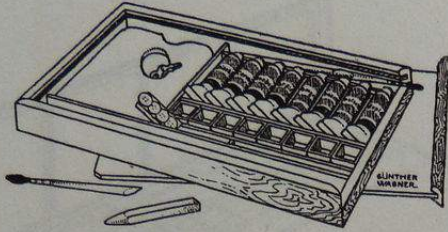

Nr. 60 A.
M. 3.20

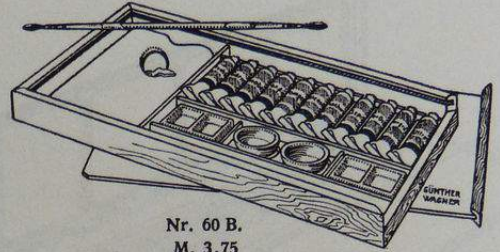

Nr. 60 B.
M. 3.75

Nr. 60 A. Mahagonikasten mit weiß poliertem Ahorndeckel M. 3.20
Inhalt 8 Tuben Sorte 60, 8 leere Näpfe Sorte 23, 1 Palette, 2 Pinsel, Radiergummi und Reißnägel.
Größe 238/150 mm. Gewicht 0,395 kg.

Nr. 60 B. Mahagonikasten mit weiß poliertem Ahorndeckel M. 3.75
Inhalt 11 Tuben Sorte 60, 4 Farbschalen, 1 Palette und 2 Pinsel. Größe 288/154 mm. Gewicht 0,495 kg.

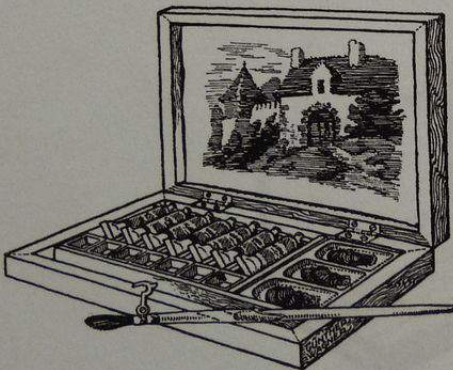

Nr. 60 J.
M. 2.50

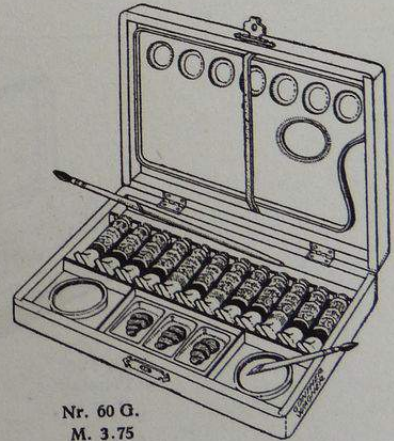

Nr. 60 G.
M. 3.75

Nr. 60 J. Hell polierter Kasten M. 2.50
Inhalt 7 Tuben Sorte 60, 7 leere Näpfe, Farbplatte und 2 Pinsel. Größe 175/112 mm. Gewicht 0,260 kg.

Nr. 60 G. Hell polierter Kasten M. 3.75
Inhalt 12 Tuben Sorte 60, 2 Näpfe, Farbplatte, Blechpalette u. 2 Pinsel. Größe 217/148 mm. Gewicht 0,480 kg.

Farbeninhalt der Kasten siehe Seite 52.

*Gee-Wee-Feine Wasserfarben
in Tuben, Sorte 60*

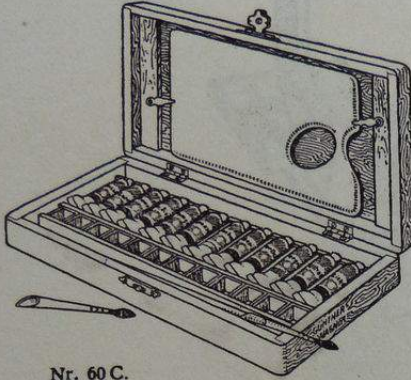

Nr. 60 C.
M. 4.50

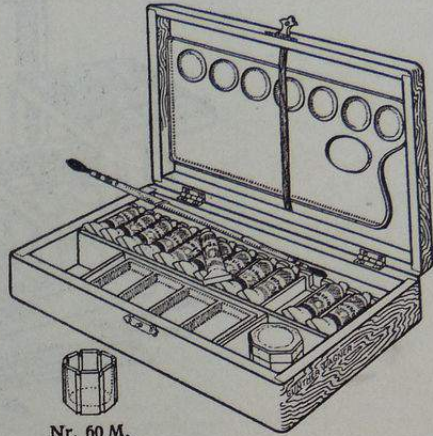

Nr. 60 M.
M. 5.—

Nr. 60 C. Nußbaumkasten M. 4.50
Inhalt 12 Tuben Sorte 60, 12 leere Näpfe Sorte 23,
2 Pinsel und 1 Fayencepalette.
Größe 215/128 mm. Gewicht 0,490 kg.

Nr. 60 M. Nußbaumkasten M. 5.—
Inhalt 12 Tuben Sorte 60, 2 Verwaschgläser, 2 Pinsel,
Blechepalette und Farbplatte.
Größe 220/155 mm. Gewicht 0,635 kg.

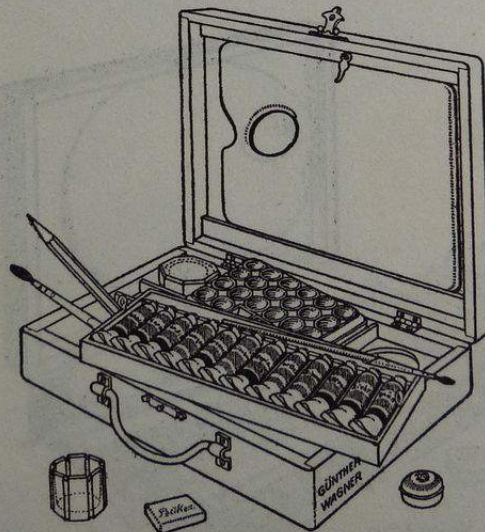

Nr. 60 E.
M. 6.—

Nr. 60 E. Hell polierter Kasten mit Griff. M. 6.—
Inhalt 12 Tuben Sorte 60, Fayencepalette, Farbschale mit 24 Vertiefungen, 2 Wassergläser, Reißnägel,
Radiergummi, Bleistift und 2 Pinsel. Größe 227/175 mm. Gewicht 0,945 kg.

Farbeninhalt der Kasten siehe Seite 52.

*Gee-Wee-Feine Wasserfarben
in Tuben, Sorte 60*

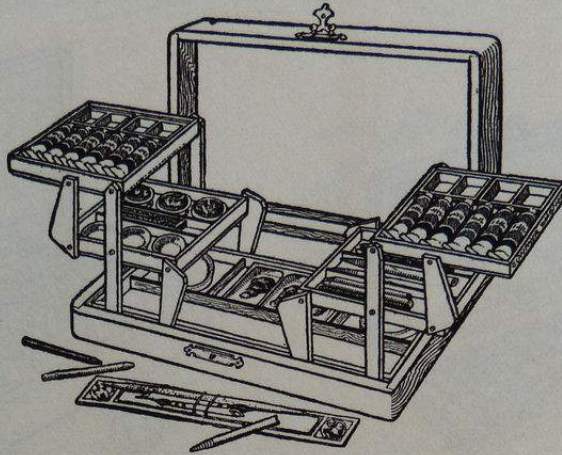

Nr. 60 D.
M. 6.75

Nr. 60 D. Hell polierter ausziehbarer Etagenkasten M. 6.75
Inhalt 12 Tuben Sorte 60, Tuschnäpfe, Farbplatte, Ölkreidestifte, Wischer, Tusche, 3 Bronzen Sorte 81 und
2 Pinsel. Größe 240/130 mm. Gewicht 0,820 kg.

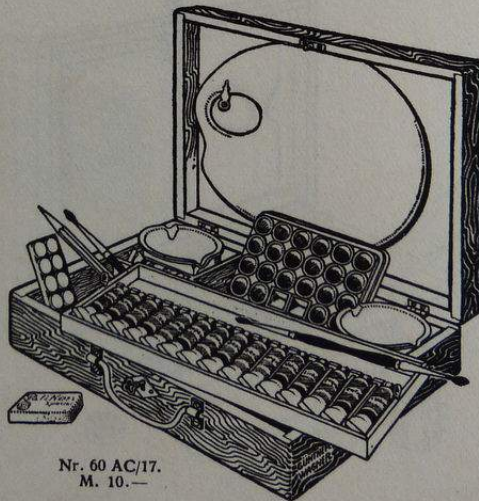

Nr. 60 AC/17.
M. 10.—

Nr. 60 AC/17. Dunkel polierter Holzkasten mit Schloß und Griff M. 10.—
Inhalt 17 Tuben Sorte 60, 2 Aluminium-Wasserbecher, Farbplatte, Fayencepalette, 2 Pinsel, Bleistift,
Radiergummi und Reißnägel. Größe 275/190 mm. Gewicht 1,200 kg.

Farbeninhalt der Kasten siehe Seite 52.

*Gee-Wee-Feine Wasserfarben
in Tuben, Sorte 60*

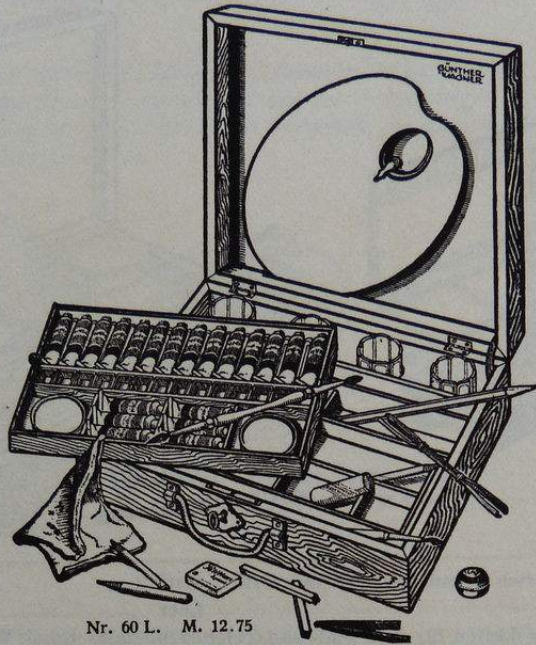

Nr. 60 L. M. 12.75

Nr. 60 L. Hell polierter Kasten mit Schloß und Griff, vornehme Ausstattung M. 12.75
 Inhalt 20 Tuben Sorte 60, Fayencepalette, 16 Näpfe, 4 Wassergläser, 2 Pinsel, Wischer, Radiergummi,
 Zeichenkreide, Bleistift, Kreidehalter, Zunder und Reißnägel. Größe 265/230 mm. Gewicht 1,520 kg.

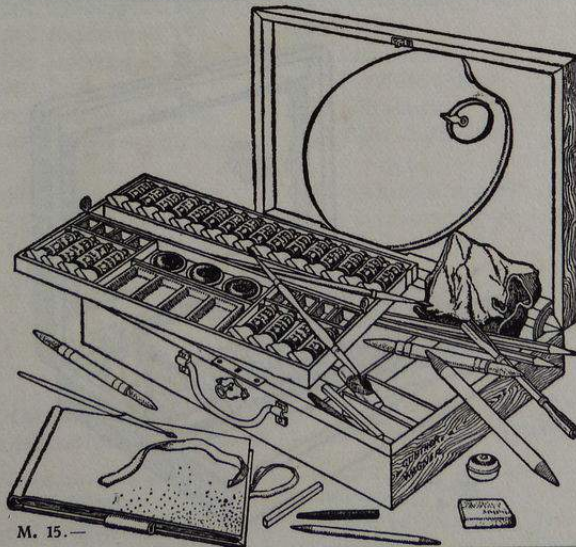

Nr. 60 K. M. 15.—

Nr. 60 K. Palisander polierter Kasten, hochelegant, mit Schloß und Griff M. 15.—
 Inhalt 24 Tuben Sorte 60, Fayencepalette, 3 Pinsel, 3 Bronzen Sorte 11, Farbplatten und Farbschalen,
 Skizzenbuch, Wischer, Zeichenkreide, Radiergummi, 2 Bleistifte, Zunder, Kreidehalter, Reißnägel.
 Größe 290/208 mm. Gewicht 1,570 kg.

Farbeninhalt der Kasten siehe Seite 52.

Gee-Wee-Feine Wasserfarben

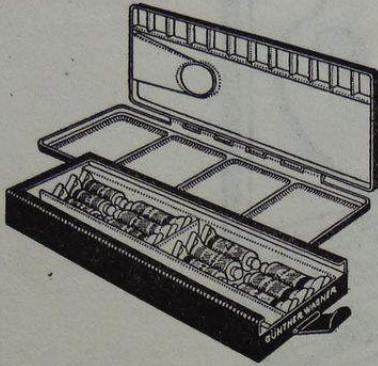

Nr. 60 FW.
M. 9.50



Nr. 60 FW. Nußbaum polierter Erlenholzkasten mit Griff. Gefüllt M. 9.50
 Leer „ 3.75
 Zweckmäßiger Aufbewahrungskasten für alles Mal- und Zeichenzubehör. Inhalt Wasserflasche, 2 Aluminium-
 becher, Radiergummi, Wischleder, Schwamm, Reißnägel, Fischleim, 2 Pinsel, Bleistift und 1 Farbkasten
 Nr. 60 WH/12 (siehe Seite 56). Größe 275/190 mm. Gewicht 1,320 kg.
 Nr. 64 FW. Gleicher Kasten mit 1 Farbkasten Nr. 64 P/16 (siehe Seite 57) statt Nr. 60 WH/12 . M. 9.50

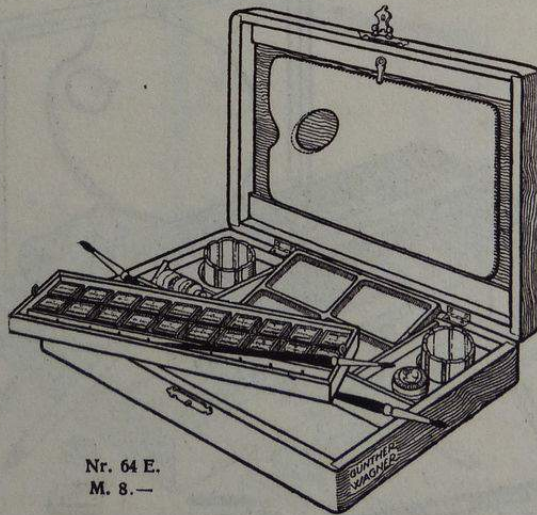

Nr. 64 E.
M. 8.—

Nr. 64 E. Hell polierter Erlenholzkasten M. 8.—
 Inhalt 20 Näpfe Sorte 64, 1 Tube chin. Weiß, 1 Farbplatte, 1 Fayencepalette, 2 Wassergläser, 1 Dose
 Reißnägel, 3 Pinsel. Größe 230/170 mm. Gewicht 0,840 kg.

Farbeninhalt der Kasten siehe Seite 52.

Gee-Wee-Feine Wasserfarben in Knopfform Sorte 66 u. Tafelform Sorte 67

Gee-Wee-Feine Wasserfarben bilden eine Mittelstufe zwischen Pelikan-Farben, den feinsten Farben, und den Schulfarben. Sie werden überall da verwendet, wo man des Preises wegen von den Pelikan-Farben absehen muß. Die Farbenbezeichnung ist jedem Stück mit Ausnahme der weichen Farben aufgeprägt. Man achte beim Einkauf auf das Zeichen Gee-Wee.



Sorte 66.



Sorte 66 S.



Sorte 67.

- Sorte 66, feste runde Farbe das Stück M. —.08
- Sorte 66 W, weiche runde Farbe, jede Farbe in Pergaminbeutel „ „ „ —.10
- Sorte 66 S, weiche runde Farbe, jedes Stück in einem Blechschälchen „ „ „ —.10
- Sorte 67, viereckige Tafelform „ „ „ —.10

<p>Weiß. 04 Weiß.</p> <p>Schwarz. 013 Schwarz. 014 Neutraltinte. 023 Paynes Grau.</p> <p>Rot. 034 Carmin. 042 Indischrot. 043b Krapplack, dunkel, imitiert. 050 Rosa. 051 Saturnrot (V). 052a Türkischrot.</p>	<p>053 Venetianischrot. 054 Zinnober.</p> <p>Gelb. 060 Chromgelb, hell (V). 062 Chromgelb, dkl. (V). 067 Gummigutt (V). 069 Indischgelb, imit. 074 Lack, gelber. 077 Mineralgelb (V). 077a Mineralgelb, imit., giftfrei. 078 Neapelgelb (V). 080 Ocker, gelber. 082 Ocker, römischer.</p>	<p>086 Siena. 088a Transparentgelb.</p> <p>Blau. 0108 Indigo. 0108a Kobaltblau, imit. 0109 Violett. 0110 Lichtblau. 0117 Preußischblau. 0120 Ultramarin. 0553 Eilido-Blauviolett.</p> <p>Grün. 0135 Französischgr. (G). 0135a Französischgrün, imit., giftfrei.</p>	<p>0139 Hookers Grün I, hell (V). 0140 Hookers Grün II, dkl. (V). 0144 Lichtgrün (V). 0152 Preußischgrün (V). 0153 Saftgrün. 0159 Zinnobergrün, hell (V). 0160 Zinnobergrün, dkl. (V).</p> <p>Braun. 0184 Sepia, natürl., imit. 0186 Sepia, koloriert, imit. 0190 Siena, gebrannt. 0192 Umber. 0194 Vandyckbraun.</p>
---	--	---	--

V = Vorsicht, G = Gift. Erklärung siehe Seite 5.

Füllung der Farbkasten

mit Gee-Wee-Farben für Studien in Tafelform. Die Kästen mit 7 Farben enthalten die Töne 1—7, mit 12 Farben die Töne 1—12 usw.

1 Preußischblau.	7 Weiß.	13 Mineralgelb, imit.	19 Preußischgrün.
2 Carmin.	8 Ocker, gelber.	14 Sepia, natürl., imit.	20 Siena.
3 Zinnober.	9 Venetianischrot.	15 Indischrot.	21 Sepia, koloriert, imit.
4 Siena, gebrannt.	10 Lichtgrün.	16 Neutraltinte.	22 Vandyckbraun.
5 Chromgelb, hell.	11 Gummigutt.	17 Ultramarin.	23 Indigo.
6 Schwarz.	12 Lichtblau.	18 Französischgrün, imit.	24 Kobaltblau, imit.

Änderungen können auf Wunsch vorgenommen werden.

Gee-Wee-Feine Wasserfarben in Knopfform

in Blechkasten, innen weiß, außen schwarz lackiert, mit Daumenring. Die Kästen mit 12 Farben sind mit Pinselhalter ausgestattet. Von der Königl. Kunstschule in Berlin empfohlen.

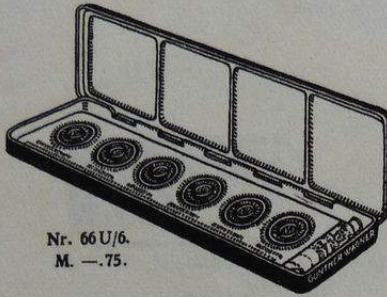

Nr. 66U/6.
M. —.75.

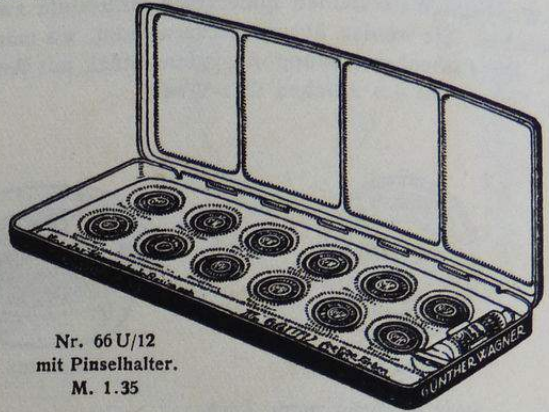

Nr. 66U/12
mit Pinselhalter.
M. 1.35

	Das Stück	Inhalt 6 Farben Sorte 66 und 1 Tube Weiß	Größe	Gewicht
Nr. 66U/6	M. —.75	" 7 " " 66 " 1 " "	200/55 mm	0,135 kg
" 66U/7	" —.90	" 7 " " 66 " 1 " "	230/70 "	0,170 "
" 66U/12	" 1.35	" 12 " " 66 " 1 " " mit Pinselhalter.	225/90 "	0,205 "
" 66A/12	" 1.20	" 12 " " 66 mit Pinselhalter	225/90 "	0,190 "
" 66UP/12	" 1.65	" 12 " " 66, 1 Tube Weiß und 1 Doppelpinsel mit Pinselhalter	225/90 "	0,220 "

Kästen mit hohen Zwischenwänden, die das Ineinanderlaufen der einzelnen Farben verhindern.

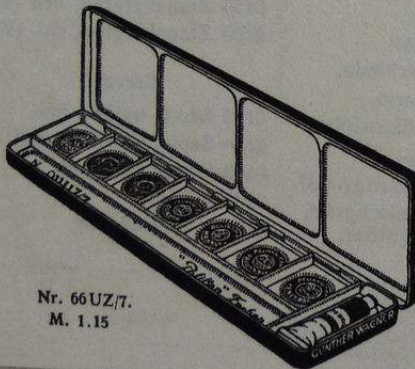

Nr. 66UZ/7.
M. 1.15

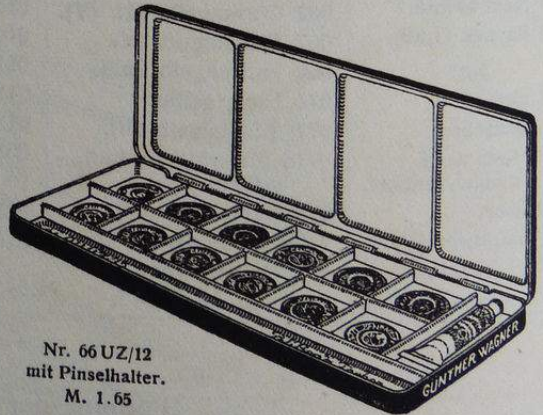

Nr. 66UZ/12
mit Pinselhalter.
M. 1.65

	Das Stück	Inhalt 6 Farben Sorte 66 und 1 Tube Weiß	Größe	Gewicht
Nr. 66UZ/6	M. 1.—	" 7 " " 66 " 1 " "	200/55 mm	0,140 kg
" 66UZ/7	" 1.15	" 7 " " 66 " 1 " "	230/70 "	0,175 "
" 66UZ/12	" 1.65	" 12 " " 66 " 1 " " mit Pinselhalter	225/90 "	0,235 "

Die Kästen mit 12 Farben enthalten das Kunstschulsortiment (siehe Seite 17).
Füllung der Kästen mit 6 und 7 Farben siehe Seite 65.

Weiche Farben! Alle auf dieser Seite verzeichneten Kästen können auf Wunsch auch mit weichen Farben Sorte 66W zu gleichen Preisen geliefert werden. In diesem Falle ist der Bestellnummer der Buchstabe W anzufügen, z. B. 66U/12W.

Gee-Wee-Feine Wasserfarben in Knopfform

in Blechkasten, innen weiß, außen schwarz lackiert, mit Daumenring.

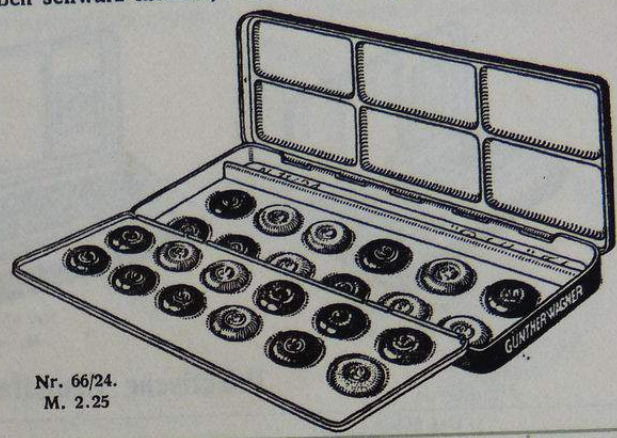

Nr. 66/12.
M. 1.20

Nr. 66/24.
M. 2.25

	Das Stück	Inhalt	Größe	Gewicht
Nr. 66/12	M. 1.20	Inhalt 12 Farben Sorte 66 (Kunstschulsortiment s. Seite 17)	200/85 mm	0,195 kg
„ 66/18	„ 1.80	„ 18 „ „ 66	200/85 „	0,245 „
„ 66/24	„ 2.25	„ 24 „ „ 66	200/85 „	0,275 „

Farbeninhalt der Kasten Nr. 66/18 und Nr. 66/24 Seite 63 wie bei Farben in Tafelform.

Kasten mit weichen Gee-Wee-Wasser-Farben Sorte 66S.

Jede Farbe liegt in einem Blechschälchen, wodurch das Ineinanderlaufen der Töne verhindert wird.

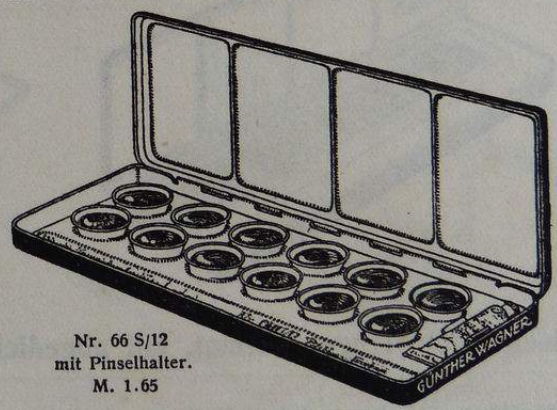
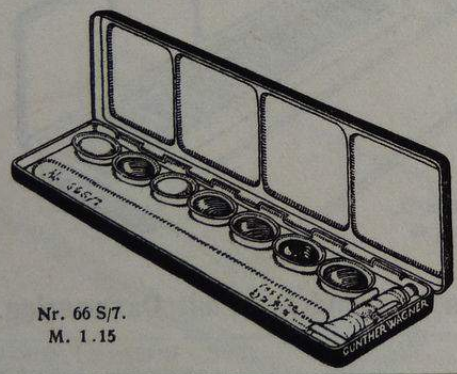

Nr. 66 S/7.
M. 1.15

Nr. 66 S/12
mit Pinselhalter.
M. 1.65

	Das Stück	Inhalt	Größe	Gewicht
Nr. 66 S/6	M. 1.—	Inhalt 6 Farben Sorte 66 S und 1 Tube Weiß	200/55 mm	0,150 kg
„ 66 S/7	„ 1.15	„ 7 „ „ 66 S „ 1 „ „	230/70 „	0,185 „
„ 66 S/12	„ 1.65	„ 12 „ „ 66 S „ 1 „ „ m. Pinselhalter	225/90 „	0,250 „

Die Kasten mit 12 Farben enthalten das Sortiment der Königlichen Kunstschule, siehe Seite 17.

Farbeninhalt der Kasten mit 6 Farben:

- Preußischblau. Chromgelb, hell.
- Carmin, imit. Schwarz.
- Zinnober I. 1 Tube chines. Weiß.
- Siena, gebrannt.

Farbeninhalt der Kasten mit 7 Farben:

- Chromgelb, hell. Kobaltblau, imit.
- Indischgelb, imit. Preußischblau.
- Ocker, gelber. Venetianischrot.
- Carmin, imit. 1 Tube chines. Weiß.

Gleiche Kasten, gefüllt mit Pelikan-Künstlerfarben, siehe Seite 26 und 27.

Gee-Wee-Feine Wasserfarben in Tafeln, Sorte 67

in Blechkasten, außen schwarz, innen weiß lackiert.



Nr. 67 KH/7.
M. —.60

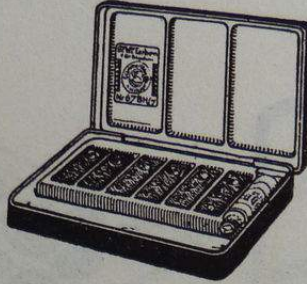

Nr. 67 BH/7.
M. —.65

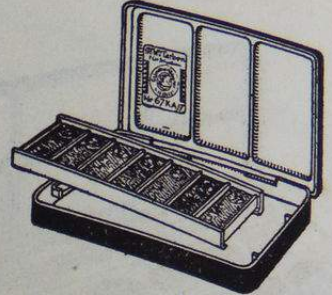

Nr. 67 KA/7.
M. —.65

Praktische Grundfarbenkasten.

	Das Stück	Inhalt 6 Farben Sorte 67	Größe	Gewicht
Nr. 67 KH/6	M. —.50	67	115/65 mm	0,100 kg
„ 67 KH/7	„ —.60	7 „ „ 67	115/65 „	0,105 „
„ 67 BH/7	„ —.65	6 „ „ 67 und 1 Tube Weiß	115/65 „	0,110 „
„ 67 KA/7	„ —.65	7 „ „ 67 in herausnehmbar. Farbeinsatz	115/65 „	0,120 „

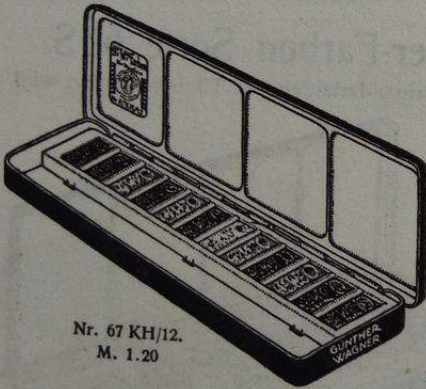

Nr. 67 KH/12.
M. 1.20

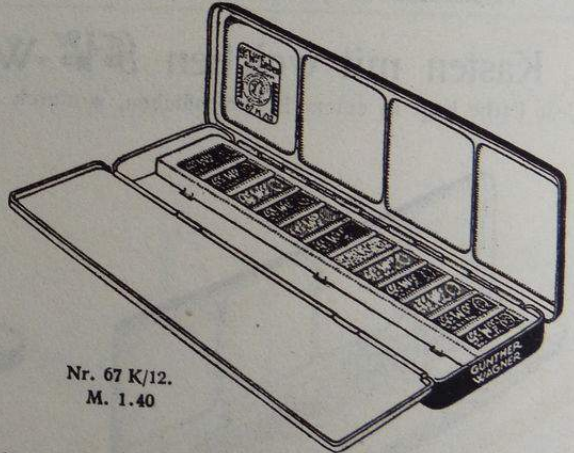

Nr. 67 K/12.
M. 1.40

Blechkasten, langes Format, mit abgedichteten Farbenfächern mit Daumenring.

Nr.	Das Stück	Inhalt 10 Farben Sorte 67	Größe	Gewicht
Nr. 67 KH/10	M. 1. —	10	220/70 mm	0,220 kg
„ 67 KH/12	„ 1.20	12 „ „ 67	220/70 „	0,225 „
„ 67 KH/15	„ 1.50	15 „ „ 67	230/70 „	0,240 „
„ 67 KH/18	„ 1.80	18 „ „ 67	225/90 „	0,295 „
„ 67 KH/24	„ 2.40	24 „ „ 67	225/90 „	0,335 „
Kasten mit Klappalette:				
Nr. 67 K/10	M. 1.20	10	220/70 mm	0,250 kg
„ 67 K/12	„ 1.40	12 „ „ 67	220/70 „	0,265 „
„ 67 K/15	„ 1.75	15 „ „ 67	230/70 „	0,300 „
„ 67 K/18	„ 2.10	18 „ „ 67	225/90 „	0,365 „
„ 67 K/24	„ 2.70	24 „ „ 67	225/90 „	0,405 „

Farbeninhalt der Kasten siehe Seite 63.

Gee-Wee-Feine Wasserfarben in Tafeln, Sorte 67

in Blechkasten, außen schwarz, innen weiß lackiert, mit Daumenring.
Langes Format, zur Aufnahme doppelter Verwaschpinsel geeignet. Abgedichtete Farbenfächer.

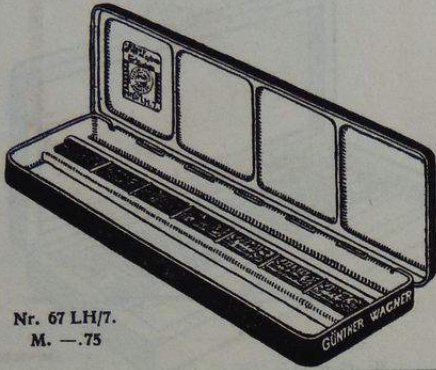

Nr. 67 LH/7.
M. —.75

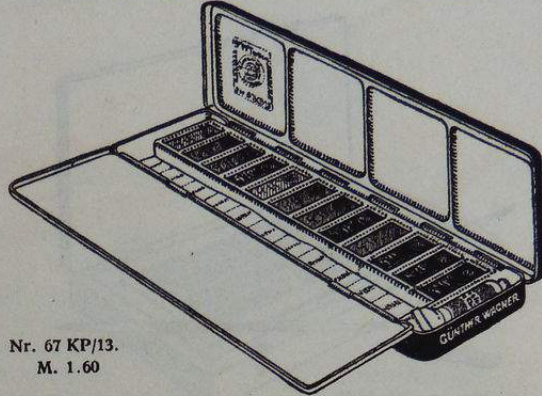

Nr. 67 KP/13.
M. 1.60

	Das Stück		Größe	Gewicht
Nr. 67 LH/7	M. —.75	Langer Grundfarbentasten, enthaltend 7 Farben Sorte 67. Das schmale Fach hinter der Farbenreihe kann nach Bedarf mit weiteren 7 Farben gefüllt werden	220/70 mm	0,190 kg
„ 67 L/7	„ —.90	Gleicher Kasten mit Klappalette	220/70 „	0,240 „
„ 67 KP/13	„ 1.60	Kasten mit Klappalette, Inhalt 12 Farben Sorte 67 und 1 Tube Weiß. Kunstschulsortiment (siehe Seite 17)	220/70 „	0,280 „
„ 67 KH/13	„ 1.40	Gleicher Kasten wie Nr. 67 KP/13 ohne Klappalette . . .	220/70 „	0,240 „

300



Nr. 67 CH.
M. 1.25

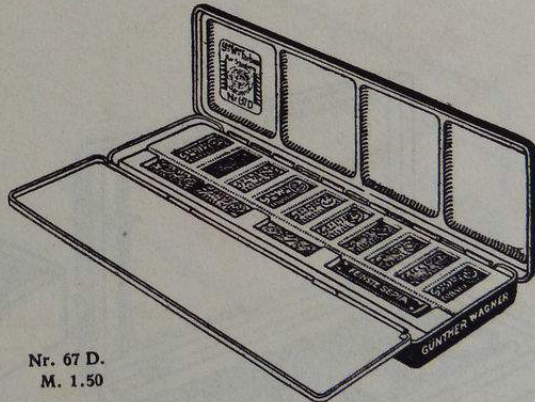

Nr. 67 D.
M. 1.50

	Das Stück		Größe	Gewicht
Nr. 67 CH	M. 1.25	Inhalt 10 Farben Sorte 67, Sepia, Radiergummi und chin. Tusche	220/70 mm	0,240 kg
„ 67 DH	„ 1.25	Inhalt 12 Farben Sorte 67, Sepia und Tusche	220/70 „	0,255 „
„ 67 EH	„ 1.60	Inhalt 12 Farben Sorte 67, Sepia, Tusche und 1 Tube Weiß, Sorte 60. Kunstschulsortiment (siehe Seite 17)	225/90 „	0,290 „
Gleiche Kasten mit Klappalette:				
Nr. 67 C	M. 1.50	Inhalt wie Nr. 67 CH	220/70 mm	0,295 kg
„ 67 D	„ 1.50	„ „ „ 67 DH	220/70 „	0,305 „
„ 67 E	„ 1.90	„ „ „ 67 EH (Kunstschulsortiment siehe Seite 17)	225/90 „	0,350 „

300

Farbeninhalt der Kasten siehe Seite 63.

Gee-Wee-Feine Wasserfarben in Tafeln, Sorte 67

in polierten Holzkasten. Die Kasten Nr. 67 R/12, 67 S/18 und 67 T/26 tragen auf dem Deckel den Aufdruck „Für Schule und Haus“.

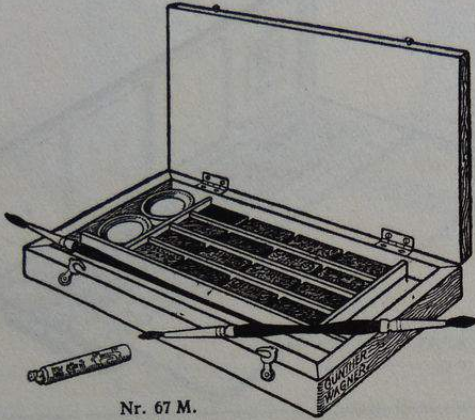

Nr. 67 M.
M. 3.—

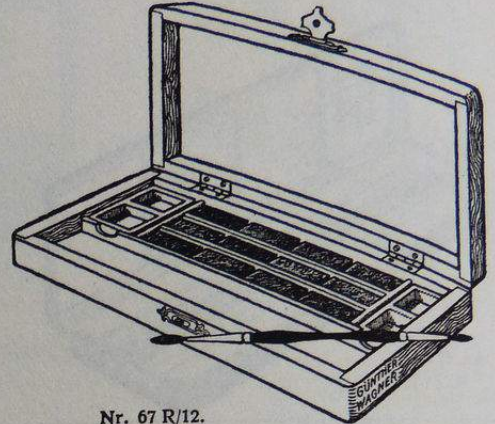

Nr. 67 R/12.
M. 2.30

Nr. 67 M. Mahagonikasten M. 3.—
Inhalt 16 Farben Sorte 67, Tusche, 2 Näpfe und
2 Pinsel. Größe 200/115 mm. Gewicht 0,315 kg.

Nr. 67 R/12. Hell polierter Kasten M. 2.30
Inhalt 12 Farben Sorte 67, 2 Farbschalen, 1 doppelter
Verwaschpinsel. Größe 215/105 mm. Gewicht 0,265 kg.

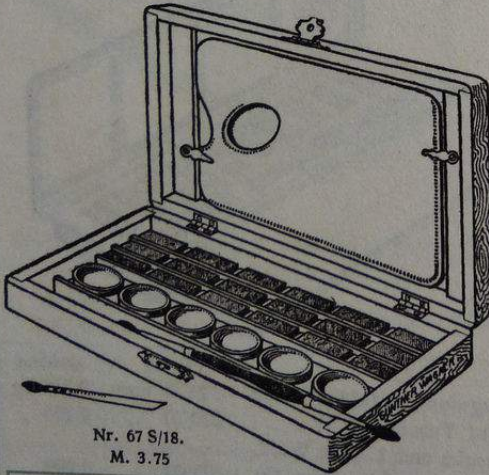

Nr. 67 S/18.
M. 3.75

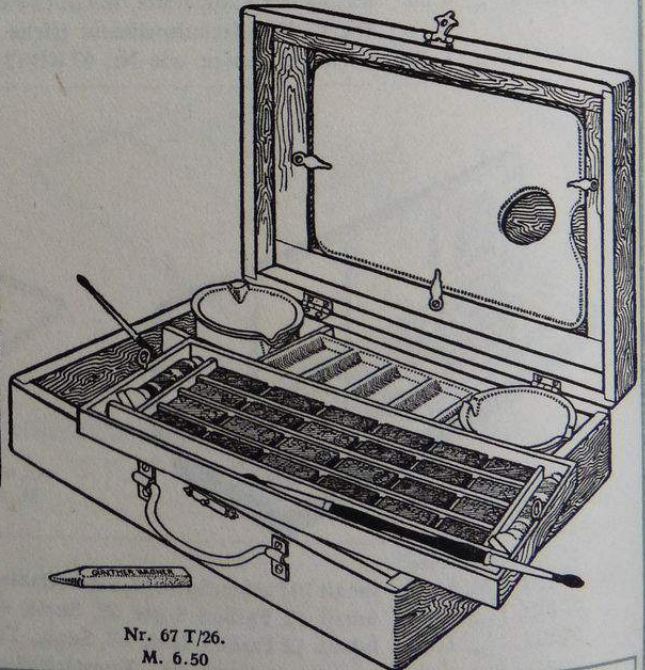

Nr. 67 T/26.
M. 6.50

Nr. 67 S/18. Hell polierter Kasten M. 3.75
Inhalt 18 Farben Sorte 67, 6 Farbschalen, 1 Palette
und 2 Pinsel. Größe 215/130 mm. Gewicht 0,440 kg.

Nr. 67 T/26. Hell polierter Kasten mit Griff M. 6.50
Inhalt 24 Farben Sorte 67, 2 Tuben Sorte 60, Farb-
schale, Palette, 2 Wasserbecher, Radiergummi und
2 Pinsel. Größe 260/180 mm. Gewicht 1,090 kg.

Farbeninhalt der Kasten siehe Seite 63.

Gee-Wee-Feine Wasserfarben in Zinknägeln



Sorte 63 (Murillo) . . . das Stück M. —.10

Sorte 63¹/₂ (Rembrandt), das Stück M. —.08

Weiß.	044 Lichtrot.	Blau.	0153 Saftgrün.
02 Deckweiß.	051 Saturnrot (V).	0103 Bergblau.	0159 Zinnobergrün, hell (V).
Schwarz.	053 Venetianischrot.	0108 Indigo.	
013 Schwarz.	054 Zinnober I.	0108a Kobaltblau, imit.	Braun.
014 Neutraltinte.	Gelb.	0109 Violett.	0172 Casselerbraun.
023 Paynes Grau.	060 Chromgelb, hell (V).	0117 Preußischblau.	0184 Sepia, nat., imit.
Rot.	067 Gummigutt.	0120 Ultramarin.	0186 Sepia, kol., imit.
034 Carmin.	069 Indischgelb, imit.	Grün.	0190 Siena, gebrannt.
042 Indischrot.	077 Mineralgelb (V).	0135a Französischgrün, imit.	0192 Umber.
V = Vorsicht. Erklärung siehe Seite 5.	080 Ocker, gelber.		0194 Vandyckbraun.

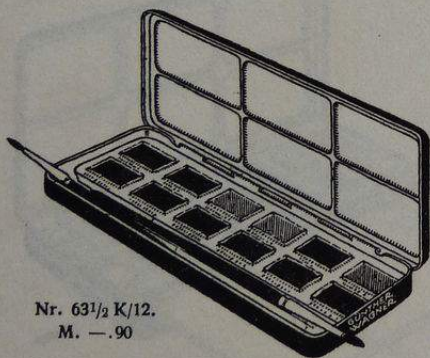

Nr. 63¹/₂ K/12.
M. —.90

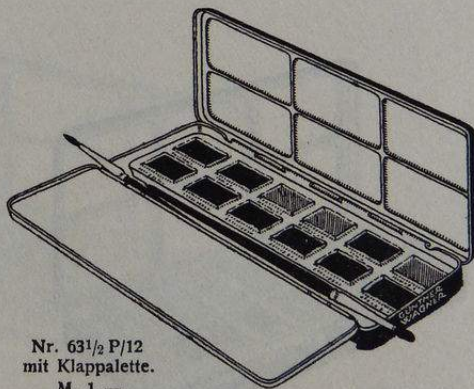

Nr. 63¹/₂ P/12
mit Klappalette.
M. 1.—

Blechkasten, außen schwarz, innen weiß lackiert, mit Daumenring.

Nr.	Das Stück		Größe	Gewicht
Nr. 63 ¹ / ₂ K/12	M. —.90	„Rembrandt“-Kasten ohne Klappalette	162/72 mm	0,145 kg
„ 63 ¹ / ₂ P/12	„ 1.—	„ „ mit „	162/72 „	0,175 „

Die Kasten enthalten 2 Zwingenpinsel und folgende 12 Farben Sorte 63¹/₂:

Siena, gebrannt.	Zinnober I.	Vandyckbraun.	Saftgrün.
Carmin.	Ocker, gelber.	Sepia, nat., imit.	Preußischblau.
Lichtrot.	Gummigutt.	Schwarz.	Ultramarin.

Änderungen der Farbenfüllung sind bei diesen Kasten mit erhöhten Herstellungskosten verknüpft und ziehen infolgedessen eine Preiserhöhung nach sich.

Gee-Wee-Feine Wasserfarben in Zinknäpfen

in Blechkasten, innen weiß, außen schwarz lackiert, mit Daumenring.

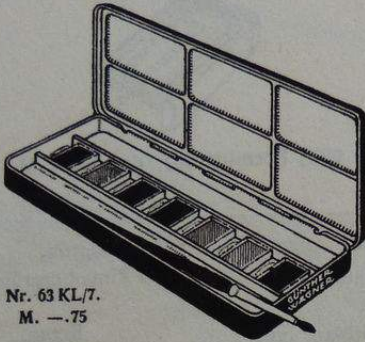

Nr. 63 KL/7.
M. —.75

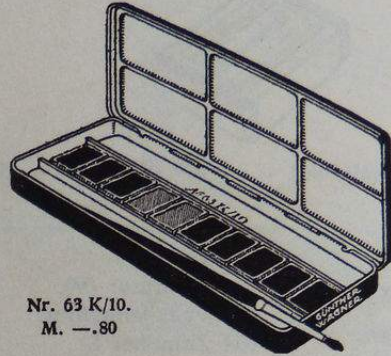

Nr. 63 K/10.
M. —.80

Nr.	Das Stück	Inhalt	Größe	Gewicht
Nr. 63 KL/7	M. —.75	Inhalt 7 Farben Sorte 63: Preußischblau, Gummigutt, Carmin, Schwarz, Zinnober, Weiß, Siena, gebrannt und 1 Zwingenpinsel	162/72 mm	0,140 kg
„ 63 K/10	„ —.80	Inhalt 10 Farben Sorte 63: Siena, gebrannt, Carmin, Lichtrot, Zinnober, Gummigutt, Sepia, Schwarz, Saftgrün, Preußischblau, Ultramarin und 1 Zwingenpinsel	162/72 „	0,145 „

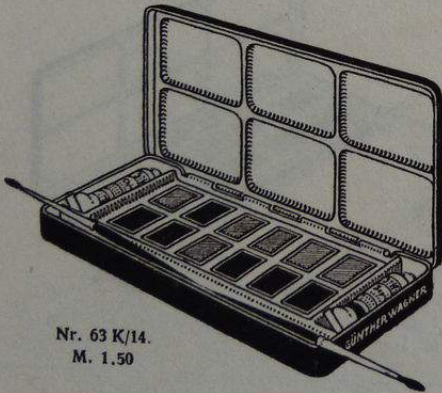

Nr. 63 K/14.
M. 1.50

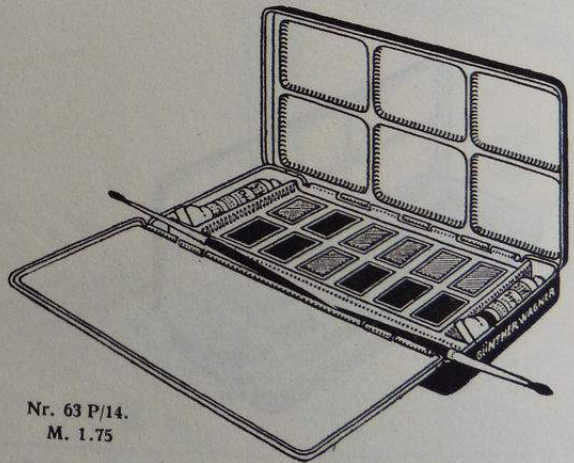

Nr. 63 P/14.
M. 1.75

Nr.	Das Stück	Inhalt	Größe	Gewicht
Nr. 63 K/14	M. 1.50	„Kleiner Murillo“	168/87 mm	0,200 kg
„ 63 P/14	„ 1.75	„Kleiner Murillo“ mit Klappalette	168/87 „	0,240 „
		Inhalt 2 Zwingenpinsel, je 1 Tube Sepia, nat. imit. und Perm. chin. Weiß sowie 12 Farben Sorte 63: Gummigutt. Ocker, gelber. Lichtrot. Ultramarin. Siena, gebrannt. Vandyckbraun. Zinnober I. Preußischblau. Französischgrün, imit. Carmin. Schwarz. Chromgelb, hell.		

Änderungen der Farbenfüllung sind bei diesen Kasten mit erhöhten Herstellungskosten verknüpft und ziehen infolgedessen eine Preiserhöhung nach sich.

Gee-Wee-Feine Wasserfarben in Zinknäpfen

in Blechkasten, innen weiß, außen schwarz lackiert, mit Daumenring.

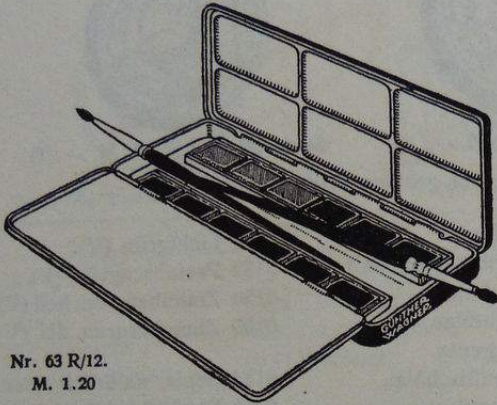

Nr. 63 R/12.
M. 1.20

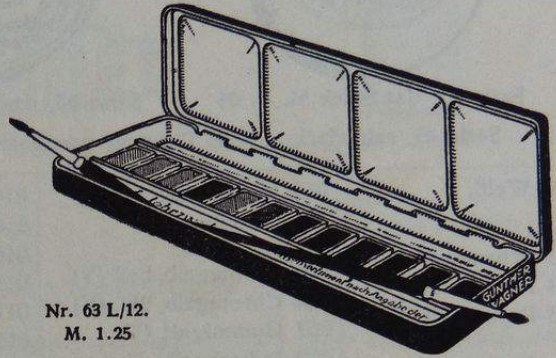

Nr. 63 L/12.
M. 1.25

Nr. 63 R/12. Kasten mit Klappalette . . . M. 1.20
Größe 162/72 mm. Gewicht 0,188 kg.
Inhalt 2 Zwingenpinsel und 12 Farben Sorte 63:
Gummigutt. Ocker, gelber. Siena, gebrannt.
Lichtrot. Preußischblau. Sepia, nat. imit.
Ultramarin. Chromgelb, hell. Carmin.
Saftgrün. Zinnober I. Vandyckbraun.

Nr. 63 L/12. Langer Kasten, zur Aufnahme von
Verwaschpinseln geeignet M. 1.25
Größe 230/70 mm. Gewicht 0,200 kg.
Inhalt 2 Zwingenpinsel und 12 Farben Sorte 63.
Sortiment der Königl. Kunstschule, Berlin (siehe
Seite 17).

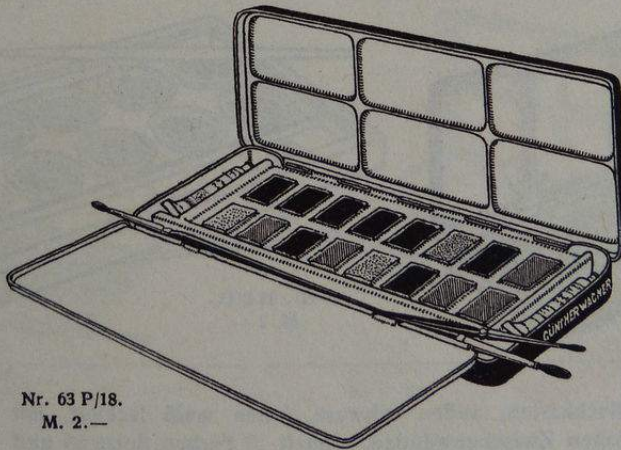

Nr. 63 P/18.
M. 2.—

Nr. 63 P/18. „Murillo“-Farbkasten mit Klappalette M. 2.—
Größe 200/85 mm. Gewicht 0,295 kg.
Inhalt 3 Zwingenpinsel, je 1 Tube Sepia, nat. imit. und Perm. chin. Weiß sowie 16 Farben Sorte 63:
Gummigutt. Ocker, gelber. Zinnober I. Carmin.
Lichtrot. Ultramarin. Preußischblau. Schwarz.
Siena, gebrannt. Vandyckbraun. Französischgrün, imit. Chromgelb, hell.
Indigo. Kobaltblau, imit. Indischgelb, imit. Indischrot.

Änderungen der Farbenfüllung sind bei diesen Kästen mit erhöhten Herstellungskosten verknüpft und ziehen infolgedessen eine Preiserhöhung nach sich.

Schul- oder Schablonierfarben

in runden Tafeln.



Sorte 65, das Stück M. —.05

Sorte 68, das Stück M. —.10

Sorte 69, das Stück M. —.05

Sorte 65, extrastark, gleiche Prägung wie Sorte 65, aber größere Dicke, das Stück M. —.10.

04 Weiß.	053 Venetianischrot.	0108 Indigo.	0144 Lichtgrün (V).
013 Schwarz.	054 Zinnober.	0108a Kobaltblau, imit.	0152 Preußischgrün (V).
014 Neutraltinte.	060 Chromgelb, hell (V).	0109 Violett.	0159 Zinnobergrün, hell (V).
023 Paynes Grau.	062 Chromgelb, dkl. (V).	0110 Lichtblau.	0160 Zinnobergrün, dkl. (V).
034 Carmin.	067 Gummigutt (V).	0113 Magenta.	0184 Sepia, natürlich, imit.
042 Indischrot.	069 Indischgelb, imit.	0117 Preußischblau.	0186 Sepia, koloriert, imit.
050 Rosa.	078 Neapelgelb (V).	0120 Ultramarin.	0190 Siena, gebrannt.
051 Saturnrot (V).	080 Ocker, gelber.	0135 Französischgrün (G).	0192 Umber.
	082 Ocker, römischer.	0135a Französischgrün, imit., giftfrei.	0194 Vandyckbraun.
	086 Siena.		

Bronzen Sorte 65 und 69 siehe Seite 144.
 Alle Farben sind auf der Rückseite mit Farbenbezeichnung versehen.
 V=Vorsicht, G=Gift. Erklärung siehe Seite 5.

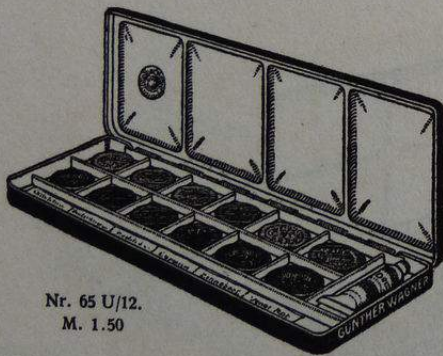

Nr. 65 U/12.
M. 1.50

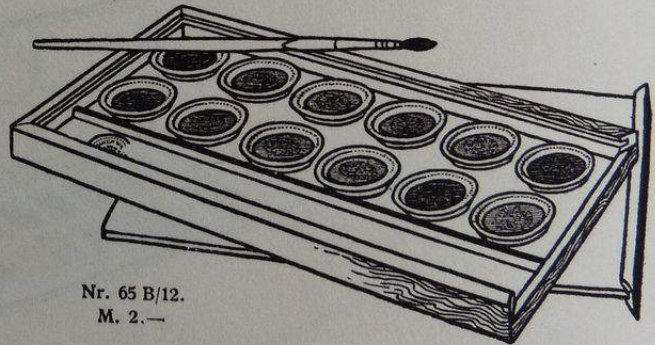

Nr. 65 B/12.
M. 2.—

Nr.	Das Stück		Größe	Gewicht
Nr. 65 U/12	M. 1.50	Blechkasten, außen schwarz, innen weiß lackiert, mit hohen Zwischenwänden. Inhalt 12 Farben Sorte 65 und 1 Tube Weiß. Kunstschulsortiment (siehe Seite 17) . .		
„ 65 B/12	„ 2.—	Dunkel polierter Holzkasten mit 12 Farben Sorte 65 in Porzellanschälchen und Pinsel	225/90 mm	0,280 kg
„ 69 B/12	„ 1.50	Dunkel polierter Holzkasten mit 12 Farben Sorte 69 in Porzellanschälchen und Pinsel	280/130 „	0,305 „
			235/110 „	0,210 „

Ultramarin.
 Venetianischrot.
 Chromgelb, dunkel.

Farbengehalt der Kasten Nr. 65 B/12 und 69 B/12:
 Ocker, römischer.
 Saturnrot.
 Preußischgrün.
 Neapelgelb.
 Siena, gebrannt.
 Weiß.

Zinnober.
 Sepia, natürlich, imit.
 Lichtblau.

Giftfreie Schulfarben

Diese Farben finden wegen ihrer absoluten Gifffreiheit und ihres billigen Preises im Schulunterricht, besonders auf der Unterstufe, Verwendung. Jedes Stück ist mit Farbennamen versehen.



Sorte 72, das Stück M. —.05



Sorte 78, die Tube M. —.10



Sorte 73, das Stück M. —.05

04 Weiß.	051 Saturnrot, imit.	082 Ocker, römischer.	*0139 Hookers Grün I.
013 Schwarz.	*052a Türkischrot.	086 Siena.	0144 Lichtgrün.
014 Neutraltinte.	053 Venetianischrot.	*088a Transparentgelb.	0152 Preußischgrün.
023 Paynes Grau.	054 Zinnober.	*0108a Kobaltblau.	0153 Saftgrün.
034 Carmin.	060 Chromgelb I, imit.	0109 Violett.	*0159 Zinnobergrün, hell.
*034a Carminlack.	062 Chromgelb II, imit.	0110 Lichtblau.	0184 Sepia, nat., imit.
*042 Indischrot.	067 Gummigutt.	0117 Preußischblau.	*0186 Sepia, kolor., imit.
*043b Krapplack.	*069 Indischgelb.	0120 Ultramarin.	0190 Siena, gebrannt.
050 Rosa.	077a Mineralgelb, imit.	0135a Französischgrün, imit.	*0192 Umber.
	078 Neapelgelb, imit.		*0194 Vandyckbraun.
	080 Ocker, gelber.		

* Werden nur in Sorte 73 geliefert.

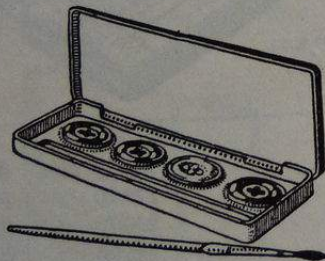

Nr. 72/4.
M. —.35



Nr. 72/12.
M. —.65

Nr.	Das Stück	Größe	Gewicht
Nr. 72/4	M. —.35	122/48 mm	0,048 kg
„ 72/12	„ —.65	200/85 „	0,180 „

Braun lackierter Blechkasten mit 4 Farben Sorte 72
Preußischblau, Carmin, Gummigutt, Paynes Grau, Kiel-
pinsel mit Stiel und Fließpapier.

Grün lackierter Blechkasten mit 12 Farben Sorte 72 . .

Farbeninhalt des Kastens Nr. 72/12:
 Weiß.
 Sepia, nat., imit.
 Ocker, gelber.
 Präussischblau.
 Carmin.
 Zinnober.
 Siena, gebrannt.
 Chromgelb I, imit.
 Schwarz.
 Französischgrün, imit.
 Ultramarin.
 Chromgelb II, imit.

Giftfreie Schulfarben

in lackierten Blechkasten. Die Kasten Nr. 73 K/6 und 73 K/7 sind außen grün, die übrigen Kasten außen schwarz, innen weiß lackiert.

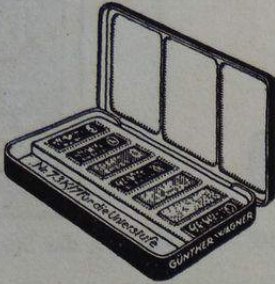

Nr. 73 K/7.
M. —.40



Nr. 73 AK/10.
M. —.75

	Das Stück	Inhalt	Größe	Gewicht
Nr. 73 K/6	M. —.35	6 Farben Sorte 73	115/65 mm	0,100 kg
„ 73 K/7	„ —.40	7 „ „ 73	115/65 „	0,110 „
„ 73 B/7	„ —.45	6 „ „ 73 und 1 Tube Weiß	115/65 „	0,110 „
„ 73 AK/10	„ —.75	10 „ „ 73	162/72 „	0,160 „

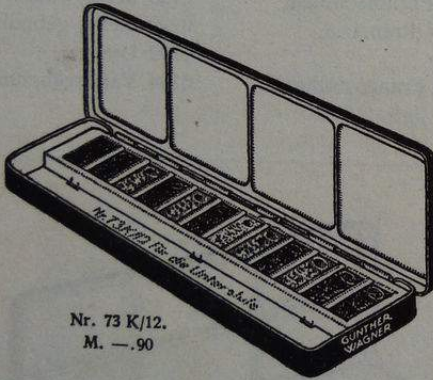

Nr. 73 K/12.
M. —.90

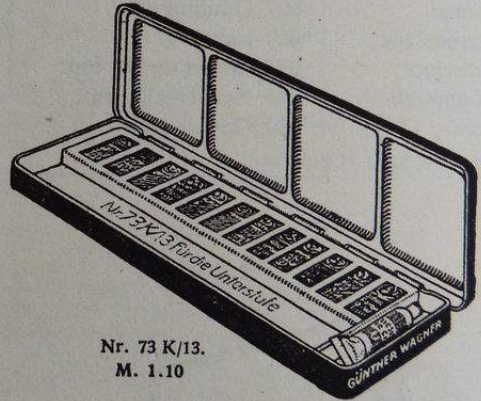

Nr. 73 K/13.
M. 1.10

	Das Stück	Inhalt	Größe	Gewicht
Nr. 73 K/10	M. —.80	10 Farben Sorte 73		
„ 73 K/12	„ —.90	12 „ „ 73	220/70 mm	0,220 kg
„ 73 K/15	„ 1.15	15 „ „ 73	220/70 „	0,224 „
„ 73 K/18	„ 1.35	18 „ „ 73	230/70 „	0,250 „
„ 73 C	„ 1.—	10 „ „ 73	225/90 „	0,295 „
„ 73 D	„ 1.—	12 „ „ 73, Sepia, Tusche u. Radiergummi	220/70 „	0,245 „
„ 73 K/13	„ 1.10	12 „ „ 73, „ und Tusche	220/70 „	0,255 „
		12 „ „ 73 und 1 Tube Weiß. Kunstschulsortiment (siehe Seite 17)	220/70 „	0,235 „

Farbeninhalt der Kasten mit Farben Sorte 73, 75 und 78.

- Kasten mit 7 Farben enthalten die Töne 1—7, mit 12 Farben die Töne 1—12 usw.
- | | | | |
|----------------------|---------------------------|---------------------|----------------------|
| 1 Preußischblau. | 7 Weiß. | 13 Venetianischrot. | 19 Preußischgrün. |
| 2 Carmin. | 8 Sepia, nat. imit. | 14 Lichtgrün. | 20 Rosa. |
| 3 Zinnober. | 9 Ocker, gelber. | 15 Gummigutt. | 21 Ocker, römischer. |
| 4 Siena, gebrannt. | 10 Französischgrün, imit. | 16 Lichtblau. | 22 Violett. |
| 5 Chromgelb I, imit. | 11 Ultramarin. | 17 Indischrot. | 23 Saturnrot. |
| 6 Schwarz. | 12 Chromgelb II, imit. | 18 Neutraltinte. | 24 Neapelgelb. |
- Änderungen können auf Wunsch vorgenommen werden.

Giftfreie Schulfarben

in Blechkasten, außen schwarz, innen weiß lackiert.



Nr. 78 K/7.
M. —.80



Nr. 78 K/12.
M. 1.60

Nr.	Das Stück	Inhalt 7 Tuben Sorte 78	Größe	Gewicht
Nr. 78 K/7	M. —.80		115/65 mm	0,125 kg
" 78 K/12	" 1.60	" 12 " " 78	162/72 "	0,215 "
" 78 K/18	" 2.25	" 18 " " 78	230/70 "	0,315 "
" 78 K/24	" 3.—	" 24 " " 78	200/85 "	0,400 "

Farbeninhalt dieser Kasten siehe Seite 74.

Giftfreie Schulfarben in Tafeln. Billigste Sorten.

Sorte 71
das Stück M. —.05

- Weiß.
- Schwarz.
- Carmin.
- Zinnober.
- Venetianischrot.
- Chromgelb, hell.
- Indischgelb.
- Mineralgelb, imit.
- Ocker, gelber.
- Kobaltblau.
- Preußischblau.
- Französischgrün, imit.
- Siena, gebrannt.



Sorte 75
das Stück M. —.04

- Weiß.
- Schwarz.
- Carmin.
- Zinnober.
- Chromgelb, hell.
- Chromgelb, dkl.
- Ocker, gelber.
- Ultramarin.
- Preußischblau.
- Französischgrün, imit.
- Siena, gebrannt.
- Sepia.

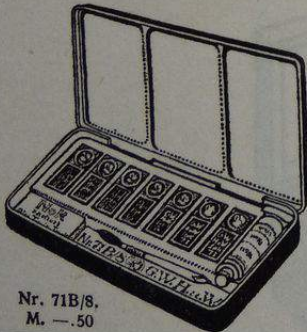

Nr. 71 B/8.
M. —.50



Nr. 75 K/7.
M. —.25

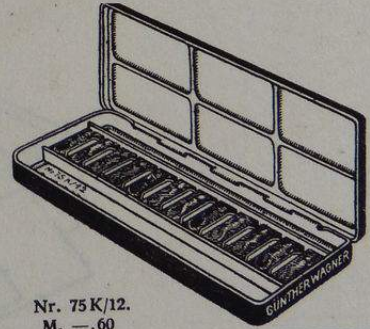

Nr. 75 K/12.
M. —.60

Nr.	Das Stück	Inhalt	Größe	Gewicht
Nr. 71 B/8	M. —.50	Schwarz lackierter Kasten mit 7 Farben Sorte 71, 1 Tube Weiß, Radiergummi und Pinsel	115/65 mm	0,117 kg
" 75 K/7	" —.25	Braun lackierter Kasten mit 7 Farben Sorte 75	100/60 "	0,078 "
" 75 K/12	" —.60	" " " " 12 " " 75	162/72 "	0,165 "

Farbeninhalt der Kasten Nr. 75 K/7 und 75 K/12 siehe Seite 74.

Farbeninhalt des Kastens Nr. 71 B/8:
 Preußischblau. Chromgelb, hell. Indischgelb. Kobaltblau.
 Carmin. Gelber Ocker. Venetianischrot. 1 Tube Weiß.

Schul-Mal- und Zeichenkasten

Diese Kasten sind praktische Aufbewahrungs- und Beförderungskasten für die beim Malen und Zeichnen erforderlichen Gegenstände. Sie sind so eingerichtet, daß sie Farbkasten, Tuschen, Pinsel, Farbschalen und sonstiges Zubehör aufnehmen können. Die Füllung kann nach Wunsch vorgenommen werden. Ich mache besonders darauf aufmerksam, daß diese Kasten in großen Mengen hergestellt werden, und nur dadurch der billige Preis ermöglicht wird. Alle Spezialwünsche, die eine besondere Behandlung der betreffenden Kasten nötig machen, ziehen deshalb Mehrkosten nach sich und erfordern lange Lieferzeiten.

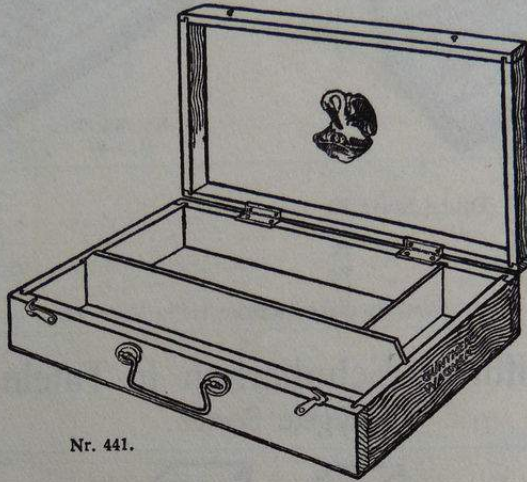

Nr. 441.

Nr. 441. Flacher Kasten aus gedämpftem Buchenholz mit Verschußhaken und Traggriff. Unpoliert M. 1.50
 Poliert „ 2.—
 Inneres Maß 290/160/70 mm. Gewicht 0,665 kg. Mit Schloß mehr „ —.25

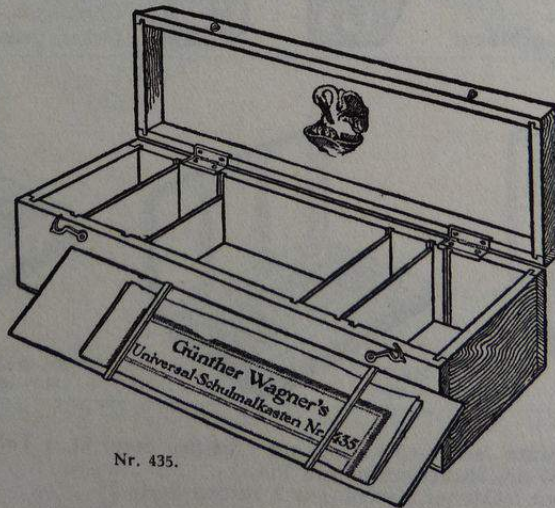

Nr. 435.

Nr. 435. Universal-Schulmalkasten aus gedämpftem Buchenholz mit Verschußhaken, Traggriff und Pinselbrett. Herausnehmbare Zwischenwände.
 Unpoliert M. 1.75
 Poliert „ 2.20
 Inneres Maß 315/96/100 mm. Gewicht 0,920 kg. Mit Schloß mehr „ —.25

Schul-Mal- und Zeichenkasten

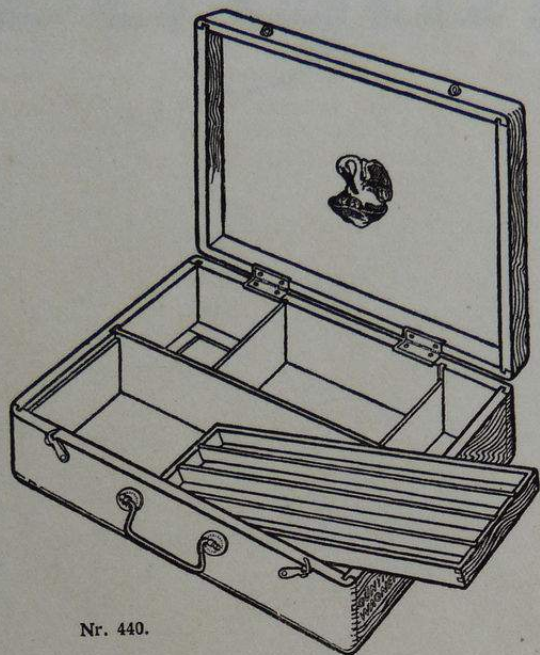

Nr. 440.

Nr. 440. Flacher Kasten aus gedämpftem Buchenholz mit Verschlussbaken und Traggriff. Einsatz mit herausnehmbaren Zwischenwänden, an denen die Pinsel mit Gummiringen befestigt werden können, um ein Zerstoßen der Spitzen zu verhüten.

Inneres Maß 250/180/65 mm. Gewicht 0,825 kg.

Unpoliert	M. 2.40
Poliert	„ 3.—
Mit Schloß mehr	„ —.25

Temperafarben.



Pelikan-Temperafarben, Sorte 150, für Künstler

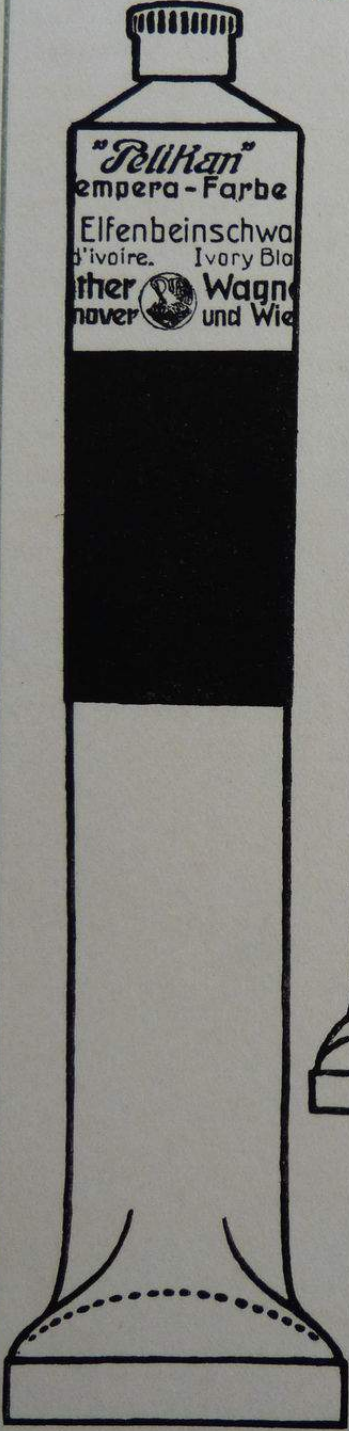

Nr. 11.

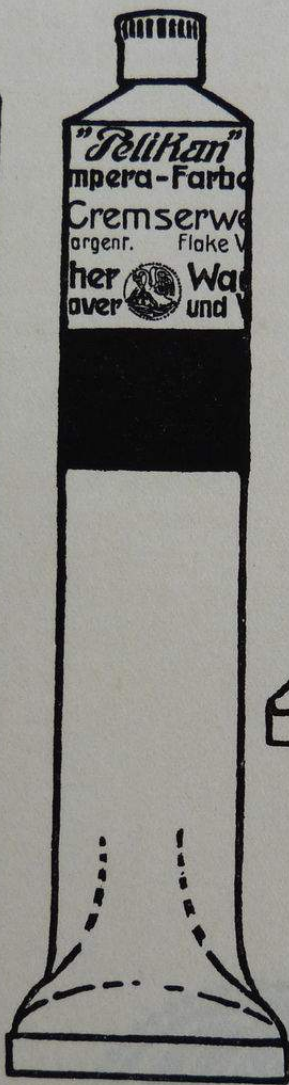

Nr. 10.

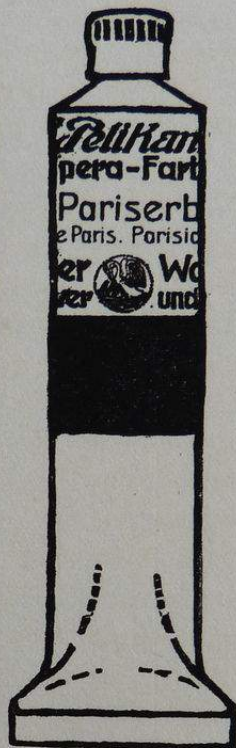

Nr. 7.

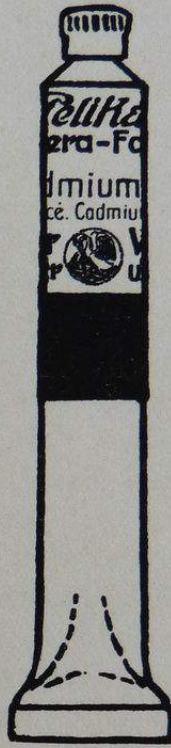

Nr. 4.



Nr. 2.

Abbildung der Tuben
in natürlicher Größe.

Pelikan-Temperafarben, Sorte 150, für Künstler

Die Temperafarbe wirbt täglich neue Anhänger. Das dankt sie ihren Vorzügen. In richtiger Zubereitung dargeboten ist sie ein Universal-Malmittel. — Die Pelikan-Temperafarben sind Eigelb-Öl-Temperafarben. Sie vereinigen die Vorzüge der Ölfarben mit den Annehmlichkeiten der Wasserfarben. Aufgetragen trocknen sie schneller als Ölfarben, aber langsamer als Wasserfarben, so daß ihre Verwendung im Freien und ein Naß-in-Naß-Malen möglich ist. Zum Verdünnen dient Wasser, Malmittel nur bei deckendem Auftrag oder wenn auf Ölfarben weitergemalt wird. Beim Auftrocknen hellt die Farbe nur wenig auf, ein späteres Nachdunkeln ist nicht zu befürchten. Pelikan-Temperafarbe verbindet sich jedem Grunde: Papier, Holz, Leinwand, Karton sind gleich geeignet. Der Photograph verwendet sie für den Gummidruck. Als Untermalung für Ölfarbe benutzt, wird sie durch einen Überzug mit dem Pelikan-Malmittel für den Auftrag der Ölfarbe vorbereitet. Pelikan-Tempera-Fixatif dient zum Fixieren mittels Zerstäubers, wenn häufiger schnell übereinander gemalt werden soll, Pelikan-Tempera-Firnis als Schlußfirnis für das fertige Bild und zum Herausholen eingeschlagener Stellen. Wer Pelikan-Temperafarben versucht, wird ihr Anhänger bleiben. Eine ausführliche Broschüre über Tempera-Malerei steht auf Verlangen kostenfrei zu Diensten. Außer den Pelikan-Temperafarben für Künstler stelle ich noch eine billigere Qualität für Studienzwecke her unter dem Namen Gee-Wee-Temperafarben.

Pelikan-Temperafarben, Sorte 150, für Künstler

Farbton	Lichtbeständigkeit	Gifthaligkeit	Tubengrößen				
			2	4	7	10	11
Weiß.			M.	M.	M.	M.	M.
700 Cremserweiß	I	V	—	— .40	— .60	1.50	—
703 Cremserweiß II	I	V	— .20	— .25	— .40	1. —	1.90
704 Deckweiß	I		—	— .40	— .60	1.50	—
705 Zinkweiß	I		—	— .25	— .40	1. —	1.90
Gelb.							
710 Cadmium, dunkel	I		— .70	1.20	2.40	6. —	—
711 Cadmium, hell	I		— .70	1.20	2.40	6. —	—
712 Cadmium, orange	I		— .70	1.20	2.40	6. —	—
713 Chromgelb, dunkel	II	V	— .25	— .35	— .50	1.20	2. —
714 Chromgelb, hell	I	VV	— .25	— .35	— .50	1.20	2. —
715 Chromgelb, orange	II	V	— .25	— .35	— .50	1.20	2. —
718 Goldocker	I		—	— .25	— .40	— .90	1.60
719 Indischgelb	II	V	— .70	1.20	2.40	6. —	—
724 Lack, gelber	III		— .25	— .35	— .50	1.20	—
726 Neapelgelb, hell	I	V	—	— .35	— .60	1.35	2.40
727 Neapelgelb, dunkel	I	V	—	— .35	— .60	1.35	2.40
729 Ocker, lichter	I		— .20	— .25	— .40	— .90	1.60
732 Siena	I		— .20	— .25	— .40	1. —	1.70
Eilido.*							
500 Eilido-Gelb, citron	I		— .40	— .70	1.30	3.20	—
501 Eilido-Gelb, hell	I		— .40	— .70	1.30	3.20	—
502 Eilido-Gelb, mittel	I		— .40	— .70	1.30	3.20	—
503 Eilido-Gelb, dunkel	I		— .40	— .70	1.30	3.20	—
504 Eilido-Goldgelb	I		— .40	— .70	1.30	3.20	—
506 Eilido-Orange	I		— .40	— .70	1.30	3.20	—
Rot.							
741 Caput mortuum	I		—	— .30	— .40	— .90	1.60
743 Carmin, feinsten	III		— .50	1. —	2. —	5. —	—
746 Carminlack	III		— .30	— .50	1. —	2.70	—
747 Englischrot, hell	I		—	— .25	— .40	1. —	1.60
749 Indischrot	I		— .30	— .50	1. —	2.70	—
751 Krapplack, dunkel	I		— .50	1. —	2. —	4.75	—
752 Krapplack, hell	I		— .50	1. —	2. —	4.75	—
755 Lack, Florentiner	III		— .30	— .50	1. —	2.40	—
757 Lack, Geranium	III	V	— .40	— .60	1.20	3.50	—
761 Puzzuoli Erde	I		— .25	— .30	— .50	1.20	2.10
767 Zinnober, echt	I		— .35	— .60	1.35	3.50	—
Eilido.*							
520 Eilido-Rot, hell	I		— .40	— .70	1.30	3.20	—
521 Eilido-Rot, mittel	I		— .40	— .70	1.30	3.20	—
522 Eilido-Rot, dunkel	I		— .40	— .70	1.30	3.20	—
523 Eilido-Blaurot	I		— .40	— .70	1.30	3.20	—
524 Eilido-Rosa	I		— .40	— .70	1.30	3.20	—
Braun.							
781 Casselerbraun	I		—	— .25	— .40	1. —	1.70
782 Fleischocker	I		—	— .25	— .40	1. —	1.70
784 Grüne Erde, gebr.	I		—	— .25	— .40	1. —	—
785 Krappbraun	II		— .60	1.20	2.40	7. —	—
789 Ocker, dunkler	I		—	— .25	— .40	1. —	—
791 Ocker, lichter, gebr.	I		— .20	— .25	— .40	1. —	1.70
792 Sepia	I		— .50	— .70	1.40	4. —	—
793 Siena, gebrannt	I		— .20	— .25	— .40	1. —	1.70
794 Stil de grain brun	III		— .50	— .70	1.50	4. —	—
795 Umber	I		— .20	— .25	— .40	1. —	1.70
796 Umber, gebrannt	I		—	— .25	— .40	1. —	1.70
797 Vandyckbraun	I		— .25	— .35	— .60	1.40	2.40
Eilido.*							
540 Eilido-Goldbraun	I		— .40	— .70	1.30	3.20	—

Farbton	Lichtbeständigkeit	Gifthaligkeit	Tubengrößen				
			2	4	7	10	11
Blau.			M.	M.	M.	M.	M.
803 Indigo	II		— .30	— .50	1.—	2.70	—
804 Kobaltblau	I		— .50	1.—	1.90	4.25	—
806 Kobaltblau, imit.	II		— .25	— .35	— .50	1.50	—
810 Pariserblau	II		— .25	— .35	— .50	1.30	2.20
811 Preußischblau	II		—	— .35	— .50	1.30	—
812 Ultramarin, dunkel	I		— .25	— .30	— .50	1.10	1.80
813 Ultramarin, hell	I		— .25	— .30	— .50	1.10	1.80
Eilido.*							
550 Eilido-Lichtblau	I		— .40	— .70	1.30	3.20	—
551 Eilido-Blau, mittel	I		— .40	— .70	1.30	3.20	—
552 Eilido-Dunkelblau	I		— .40	— .70	1.30	3.20	—
553 Eilido-Blauviolett	I		— .40	— .70	1.30	3.20	—
Grün.							
821 Chromgrün, hell	II	V	— .30	— .50	1.—	2.70	—
822 Chromoxydgrün, feurig	I	V	— .35	— .60	1.20	3.50	—
823 Deckgrün (Schweifurtergrün)	I	G	—	— .25	— .50	1.10	1.80
824 Grüne Erde	I		—	— .25	— .50	1.20	2.—
826 Kobaltgrün, hell	I		— .50	— .80	1.50	3.80	—
827 Lack, dunkelgrüner	II		— .30	— .50	1.—	2.70	—
828 Lack, hellgrüner	II		— .30	— .50	1.—	2.70	—
831 Permanentgrün, dkl.	I	V	— .30	— .50	1.—	2.50	—
832 Permanentgrün, hell	I	V	— .35	— .50	1.—	2.50	—
833 Saftgrün	III		— .50	— .90	1.80	5.—	—
839 Zinnobergrün, dunkel	II	V	— .25	— .35	— .50	1.10	1.80
840 Zinnobergrün, hell	II	V	— .25	— .35	— .50	1.30	2.25
Eilido.*							
570 Eilido-Grün	I		— .40	— .70	1.30	3.20	—
571 Eilido-Grün I, hell	I		— .40	— .70	1.30	3.20	—
572 Eilido-Grün II, mittel	I		— .40	— .70	1.30	3.20	—
573 Eilido-Grün III, dunkel	I		— .40	— .70	1.30	3.20	—
574 Eilido-Grün IV, bläul.	I		— .40	— .70	1.30	3.20	—
575 Eilido-Olivengrün	I		— .40	— .70	1.30	3.20	—
Schwarz.							
850 Beinschwarz	I		—	— .30	— .45	1.—	1.70
851 Blauschwarz	II		—	— .35	— .60	1.80	—
852 Elfenbeinschwarz	I		— .25	— .30	— .45	1.—	1.70
Eilido.*							
590 Eilido-Blauschwarz	I		— .40	— .70	1.30	3.20	—
Grau.							
860 Paynes Grau	II		— .30	— .50	1.—	2.70	—
Eilido.*							
596 Eilido-Neutraltinte	I		— .40	— .70	1.30	3.20	—

Wenn keine bestimmte Tubengröße vorgeschrieben wird, sende ich Größe 4.

Kilopreise auf Verlangen.

V = Vorsicht. } Erklärung Seite 5. I = absolut lichtbeständig. III = lichtunbeständig.
 G = Gift. II = fast lichtbeständig. *Über Eilido-Töne siehe Seite 2.

Füllung der Farbkasten.

(Die Kasten mit 12 Farben enthalten die Töne 1—12; jene mit 18 Farben die Töne 1—18 usw.)
 Werden Änderungen der Füllung gewünscht, so bitte ich, sie auf der Bestellung zu vermerken.

- | | | |
|--------------------|-----------------------|---------------------------|
| 1 Cremserweiß II. | 7 Kobaltblau, imit. | 13 Siena. |
| 2 Chromgelb, hell. | 8 Ultramarin, dunkel. | 20 Chromgelb, dunkel. |
| 3 Ocker, lichter. | 9 Pariserblau. | 21 Chromoxydgrün, feurig. |
| 4 Zinnober, echt. | 10 Zinnobergrün, dkl. | 22 Saftgrün. |
| 5 Siena, gebrannt. | 11 Vandyckbraun. | 23 Umber. |
| 6 Carminlack. | 12 Elfenbeinschwarz. | 24 Ocker, lichter, gebr. |
| | | 16 Paynes Grau. |
| | | 17 Indigo. |
| | | 18 Zinnobergrün, hell. |

Pelikan-Temperafarben, Sorte 150, für Künstler

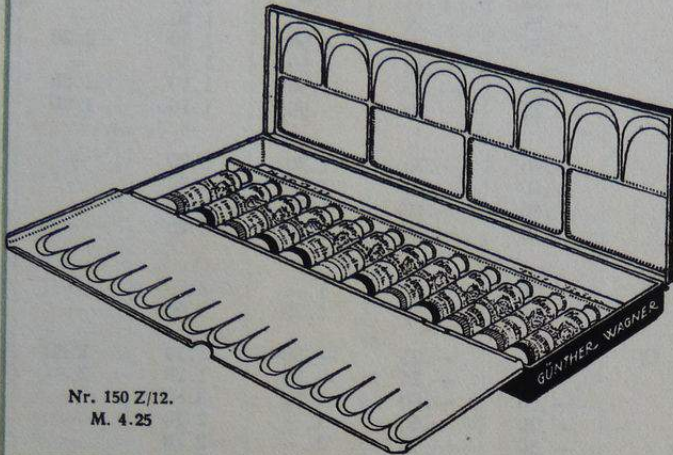

Nr. 150 Z/12.
M. 4.25

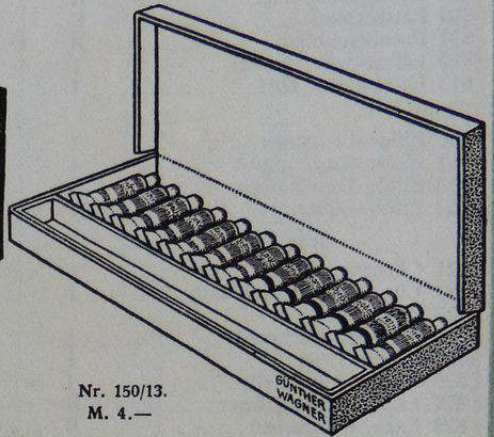

Nr. 150/13.
M. 4.—

Nr. 150 Z/12. Lackierter Blechkasten mit Klappalette und 2 Ringen M. 4.25
Inhalt 12 Pelikan-Temperafarben in Tuben Größe 2. Größe 230/80 mm. Gewicht 0,440 kg.

Nr. 150/13. Blau bezogenes Pappetui M. 4.—
Inhalt 13 Pelikan-Temperafarben in Tuben Größe 2. Größe 225/90 mm. Gewicht 0,250 kg.

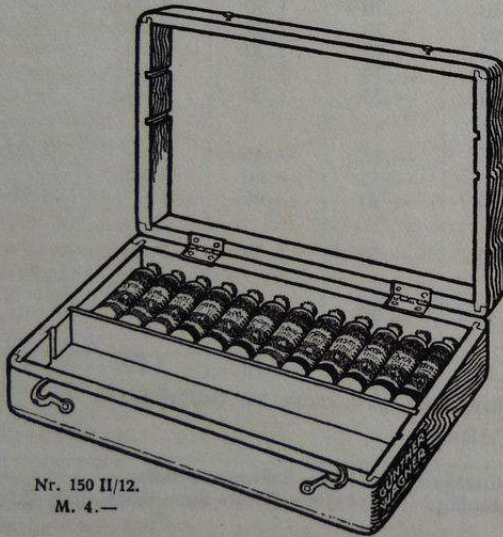

Nr. 150 II/12.
M. 4.—

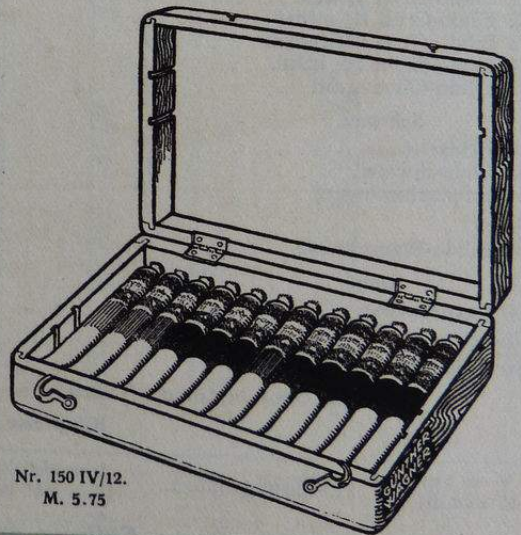

Nr. 150 IV/12.
M. 5.75

Naturgeglättete Buchenholzkasten mit Verschlusslaken.

Nr.	Das Stück	Inhalt	Tuben	Größe	Größe	Gewicht
Nr. 150 II/12	M. 4.—	12	2	230/80		
" 150 II/18	" 6.50	18	2	280/125	200/125 mm	0,490 kg
" 150 II/24	" 9.—	24	2	360/160	280/125 "	0,675 "
" 150 IV/12	" 5.75	12	4	200/125	360/160 "	1,110 "
" 150 IV/18	" 9.—	18	4	280/125	200/125 "	0,650 "
" 150 IV/24	" 12.50	24	4	360/160	280/125 "	0,870 "
					360/160 "	1,260 "

Obige Kasten können auch mit einer entsprechend kleineren Anzahl Tuben Größe 7 gefüllt werden.

Farbeninhalt der Kasten siehe Seite 83.

Pelikan-Tempera-Malmittel



31 ccm.



62 ccm.

Pelikan-Tempera-Malmittel dient zum Grundieren, sowie anstatt Wasser zum Anrühren und Verdünnen der Pelikan-Temperafarben, wenn damit auf Ölfarben weitergemalt wird. Auch bei Tempera-Untermalungen ist ein Überzug mit dem Malmittel erforderlich, um die Arbeit in Ölfarben fortsetzen zu können.

	31	62	125 ccm
In Gläsern von			
die Flasche	M. —.25	— .40	— .70

Pelikan-Tempera-Fixatif

mit dem Zerstäuber aufzutragen.

Dieses Fixiermittel wird angewandt, wenn mehrere Töne schnell nacheinander aufgetragen werden sollen. Es verhütet, daß sich einzelne Farben wieder lösen und eine Mischung mit dem neuen Auftrag eingehen.

	31	62	125 ccm
In Gläsern von			
die Flasche	M. —.30	— .50	— .75

Pelikan-Tempera-Firnis

zur Belegung eingeschlagener Stellen und zum Überziehen des fertigen Gemäldes.

	31	62	125 ccm
In Gläsern von			
die Flasche	M. —.45	— .75	1.30

Gee-Wee-Temperafarben für Studien



Sorte 160, Tubengröße 3 die Tube M. —.20.

Gee-Wee-Temperafarben zeichnen sich trotz ihres billigen Preises durch vorzügliche Deckkraft und leuchtende Töne aus. Sie sind das gegebene Material für die Verwendung im Unterricht, besonders in den gewerblichen Fortbildungsschulen für alle schmückenden Berufe. Wo sie einmal versucht wurden, werden sie mit Vorliebe verwandt.

0704 Deckweiß.	0745 Carmin.	0797 Vandyckbraun.	0840 Zinnobergrün, hell.
0714 Chromgelb, hell.	0747 Englischrot, hell.	0806 Kobaltblau, imit.	0852 Elfenbeinschwarz.
0719 Indischgelb, imit.	0751 Krapplack, dkl., imit.	0811 Preußischblau.	0854 Neutraltinte.
0729 Ocker I, lichter.	0768 Zinnober, imit.	0812 Ultramarin.	
0732 Siena.	0793 Siena, gebrannt.	0839 Zinnobergrün, dkl.	

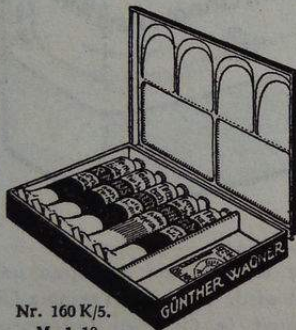

Nr. 160 K/5.
M. 1.10

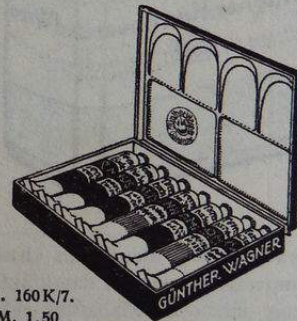

Nr. 160 K/7.
M. 1.50

Blechkasten, außen schwarz, innen weiß lackiert, mit Daumenring.

Nr.	Das Stück	Inhalt	Größe	Gewicht
Nr. 160K/5	M. 1.10	Inhalt 5 Tuben Sorte 160	110/80 mm	0,180 kg
„ 160K/7	„ 1.50	„ 7 „ „ 160	110/80 „	0,225 „

Farbeninhalt der Kasten mit Gee-Wee-Temperafarben.

Der Kasten mit 5 Farben enthält die Töne 1—5, der mit 7 Farben die Töne 1—7 usw.

1 Chromgelb, hell.	5 Preußischblau.	9 Siena, gebrannt.	13 Kobaltblau, imit.
2 Zinnober, imit.	6 Deckweiß.	10 Zinnobergrün, dkl.	14 Vandyckbraun.
3 Ultramarin.	7 Neutraltinte.	11 Indischgelb, imit.	15 Siena.
4 Carmin.	8 Ocker I, lichter.	12 Elfenbeinschwarz.	16 Englischrot, hell.

Änderungen können auf Wunsch vorgenommen werden.

GÜNTHER WAGNER • HANNOVER UND WIEN
Gee-Wee-Temperafarben für Studien

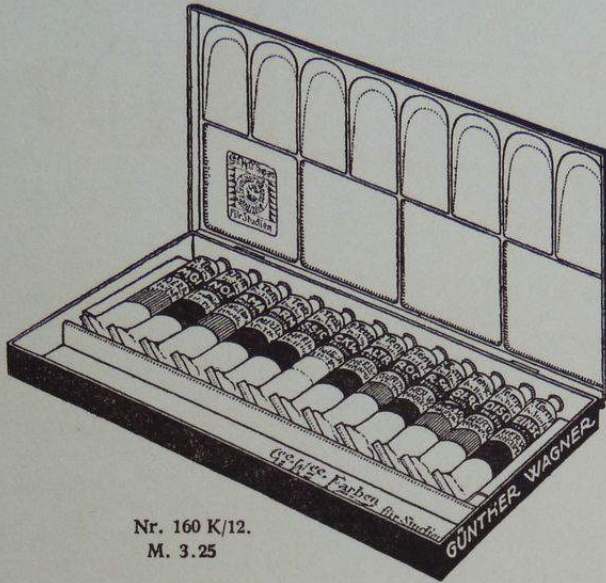

Nr. 160 K/12.
 M. 3.25

Blechkasten, außen schwarz, innen weiß lackiert, mit Daumenring.

	Das Stück		Größe	Gewicht
Nr. 160 K/12	M. 3.25	Inhalt 12 Tuben Sorte 160.	230/115 mm	0,525 kg
„ 160 K/16	„ 4.20	„ 16 „ „ 160.	230/115 „	0,575 „

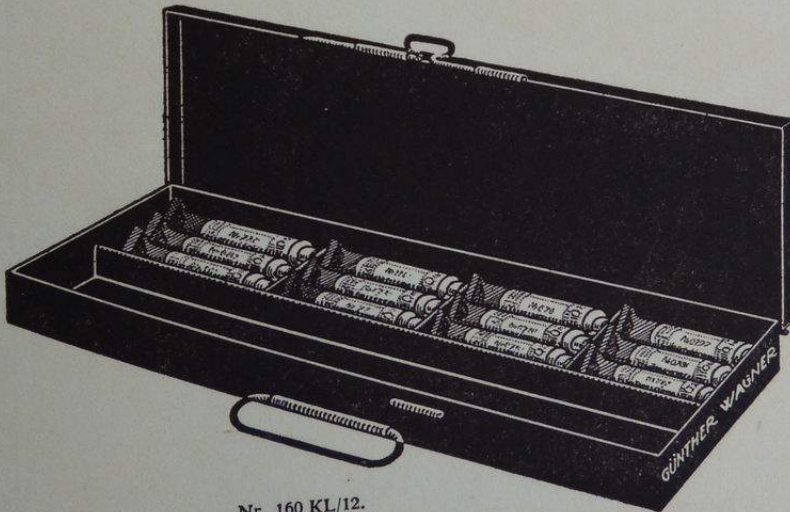

Nr. 160 KL/12.
 M. 3.75

Blechkasten, extra langes Format, 25 mm hoch, außen und innen schwarz lackiert. Der Kasten ist infolge seines langen Formates zur Aufnahme langer Borstpinsel geeignet und gestattet auch die Unterbringung der zum Skizzieren erforderlichen Gegenstände, wie Bleistift, Radiergummi usw.

	Das Stück		Größe	Gewicht
Nr. 160 KL/12	M. 3.75	Inhalt 12 Tuben Sorte 160.	320/95 mm	0,605 kg

Farbeninhalt der Kasten siehe Seite 86.

Ölfärben



Pelikan-Harzölfarben, Sorte 100

Die Pelikan-Harzölfarben enthalten als Bindemittel fettes Öl, rektifiziertes Terpentinöl, Bernsteinharz und Copaivabalsam oder Copaivaöl. Der Gehalt an ätherischen Ölen und Harz und die Einschränkung des fetten Öles bewirken, daß die Farben weniger nachdunkeln und die Farbschichten gleichmäßiger durchtrocknen als dies bei den sonst üblichen Ölfarben der Fall ist.

Zur Herstellung der Pelikan-Harzölfarben werden nur feinste Pigmente verwandt, die auf ihre Reinheit hin sorgfältig geprüft sind. Der Gehalt an Farbkörper ist ein besonders hoher, so daß die Pelikan-Harzölfarben sich durch große Ausgiebigkeit und Leuchtkraft auszeichnen. Die Konsistenz der Farben ist dabei eine angenehm lockere und den Temperatureinflüssen nur wenig unterworfen.

Das Sortiment I der Pelikan-Harzölfarben enthält nur lichtbeständige Farben. Auch die Eilido-Töne, diese neuen aus lichtechten Teerfarblacken hergestellten Farbtöne, sind darin vertreten. Mit den Eilido-Tönen wird die Palette des Malers um eine Reihe eigenartig schöner Farbtöne von hervorragender Lichtbeständigkeit bereichert. Ein besonderer Vorzug der Eilido-Töne besteht auch darin, daß sie sowohl unter sich, als auch mit allen anderen Farbtönen ohne Gefahr mischbar sind.

Näheres über Eilido-Töne siehe Seite 2.

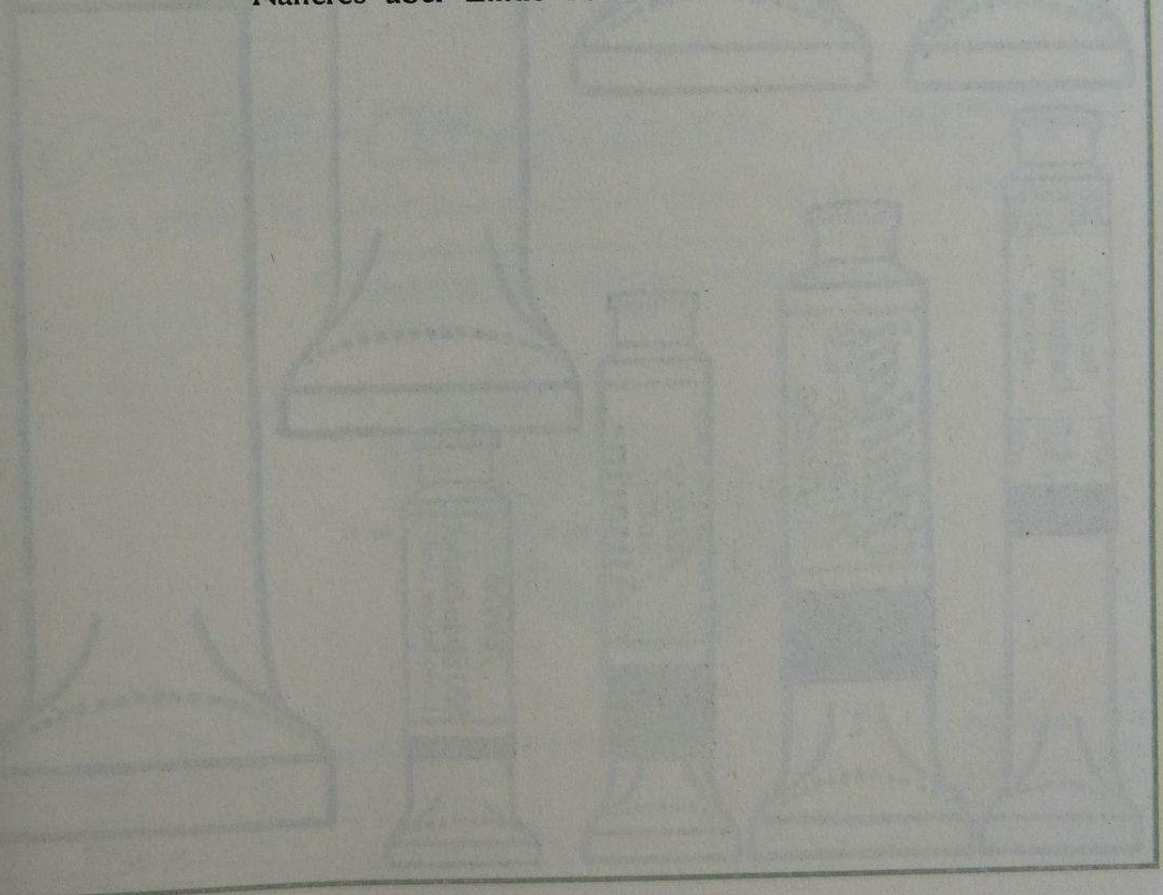

Abbildungen der Tuben in nat. Größe



Nr. 7.

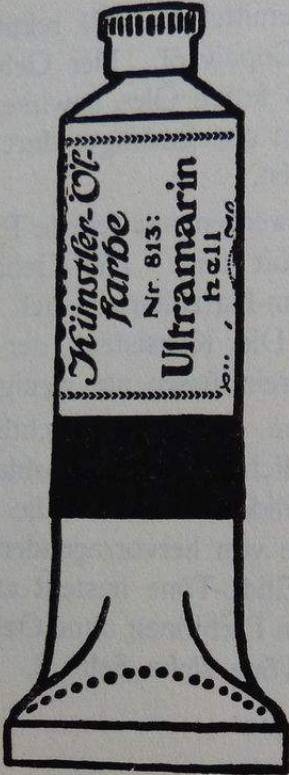

Nr. 9.

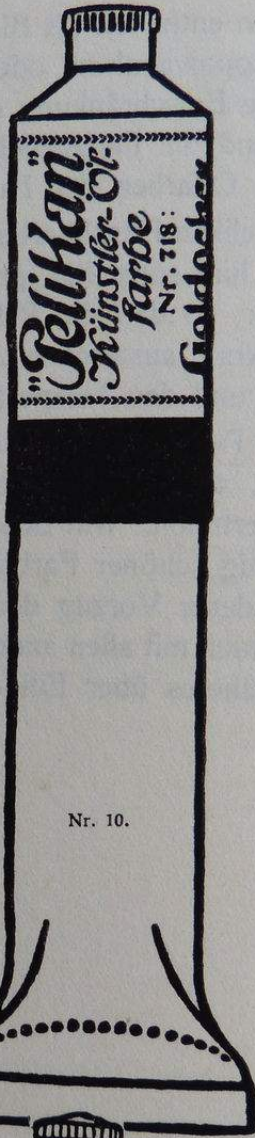

Nr. 10.



Nr. 4.



Nr. 6.

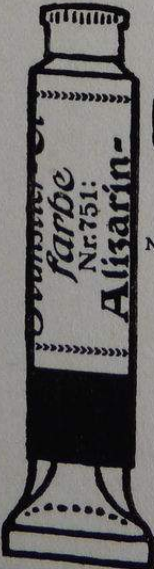

Nr. 3.



Nr. 2.

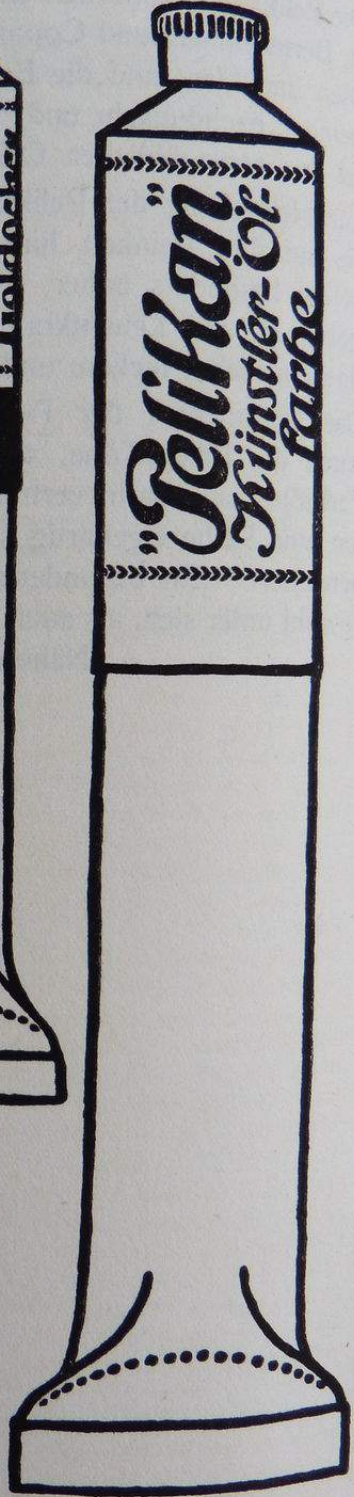

Nr. 11.

Pelikan-Harzölfarben, Sorte 100

Sortiment I: Die gebräuchlichsten und lichtbeständigsten Töne.

Farbton	Lichtbeständigkeit	Gifthaligkeit	Preise und Tubengrößen						
			2	3	6	7	9	10	11
Weiß.			M.	M.	M.	M.	M.	M.	M.
†700 Cremserweiß, feinst (Bas. Bleicarbonat) . . .	I	V	—	—	—	-.45	-.70	1.—	1.95
700a Cremserweiß, flüssig (Bas. Bleicarbonat) . .	I	V	—	—	—	-.45	-.70	1.—	1.95
†701 Cremserweiß (Bas. Bleicarbonat)	I	V	—	—	—	-.40	-.65	-.85	1.65
702 Mischweiß (Bas. Bleicarbonat und Zinkoxyd) .	I	V	—	—	—	-.35	-.60	-.80	1.50
†705 Zinkweiß (Zinkoxyd)	I		—	—	—	-.40	-.65	-.85	1.65
Gelb.									
†710 Cadmium, dunkel (Cadmiumsulfid)	I		-.60	—	1.60	—	3.—	—	—
†711 Cadmium, hell (Cadmiumsulfid)	I		-.60	—	1.60	—	3.—	—	—
†711a Cadmium, citron (Cadmiumsulfid)	II		-.60	—	1.60	—	3.—	—	—
†712 Cadmium, orange (Cadmiumsulfid)	I		-.60	—	1.60	—	3.—	—	—
713 Chromgelb, dunkel (Chromsaures Blei) . . .	II	V	—	-.35	-.65	—	1.30	1.90	—
714 Chromgelb, hell (Chromsaures Blei)	II	V	—	-.35	-.65	—	1.30	1.90	—
714a Chromgelb, citron (Chromsaures Blei) . . .	II	V	—	-.35	-.65	—	1.30	1.90	—
715 Chromgelb, orange (Chromsaures Blei) . . .	II	V	—	-.35	-.65	—	1.30	1.90	—
†718 Goldocker (Natürliche Erde)	I		—	—	—	-.40	-.65	-.95	—
†719 Indischgelb (Echtes Indischgelb)	I		1.10	1.50	2.75	—	—	—	—
722 Jaune brillant, dunkel } (Cadmium und Zinkweiß) {	I		—	-.40	-.65	—	—	—	—
723 Jaune brillant, hell } und Zinkweiß) {	I		—	-.40	-.65	—	—	—	—
†726 Neapelgelb, hell } (Bleiweiß u. antimon- saures Blei) {	I	V	—	—	-.50	—	-.90	1.30	—
†727 Neapelgelb, dunkel } saures Blei) {	I	V	—	—	-.50	—	-.90	1.30	—
728 Neapelgelb, rötlich (Antimonsaures Blei) . .	II	V	—	—	-.60	—	1.10	1.50	—
†729 Ocker, lichter (Natürliche Erde)	I		—	—	—	-.40	-.65	-.95	—
†732 Siena (Natürliche Siena)	I		—	—	—	-.40	-.65	-.95	—
734 Steinocker (Natürliche Erde)	I		—	—	—	-.40	-.65	-.95	—
735 Ultramarin, gelb (Chromsaures Strontium) . .	II	V	—	-.50	-.95	—	—	—	—
736 Zinkgelb (Chromsaures Zink)	II	V	—	-.40	-.70	—	—	—	—
Eilido.									
500 Eilido-Gelb, citron (Lichtechter Teerfarblack)	I		-.40	—	1.10	—	2.20	3.20	—
501 Eilido-Gelb, hell (Lichtechter Teerfarblack) .	I		-.40	—	1.10	—	2.20	3.20	—
502 Eilido-Gelb, mittel (Lichtechter Teerfarblack)	I		-.40	—	1.10	—	2.20	3.20	—
503 Eilido-Gelb, dunkel (Lichtechter Teerfarblack)	I		-.40	—	1.10	—	2.20	3.20	—
504 Eilido-Goldgelb (Lichtechter Teerfarblack) . .	I		-.40	—	1.10	—	2.20	3.20	—
505 Eilido-Ockergelb (Lichtechter Teerfarblack) .	I		-.40	—	1.10	—	2.20	3.20	—
506 Eilido-Orange (Lichtechter Teerfarblack) . .	I		-.40	—	1.10	—	2.20	3.20	—
Rot.									
†741 Caput mortuum (Eisenoxyd, rot)	I		—	—	—	-.40	-.65	-.95	—
†742 Caput mortuum, dunkel (Eisenoxyd, rot) . .	I		—	—	—	-.40	-.65	-.95	—
†747 Englischrot (Eisenoxyd, rot)	I		—	—	—	-.40	-.65	-.95	—
†749 Indischrot (Eisenoxyd, rot)	I		—	—	-.50	—	-.90	1.30	—
†750a Krapplack, Wurzel-, dunkel	I		-.65	—	1.75	—	3.60	5.50	—
†750b Krapplack, Wurzel-, hell	I		-.45	—	1.20	—	2.25	3.25	—
†750c Krapplack, Wurzel-, rosa	II		-.50	—	1.40	—	2.60	3.75	—

Zeichenerklärung:

I = absolut lichtbeständig. † = Normalfarbe im Sinne der Deutschen Gesellschaft zur Förderung rationeller Malverfahren.
 II = gut lichtbeständig.
 III = mäßig lichtbeständig.
 IV = nicht lichtbeständig.
 V = Vorsicht } Erklärung siehe Seite 5.
 G = Gift

Pelikan-Harzölfarben, Sorte 100

Farbton	Lichtbeständigkeit	Ölhaltigkeit	Preise und Tubengrößen						
			2	3	6	7	9	10	
			M.	M.	M.	M.	M.	M.	
Rot (Fortsetzung).									
†751 Krapplack, Alizarin-, dunkel	I		—	-.70	1.30	—	2.50	3.60	
†752 Krapplack, Alizarin-, hell	I		—	-.50	-.95	—	1.60	2.40	
†753 Krapplack, Alizarin-, rosa	II		—	-.50	-.95	—	1.60	2.40	
†754a Krapplack, Alizarin-, purpur	I		—	—	—	-.40	2.80	4.—	
†761 Puzzuoli-Erde (Natürliche rote Erde)	I		—	—	—	-.40	-.65	-.95	
†764 Venetianischrot (Künstl. hergest. Eisenoxyd)	I		-.50	—	1.30	—	—	-.95	
†770 Zinnober, dunkel (Quecksilbersulfid)	II		-.50	—	1.30	—	—	—	
†771 Zinnober, hell (Quecksilbersulfid)	II		—	—	—	—	—	—	
Eilido.									
520 Eilido-Rot, hell (Lichtechter Teerfarblack)	I		-.40	—	1.10	—	2.20	3.20	
521 Eilido-Rot, mittel (Lichtechter Teerfarblack)	I		-.40	—	1.10	—	2.20	3.20	
522 Eilido-Rot, dunkel (Lichtechter Teerfarblack)	I		-.40	—	1.10	—	2.20	3.20	
523 Eilido-Blaurot (Lichtechter Teerfarblack)	I		-.40	—	1.10	—	2.20	3.20	
524 Eilido-Rosa (Lichtechter Teerfarblack)	I	V	-.40	—	1.10	—	2.20	3.20	
Braun.									
781 Casselerbraun (Braunkohle mit Beimengungen von Ton, Eisenoxyd und Mangan)	II		—	—	—	-.40	-.65	-.95	
†782 Fleischocker (Natürliche Erde)	I		—	—	—	-.40	-.65	-.95	
†784 Grüne Erde, gebrannt (Nat. Erde, gebrannt)	I		—	—	—	-.40	-.65	-.95	
†789 Ocker, dunkler (Natürliche Erde)	I		—	—	—	-.40	-.65	-.95	
†790 Ocker, dunkler, gebrannt (Nat. Erde, gebr.)	I		—	—	—	-.40	-.65	-.95	
†791 Ocker, lichter, gebrannt (Nat. Erde, gebr.)	I		—	—	—	-.40	-.65	-.95	
†793 Siena, gebrannt (Natürliche Siena, gebrannt)	I		—	—	—	-.40	-.65	-.95	
†795 Umber (Natürlicher Umber)	I		—	—	—	-.40	-.65	-.95	
†796 Umber, gebrannt (Nat. Umber, gebrannt)	I		—	—	—	-.40	-.65	-.95	
797 Vandyckbraun (Braunkohle mit Beimengungen von Ton, Eisenoxyd und Mangan)	II		—	—	-.40	—	-.80	1.20	
Eilido.									
540 Eilido-Goldbraun (Lichtechter Teerfarblack)	I		-.40	—	1.10	—	2.20	3.20	
Blau.									
801 Blaugrün Oxyd (Chromoxyd und Kobaltoxyd mit Tonerde)	I		-.80	—	2.30	—	—	—	
†801a Coelinblau (Zinnsaures Kobaltoxyd)	I		-.70	—	1.75	—	—	—	
802 Grünblau Oxyd (Chromoxyd und Kobaltoxyd mit Tonerde)	I		-.80	—	2.30	—	—	—	
†804 Kobaltblau, dunkel (Reines Kobaltblau)	I		—	1.10	2.—	—	—	—	
†805 Kobaltblau, hell (Reines Kobaltblau)	I		—	-.75	1.50	—	—	—	
806 Kobaltblau, Ersatz (Ultramarin, Chromoxydhydrat und Zinkweiß)	I		—	—	—	-.60	1.—	1.50	
†806a Kobaltviolett (Phosphorsaures Kobalt)	I		—	—	—	—	—	—	
†815 Kobaltviolett, dunkel (Phosphorsaures Kobalt)	I		3.—	4.25	—	—	—	—	
806b Königsblau, dunkel (Kobaltblau m. Zinkweiß)	I		1.35	1.90	3.50	—	—	—	
806c Königsblau, hell (Kobaltblau mit Zinkweiß)	I		—	—	—	-.65	1.15	—	
†810 Pariserblau (Preußischblau) (Eisencyanurcyanid)	I		—	—	—	-.60	1.—	—	
†812 Ultramarin, dunkel (Künstl. Ultramarin)	II		—	—	-.45	—	-.75	1.10	
†813 Ultramarin, hell (Künstl. Ultramarin)	I		—	-.30	-.55	—	1.—	1.50	
Eilido.									
550 Eilido-Lichtblau (Lichtechter Teerfarblack)	I		—	-.35	-.65	—	1.25	1.80	
551 Eilido-Blau, mittel (Lichtechter Teerfarblack)	I		-.40	—	1.10	—	2.20	3.20	
552 Eilido-Dunkelblau (Lichtechter Teerfarblack)	I		-.40	—	1.10	—	2.20	3.20	
553 Eilido-Blauviolett (Lichtechter Teerfarblack)	I		-.40	—	1.10	—	2.20	3.20	
554 Eilido-Dunkelviolett (Lichtechter Teerfarblack)	I		-.40	—	1.10	—	2.20	3.20	

Zeichenerklärung siehe Seite 93.

Abbildungen der Tuben siehe Seite 92.

Pelikan-Harzölfarben, Sorte 100

Farbton	Lichtbeständigkeit	Gifthaligkeit	Preise und Tubengrößen					
			2	3	6	7	9	10
Grün.			M.	M.	M.	M.	M.	M.
†822 Chromoxydgrün, feurig (Chromoxydhydrat)	I		—	-.45	-.80	—	1.50	2.20
†822a Chromoxydgrün, stumpf (Chromoxyd)	I		—	-.40	-.70	—	—	—
823 Deckgrün (Schweinfurtergrün) (Kupferarsenitacetat)	II	G	—	—	-.45	—	-.90	1.20
†824 Grüne Erde (Natürliche Erde)	I		—	—	—	-.40	-.65	-.95
†825 Kobaltgrün, dkl. (Kobaltoxydul u. Zinkoxyd)	I		—	-.40	-.80	—	1.50	—
†826 Kobaltgrün, hell (Kobaltoxydul u. Zinkoxyd)	I		—	-.40	-.80	—	1.50	—
831 Permanentgrün, dkl. } 832 Permanentgrün, hell } (Zinkgelb und Chromoxydhydrat)	I II	V	— —	-.30 -.30	-.50 -.50	— —	-.95 -.95	1.35 1.35
†835 Veroneser grüne Erde (Natürliche Erde)	I		—	—	—	-.40	-.65	-.95
839 Zinnobergrün, dkl. } 840 Zinnobergrün, hell } (Chromoxydhydrat und chromsaurer Zink)	II II	V	— —	-.30 -.30	-.50 -.50	— —	-.95 -.95	1.35 1.35
841 Zinnobergrün, hellst	II	V	—	-.30	-.50	—	-.95	1.35
Eilido.								
570 Eilido-Grün (Lichtechter Teerfarblack)	I		-.40	—	1.10	—	2.20	3.20
571 Eilido-Grün I, hell	I		-.40	—	1.10	—	2.20	3.20
572 Eilido-Grün II, mittel	I		-.40	—	1.10	—	2.20	3.20
573 Eilido-Grün III, dunkel	I		-.40	—	1.10	—	2.20	3.20
574 Eilido-Grün IV, bläulich	I		-.40	—	1.10	—	2.20	3.20
575 Eilido-Olivengrün	I		-.40	—	1.10	—	2.20	3.20
Schwarz.								
850 Beinschwarz (Gebr. Schwarz aus Knochen)	II		—	—	—	-.40	-.65	-.95
†852 Elfenbeinschwarz (Gebr. Schwarz a. Elfenbein)	I		—	—	—	-.40	-.65	-.95
†853 Rebenschwarz (Gebr. Schwarz aus Tretern)	I		—	—	—	-.40	-.65	-.95
Eilido.								
595 Eilido-Grau (Lichtechter Teerfarblack)	I		-.40	—	1.10	—	2.20	3.20

Sortiment II: Weniger gebräuchliche Töne.

Farbton	Lichtbeständigkeit	Gifthaligkeit	Tube	Preis	Farbton	Lichtbeständigkeit	Gifthaligkeit	Tube	Preis
Gelb.					Blau.				
724 Lack, gelb	IV		2	M. -.45	803 Indigo	III		2	M. -.45
737 Marsgelb	II		3	-.60	807 Lack, violetter, lichtecht	I		2	-.45
738 Stil de grain jaune	IV		2	-.45	816 Marsviolett	I		2	-.45
Rot.					809 Mineralblau	II		3	-.25
740 Braunrot	I		7	-.45	Grün.				
743 Carmin, extra	IV		2	1.—	827 Lack, dunkelgrüner	IV		2	-.45
746 Carminlack	IV		2	-.70	828 Lack, hellgrüner	IV		2	-.45
755 Florentinerlack	III	V	3	-.45	829 Malachitgrün	II	G	2	-.60
757 Geraniumlack	IV		2	-.50	842 Olivengrün	III		3	-.50
760 Laque rose dorée	II		2	-.60	830 Paul Veronesergrün	II	G	2	-.25
762 Saturnrot	II	V	3	-.50	836 Zinkgrün, dunkel	III	V	3	-.40
774 Scharlachlack, lichtecht	I		2	-.60	837 Zinkgrün, hell	III	V	3	-.40
Braun.					Schwarz.				
780 Asphalt	II		3	-.25	851 Blauschwarz	II		7	-.45
785 Krappbraun	II		2	-.60	852a Kernschwarz	I		7	-.45
794 Stil de grain brun	IV		2	-.45					
798 Stil de grain vert	IV		2	-.45					

Zeichenerklärung siehe Seite 93.

Abbildungen der Tuben siehe Seite 92.

Pelikan - Ölfarben, Sorte 99

»» Reine Ölfarben ««

Diese Farben bestehen ausschließlich aus Pigment und fettem Öl ohne Zusatz von Wachs oder anderen Füllstoffen. Nur die Töpfe Cadmium, Zinnober, Coelinblau, Ultramarin, Kobaltviolett und Kobaltgrün erhalten einen kleinen Zusatz von Temperaemulsion, damit sie in der Tube besser lagerfähig bleiben. Die Pelikan-Ölfarbe Sorte 99 ist von größter Ausgiebigkeit; mit ihr wird den Wünschen der Künstler nach einer reinen Ölfarbe Rechnung getragen. — Da fettes Öl in der Konsistenz den Temperaturschwankungen sehr unterworfen ist, so ist diese Farbe für wärmere Länder weniger geeignet, sie würde auf der Palette leicht zu flüssig werden.

Farbton	Lichtbeständigkeit	Giftigkeit	Preise und Tubengrößen						
			2	3	6	7	9	10	11
Weiß.									
†700 Cremserweiß, feinst (Bas. Bleicarbonat)	I	V	—	—	—	-.45	-.80	1.20	2.20
†705 Zinkweiß (Zinkoxyd)	I		—	—	—	-.45	-.80	1.20	2.20
Gelb.									
†710 Cadmium, dunkel (Cadmiumsulfid)	I		-.75	—	2.25	—	4.50	—	—
†711 Cadmium, hell (Cadmiumsulfid)	I		-.75	—	2.25	—	4.50	—	—
†712 Cadmium, orange (Cadmiumsulfid)	I		-.75	—	2.25	—	4.50	—	—
713 Chromgelb, dunkel (Chromsaurer Blei)	II	V	—	—	-.75	—	—	—	—
714 Chromgelb, hell (Chromsaurer Blei)	II	V	—	—	-.75	—	—	—	—
715 Chromgelb, orange (Chromsaurer Blei)	II	V	—	—	-.75	—	—	—	—
†718 Goldocker (Natürliche Erde)	I		—	—	—	-.45	-.80	1.10	—
†719 Indischgelb (Echtes Indischgelb)	I		1.20	1.75	—	—	—	—	—
†726 Neapelgelb, hell (Bleiweiß u. antimonsaur. Blei)	I	V	—	—	-.50	—	—	—	—
†729 Ocker, lichter (Natürliche Erde)	I		—	—	—	-.45	-.80	1.10	—
†732 Siena (Natürliche Siena)	I		—	—	—	-.45	-.80	1.10	—
735 Ultramarin, gelb (Chromsaurer Strontium)	I	V	—	-.60	1.20	—	—	—	—
Rot.									
†741 Caput mortuum (Eisenoxyd, rot)	I		—	—	—	-.50	—	—	—
†747 Englischrot (Eisenoxyd, rot)	I		—	—	—	-.50	—	—	—
†749 Indischrot (Eisenoxyd, rot)	I		—	—	-.50	—	—	—	—
†750a Krapplack, Wurzel, dunkel	I		-.90	—	2.40	—	4.80	—	—
†751 Krapplack, Alizarin-, dunkel	I		—	-.75	1.45	—	2.85	—	—
†752 Krapplack, Alizarin-, hell	I		—	-.75	1.45	—	2.85	—	—
†771 Zinnober, hell (Quecksilbersulfid)	II		-.50	—	1.45	—	—	—	—
Braun.									
†789 Ocker, dunkler (Natürliche Erde)	I		—	—	—	-.45	-.80	1.10	—
†791 Ocker, lichter, gebrannt (Nat. Erde, gebr.)	I		—	—	—	-.45	-.80	1.10	—
†793 Siena, gebrannt (Natürliche Siena, gebrannt)	I		—	—	—	-.45	-.80	1.10	—
†795 Umber (Natürlicher Umber)	I		—	—	—	-.45	-.80	1.10	—
†796 Umber, gebrannt (Natürlicher Umber, gebr.)	I		—	—	—	-.45	-.80	1.10	—
Blau.									
†801a Coelinblau (Zinnsaurer Kobaltoxyd)	I		—	1.50	3.—	—	—	—	—
†804 Kobaltblau, dunkel (Reines Kobaltblau)	I		—	1.20	2.35	—	—	—	—
806 Kobaltblau, Ersatz (Ultramarin, Chromoxydhydrat und Zinkweiß)	I		—	—	—	-.75	1.20	1.75	—
†806a Kobaltviolett (Phosphorsaurer Kobalt)	I		—	—	—	—	—	—	—
†810 Pariserblau (Preußischblau) (Eisencyanurcyanid)	I		1.80	2.50	—	—	—	—	—
†812 Ultramarin, dunkel (Künstl. Ultramarin)	I		—	-.45	-.90	—	1.80	—	—
Grün.									
†822 Chromoxydgrün, feurig (Chromoxydhydrat)	I		—	-.50	1.—	—	2.—	—	—
†824 Grüne Erde (Natürliche Erde)	I		—	—	—	-.45	-.80	1.10	—
†825 Kobaltgrün, dkl. (Kobaltoxydul u. Zinkoxyd)	I		—	-.50	1.—	—	—	—	—
†826 Kobaltgrün, hell (Kobaltoxydul u. Zinkoxyd)	I		—	-.50	1.—	—	—	—	—
831 Permanentgrün, dunkel (Zinkgelb u. Chromoxydhydrat)	I		—	-.50	1.—	—	—	—	—
832 Permanentgrün, hell (Zinkgelb und Chromoxydhydrat)	I	V	—	-.45	-.90	—	1.80	—	—
Schwarz.									
†852 Elfenbeinschwarz (Gebr. Schwarz a. Elfenbein)	I		—	—	—	-.45	-.80	1.10	—
†853 Rebenschwarz (Gebr. Schwarz aus Trester)	I		—	—	—	-.45	-.80	1.10	—

Zeichenerklärung siehe Seite 93.

Abbildungen der Tuben siehe Seite 92.

Fillungen der Malkasten mit Harzölfarben Sorte 100

Füllung I M. 9.—

Bestehend aus 15 Pelikan-Harzölfarben Sorte 100, und zwar:

	Tube		Tube
Cremserweiß, feinst	7	Dunkler Ocker	7
Chromgelb, hell	3	Gebr. Siena	7
Chromgelb, dunkel	3	Umber	7
Lichter Ocker	7	Pariserblau	6
Alizarin-Krapplack, dunkel	3	Ultramarin, dunkel	3
Eilido-Rot, mittel (Lichtecker Ersatz für Zinnober)	2	Chromoxydgrün, feurig	3
Englischrot	7	Permanentgrün, hell	3
		Elfenbeinschwarz	7

je 1 Flasche gebl. Leinöl und Terpentinöl, 1 Palettmesser Nr. 1, 1 Palettstecher Nr. 4, je 1 Borstpinsel, flach, Sorte 607 HL, Nr. 3, 6, 9, 12, 1 Fischpinsel, rund, Sorte 75, Nr. 6 und 1 Rindshaarpinsel, flach, Sorte 83 HL, Nr. 8. Gewicht 0,800 kg.

Füllung II M. 11.—

Bestehend aus 15 Pelikan-Harzölfarben Sorte 100, Sortiment wie bei Füllung I.

Je 1 Flasche Pelikan-Malmittel I und II, 1 Palettmesser Nr. 1, 1 Palettstecher Nr. 4, je 1 Borstpinsel, flach, Sorte 607 HL, Nr. 4, 6, 8, 10, 12, 15, 1 Fischpinsel, rund, Sorte 75, Nr. 6, je 1 Rindshaarpinsel, flach, Sorte 83 HL, Nr. 4, 8, 12. Gewicht 0,900 kg.

Füllung III M. 18.50

Bestehend aus 30 Pelikan-Harzölfarben Sorte 100, und zwar:

	Tube		Tube
2 Cremserweiß, feinst	7	Dunkler Ocker	7
Zinkweiß	7	Siena, gebrannt	7
Chromgelb, hell	6	Umber	7
Chromgelb, dunkel	3	Vandyckbraun	6
Eilido-Gelb, citron	2	Eilido-Blauviolett	2
Goldocker	7	Kobaltblau, hell	3
Lichter Ocker	7	Pariserblau	6
Neapelgelb, hell	6	Ultramarin, hell	3
Siena, natürlich	7	Ultramarin, dunkel	6
Caput mortuum, dunkel	7	Chromoxydgrün, feurig	3
Englischrot	7	Chromoxydgrün, stumpf	3
Alizarin-Krapplack, dunkel	3	Eilido-Grün II, mittel	2
Eilido-Blaurot	2	Grüne Erde	7
Eilido-Rot, mittel (Lichtecker Ersatz für Zinnober)	2	Permanentgrün, hell	3
		Elfenbeinschwarz	7

und dem übrigen Zubehör wie bei Füllung II. Gewicht 1,400 kg.

Malkasten, echt Nußbaum, geölt

mit Schloß und Traggriff, Blecheinrichtung, 2 Blechflaschen für Öle, Palette und Skizzenbrett.

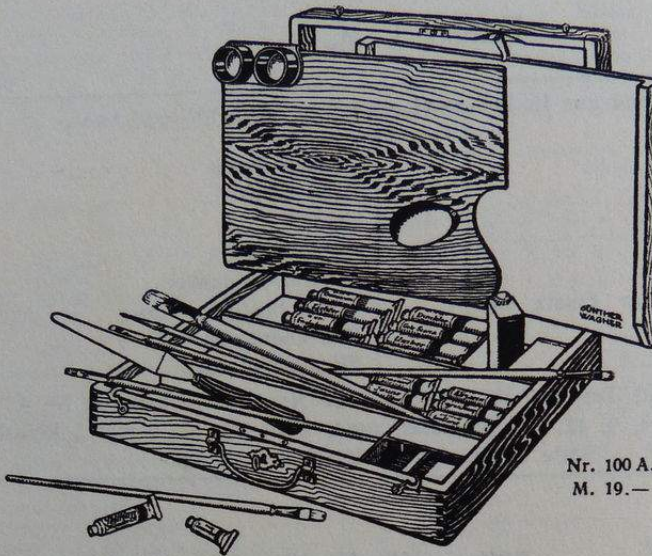

Nr. 100 A.
M. 19.—

Nr.	Gefüllt	Leer	Inhalt	Größe	Gewicht leer
Nr. 100 A	M. 19.—	M. 10.—	15 Farben Sorte 100 und Zubehör, Füllung I, siehe Seite 97	34/24 cm	1,450 kg

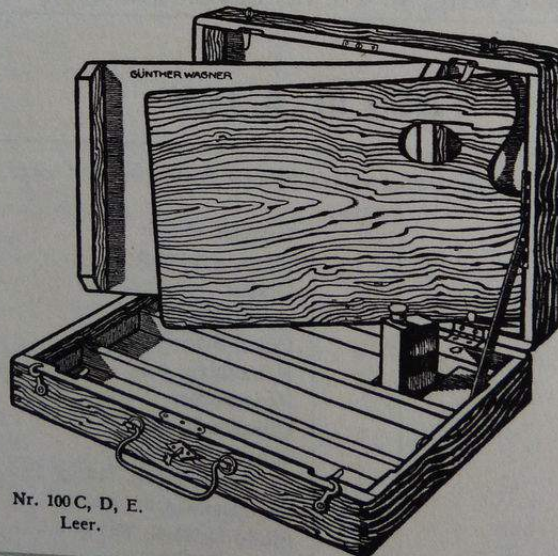

Nr. 100 C, D, E.
Leer.

Nr.	Gefüllt	Leer	Inhalt	Größe	Gewicht leer
Nr. 100 C	M. 22.50	M. 11.50	15 Farben Sorte 100 und Zubehör, Füllung II . .	37/27 cm	2,000 kg
„ 100 D	„ 24.—	„ 13.—	15 „ „ 100 „ „ „ II . .	40/30 „	2,150 „
„ 100 E	„ 33.50	„ 15.—	30 „ „ 100 „ „ „ III . .	45/36 „	2,750 „

Füllungen II, III siehe Seite 97.

Malkasten, echt Nußbaum, geölt

mit Schloß und Traggriff, Blecheinrichtung, 2 Blechflaschen für Öle, Palette und Klapp-Skizzenbrett.

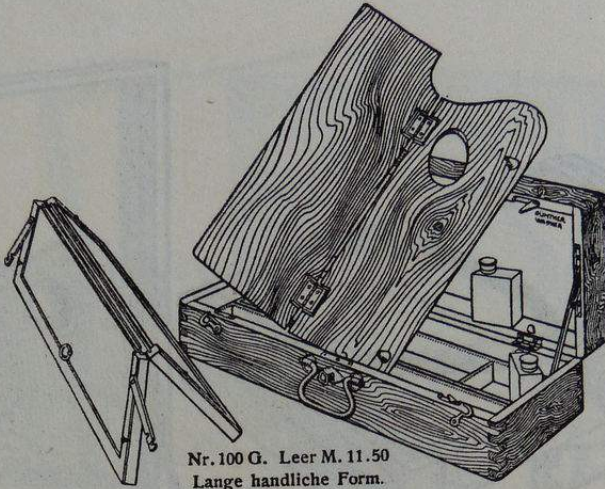

Nr. 100 G. Leer M. 11.50
Lange handliche Form.

Nr. 100 G	Gefüllt M. 22.50	Leer M. 11.50	Inhalt 15 Farben Sorte 100 u. Zubehör, Füllung II, siehe Seite 97	Größe 37/15 1/2 / 9 1/2 cm	Gewicht leer 1,600 kg
-----------	---------------------	------------------	---	-------------------------------	-----------------------------

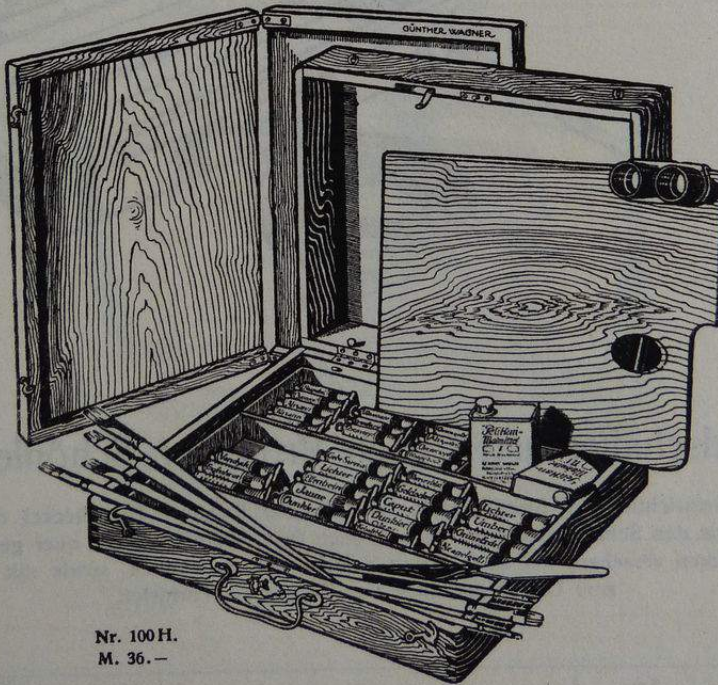

Nr. 100 H.
M. 36. —

Nr. 100 H	Gefüllt M. 36. —	Leer M. 17.50	Inhalt 30 Farben Sorte 100 u. Zubehör, Füllung III, siehe Seite 97	Größe 43/32 cm	Gewicht leer 3,500 kg
-----------	---------------------	------------------	--	-------------------	-----------------------------

Malkasten, echt Nußbaum, geölt

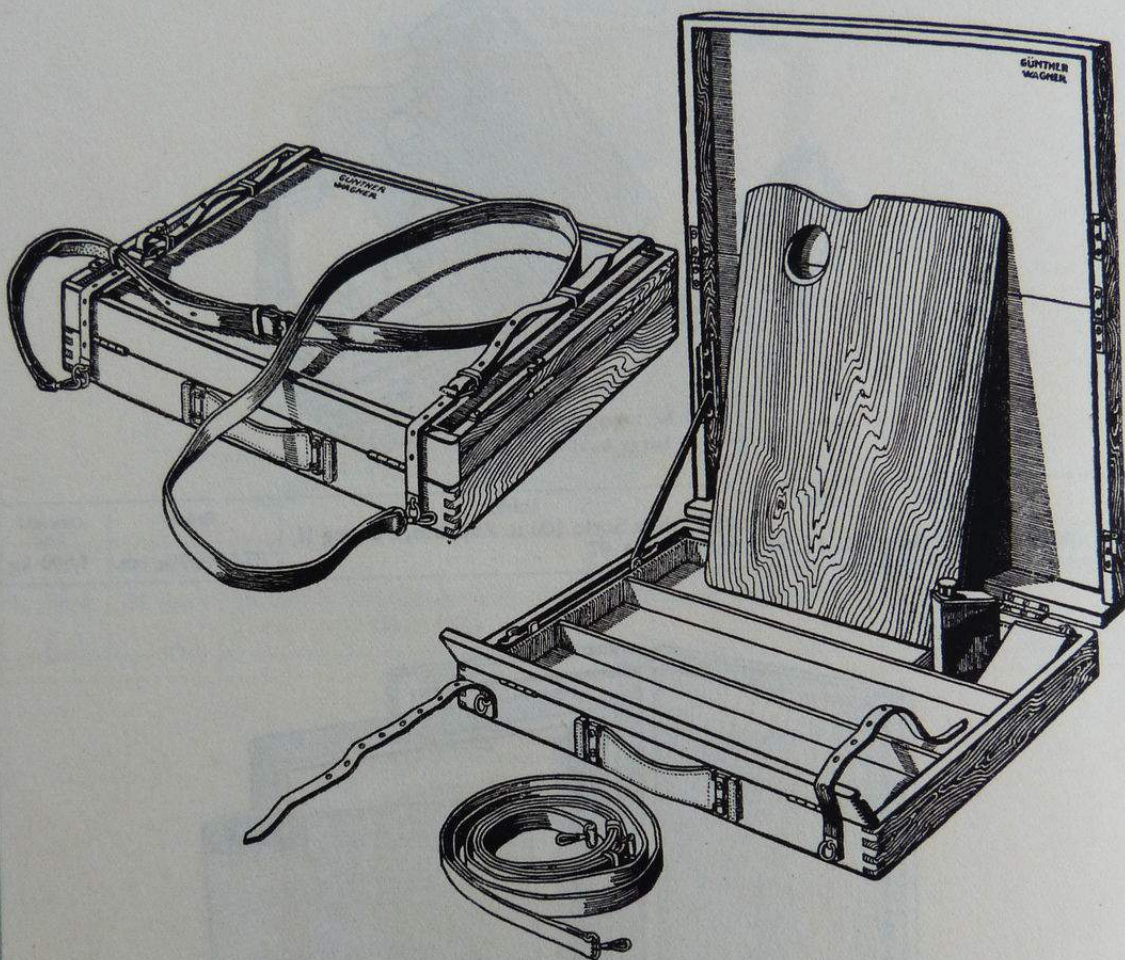

Landschafterkasten nach Professor Schönleber

mit Traggriff, Blecheinrichtung, 2 Blechflaschen für Öle und Palette. Der Deckel dient als doppeltes Skizzenbrett, kann aus den Scharnieren gehoben und hoch (wie Abbildung) und quer gestellt werden. Der Kasten ist mit 2 Riemen versehen, um noch etwas aufschnallen zu können, sowie mit einem Tragriemen zum Umhängen oder zum Tragen als Tornister.

	Gefüllt	Leer		Größe	Gewicht leer
Nr. 100 M	M. 36.—	M. 25.—	Inhalt 15 Farben Sorte 100 und Zubehör, Füllung II " 30 " " 100 " " III Füllungen II und III siehe Seite 97.	40/26 cm	2,750 kg
" 100 N	" 46.50	" 28.—		46/30 "	3,200 "

Malkasten, Nußbaum gebeizt, mattiert

Erlenholzkasten mit Schloß und Traggriff, Blecheinrichtung, Palette und Skizzenbrett.

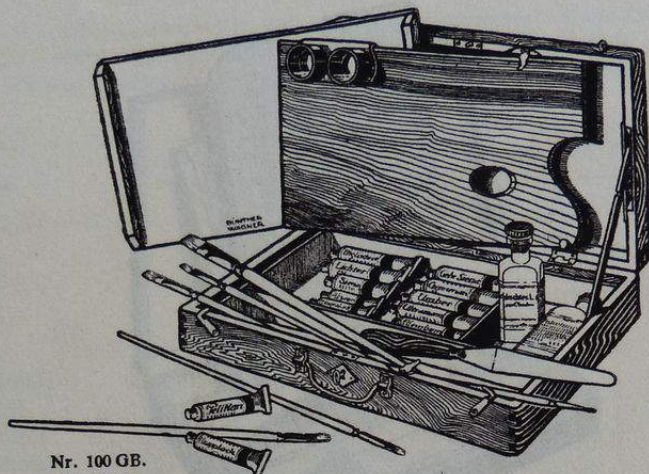

Nr. 100 GB.
M. 12.65

Nr.	Gefüllt	Leer	Inhalt	Größe	Gewicht leer
Nr. 100 GB	M. 12.65	M. 4.75	Inhalt 12 Farben Sorte 100 und Zubehör, Füllung I, siehe Seite 97, jedoch ohne Eilido-Rot mittel, dunklen Ocker und Permanentgrün, hell	34/20 cm	1,000 kg

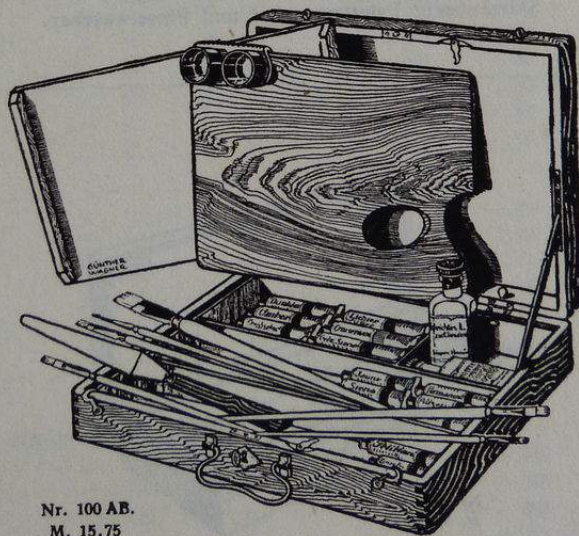

Nr. 100 AB.
M. 15.75

Nr.	Gefüllt	Leer	Inhalt	Größe	Gewicht leer
Nr. 100 AB	M. 15.75	M. 6.75	Inhalt 15 Farben Sorte 100 und Zubehör, Füllung I " 15 " " 100 " " " I	34/24 cm	1,350 kg
" 100 DB	" 19.—	" 10.—		Füllung I siehe Seite 97.	40/30 "

Malkasten aus Blech

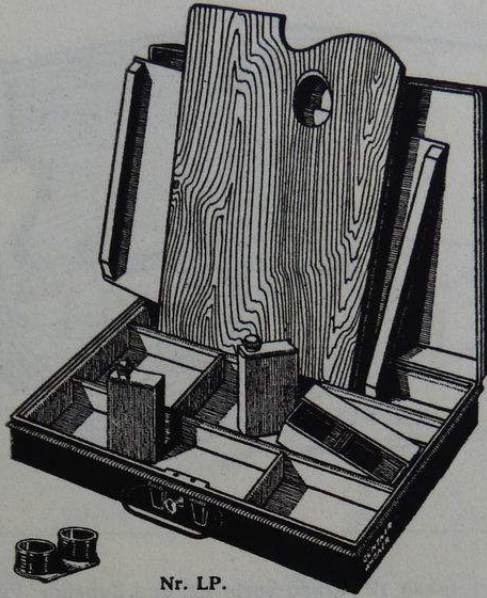

Nr. LP.
M. 12.—

Solider Blechkasten, außen schwarz lackiert, mit Schloß und Traggriff, 2 Blechflaschen für Öle, Palette, Skizzenbrett, Palettenstecher und Pinselwascher.

Nr. LP	M. 12.—	Leer	Größe	Gewicht
		37/26 cm	1,650 kg

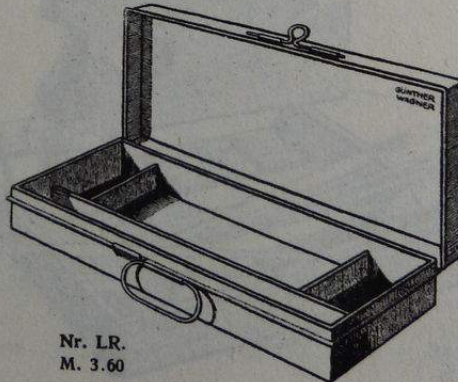

Nr. LR.
M. 3.60

Länglicher Kasten aus Weißblech, mit Traggriff und Einteilungen.

Nr. LR	M. 3.60	Leer	Größe	Gewicht
		37/14 cm	0,500 kg

Feine Ölfarben, Sorte 106 für Skizzen und Untermalungen

sind im Ton rein und leuchtend und lassen sich angenehm verarbeiten. Feine Ölfarben Sorte 106 sind aus reinen, ungeschönten Rohfarben hergestellt und in reinem Lein- oder Mohnöl gut verrieben. Einige im Rohstoff sehr teure Farben erhalten zur Erzielung des billigen Preises einen ihre Leuchtkraft und Haltbarkeit nicht beeinträchtigenden Zusatz.

Farbton	Lichtbeständigkeit	Gifthaligkeit	Preise und Tubengrößen					
			3	4	7	9	10	11
Weiß.			M.	M.	M.	M.	M.	M.
0700 Cremserweiß	I	V	—	—	— .30	— .50	— .75	1.50
0705 Zinkweiß	I		—	—	— .30	— .50	— .75	1.50
Gelb.								
0710 Cadmium, dunkel	I		— .30	—	1.—	1.80	2.50	—
0711 Cadmium, hell	I		— .30	—	1.—	1.80	2.50	—
0711a Cadmium, citron	II		— .30	—	1.—	1.80	2.50	—
0712 Cadmium, orange	I		— .30	—	1.—	1.80	2.50	—
0713 Chromgelb, dunkel	II	V	—	—	— .30	— .50	— .75	1.50
0714 Chromgelb, hell	II	V	—	—	— .30	— .50	— .75	1.50
0714a Chromgelb, citron	II	V	—	—	— .30	— .50	— .75	1.50
0715 Chromgelb, orange	II	V	—	—	— .30	— .50	— .75	1.50
0718 Goldocker	I		—	—	— .30	— .50	— .75	1.50
0719 Indischgelb	II		—	—	— .30	— .50	— .75	1.50
0722 Jaune brillant, dunkel	II	V	—	— .30	— .50	—	—	—
0723 Jaune brillant, hell	II	V	—	— .30	— .50	—	—	—
0726 Neapelgelb, hell	II	V	—	— .30	— .50	— .75	—	—
0727 Neapelgelb, dunkel	II	V	—	— .30	— .50	— .75	—	—
0728 Neapelgelb, rötlich	II	V	—	— .30	— .50	— .75	—	—
0729 Ocker, lichter	I		—	—	— .30	— .50	— .75	1.50
0732 Siena	I		—	—	— .30	— .50	— .75	1.50
0736 Zinkgelb	II	V	—	— .30	— .50	— .75	—	—
Rot.								
0741 Caput mortuum	I		—	—	— .30	— .50	— .75	1.50
0745 Carmin	IV		— .30	—	1.50	—	—	—
0746 Carminlack	IV		— .30	—	1.—	—	—	—
0747 Englischrot	I		—	—	— .30	— .50	— .75	1.50
0748 Englischrot, dunkel	I		—	—	— .30	— .50	— .75	1.50
0749 Indischrot	I		—	—	— .30	— .50	— .75	1.50
0751 Krapplack, dunkel	II		— .30	—	1.—	1.80	—	—
0752 Krapplack, hell	II		— .30	—	— .90	1.50	—	—
0753 Krapplack, rosa (mittel)	II		— .30	—	1.—	1.60	—	—
0755 Lack, Florentiner	III		—	— .30	— .50	— .85	—	—
0758 Lack, hellrosa	IV		—	— .30	— .50	—	—	—
0759 Lack, roter	III		—	— .30	— .50	— .85	—	—
0761 Puzzuoli Erde	I		—	—	— .30	— .50	— .75	1.50

Zeichenerklärung:

I = absolut lichtbeständig.
II = gut lichtbeständig.

III = mäßig lichtbeständig.
IV = nicht lichtbeständig.

V = Vorsicht
G = Gift

} Erklärung siehe Seite 5.

Abbildungen der Tuben siehe Seite 92.

Feine Ölfarben, Sorte 106 für Skizzen und Untermalungen

Farbton	Lichtbeständigkeit	Gifthaligkeit	Preise und Tubengrößen					
			3	4	7	9	10	11
Rot (Fortsetzung).			M.	M.	M.	M.	M.	M.
0764 Venetianischrot	I		—	—	— .30	— .50	— .75	1.50
0768 Zinnober, imit.	II		—	— .30	— .60	—	—	—
0770 Zinnober, dunkel	II		— .30	—	— .90	1.50	—	—
0771 Zinnober, hell.	II		— .30	—	— .90	1.50	—	—
Braun.								
0780 Asphalt	II		—	—	— .30	— .50	— .75	1.50
0781 Casselerbraun	II		—	—	— .30	— .50	— .75	1.50
0784 Grüne Erde, gebrannt	I		—	—	— .30	— .50	— .75	1.50
0789 Ocker, dunkler	I		—	—	— .30	— .50	— .75	1.50
0791 Ocker, lichter, gebrannt	I		—	—	— .30	— .50	— .75	1.50
0792 Sepia, natürlich	III		—	—	— .30	— .50	— .75	—
0793 Siena, gebrannt	I		—	—	— .30	— .50	— .75	1.50
0795 Umber	I		—	—	— .30	— .50	— .75	1.50
0796 Umber, gebrannt	I		—	—	— .30	— .50	— .75	1.50
0797 Vandyckbraun	II		—	—	— .30	— .50	— .75	1.50
Blau.								
0800 Berlinerblau	II		—	—	— .30	— .50	— .75	1.50
0803 Indigo	III		— .30	—	— .75	—	—	—
0804 Kobaltblau, dunkel	II		— .30	—	1.—	1.80	—	—
0805 Kobaltblau, hell	II		— .30	—	— .90	1.50	—	—
0807 Lack, violetter	IV		—	— .30	— .50	—	—	—
0810 Pariserblau	II		—	—	— .30	— .50	— .75	1.50
0811 Preußischblau	II		—	—	— .30	— .50	— .75	1.50
0812 Ultramarin, dunkel	I		—	—	— .30	— .50	— .75	1.50
0813 Ultramarin, hell	I		—	—	— .30	— .50	— .75	1.50
Grün.								
0822 Chromoxydgrün, feurig	I		—	—	— .30	— .50	— .75	1.50
0823 Deckgrün	II	G	—	—	— .30	— .50	— .75	1.50
0824 Grüne Erde	I		—	—	— .30	— .50	— .75	1.50
0827 Lack, dunkelgrüner	IV		—	—	— .30	— .50	— .75	1.50
0828 Lack, hellgrüner	IV		—	—	— .30	— .50	—	—
0831 Permanentgrün, dunkel	II	V	—	—	— .30	— .50	—	—
0832 Permanentgrün, hell	II	V	—	—	— .30	— .50	— .75	1.50
0833 Saftgrün	III		—	—	— .30	— .50	— .75	1.50
0837 Zinkgrün	III	V	— .30	—	— .75	—	—	—
0839 Zinnobergrün, dunkel	II	V	—	— .30	— .50	—	—	—
0840 Zinnobergrün, hell	II	V	—	—	— .30	— .50	— .75	1.50
Schwarz.								
0850 Beinschwarz	II		—	—	— .30	— .50	— .75	1.50
0852 Elfenbeinschwarz	I		—	—	— .30	— .50	— .75	1.50
0852a Kernschwarz	I		—	—	— .30	— .50	— .75	1.50
0853 Rebenschwarz	I		—	—	— .30	— .50	— .75	1.50

Zeichenerklärung siehe Seite 103.

Abbildungen der Tuben siehe Seite 92.

Malkasten, Nußbaum gebeizt, mattiert

gefüllt mit feinen Ölfarben Sorte 106.

Farbenfüllung nachstehender Malkasten.

	Tube		Tube
1 Cremserweiß	7	9 Pariserblau	7
2 Chromgelb, hell	7	10 Ultramarin	7
3 Lichter Ocker	7	11 Chromoxydgrün, feurig	7
4 Englischrot	7	12 Elfenbeinschwarz	7
5 Krapplack, dunkel	3	13 Chromgelb, dunkel	7
6 Zinnober, imit.	4	14 Dunkler Ocker	7
7 Gebr. Siena	7	15 Permanentgrün, hell	7
8 Umber	7		

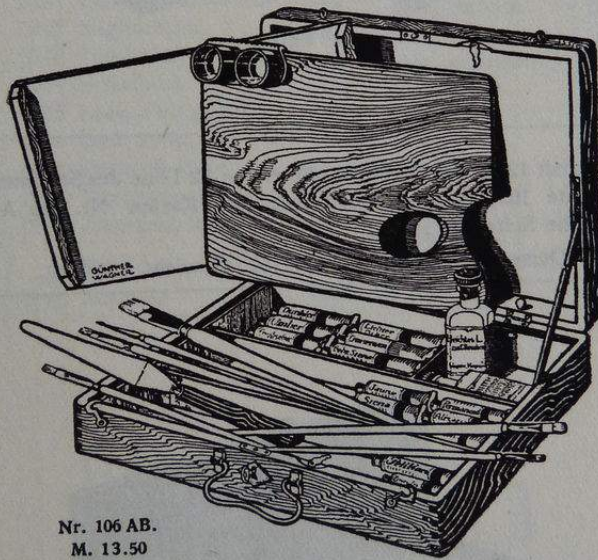

Nr. 106 AB.
M. 13.50

Erlenholzkasten, Nußbaum gebeizt, mit Schloß, Traggriff, Blecheinrichtung, Palette und Skizzenbrett.

Nr.	M.	Inhalt	Größe	Gewicht
Nr. 106 AB	M. 13.50	Inhalt 15 Farben Sorte 106, Sortiment siehe oben, je 1 Flasche = 31 g gebleichtes Leinöl und Terpentinöl, 1 Palettmesser Nr. 1, 1 Palettstecher Nr. 4, je 1 Borstpinsel, flach, Sorte 613 HL Nr. 4, 6, 8, 10, 11, 12	34/24 cm	2,400 kg
„ 106 DB	„ 16.70	Inhalt wie Kasten Nr. 106 AB	40/30 „	3,000 „
„ 106 AB	„ 6.75	Gleicher Kasten wie oben, leer	34/24 „	1,350 „
„ 106 DB	„ 10.—	„ „ „ „ „ „	40/30 „	2,000 „

Malkasten, Nußbaum gebeizt, mattiert

Erlenholzkasten mit Schloß und Traggriff, Blecheinrichtung, Palette und Skizzenbrett.

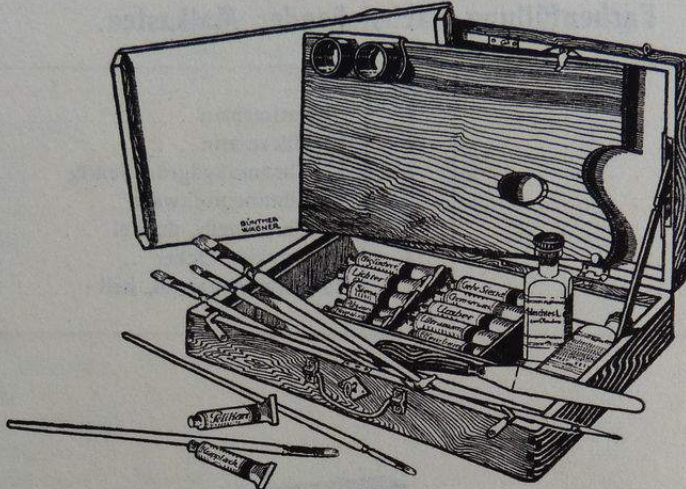

Nr. 106 GB.
M. 10.50

Nr. 106 GB	M. 10.50	Inhalt 12 Farben Sorte 106, die ersten 12 Töne des Sortiments Seite 105, übriger Inhalt wie bei Kasten Nr. 106 AB, siehe Seite 105	Größe	Gewicht
		Derselbe Kasten leer M. 4.75. Gewicht 1,000 kg.	34/20 cm	1,950 kg



Nr. 106 KL/15.
M. 6.75

Blechkasten, schwarz lackiert, mit Verschuß und Traggriff.

Nr. 106 KL/15	M. 6.75	Inhalt 15 Farben Sorte 106 in Tubengröße 7, Sortiment siehe Seite 105, jedoch Roter Lack statt Krapplack dkl.	Größe	Gewicht
			33/15 cm	1,380 kg

Gee-Wee-Ölfarben für Studien

Sorte 101

in Tuben Größe 3 oder 2 zum Einheitspreise von M. —.20.



Tube Größe 3.

<p>Weiß.</p> <p>0700 Cremserweiß. 0705 Zinkweiß.</p> <p>Gelb.</p> <p>0713 Chromgelb, dunkel. 0714 Chromgelb, hell. 0714a Chromgelb, citron. 0715 Chromgelb, orange. 0718 Goldocker. 0722 Jaune brillant, dkl. 0723 Jaune brillant, hell. 0726 Neapelgelb, hell. 0727 Neapelgelb, dunkel. 0728 Neapelgelb, rötlich. 0729 Ocker, lichter.</p>	<p>0732 Siena. 0736 Zinkgelb.</p> <p>Rot.</p> <p>0741 Caput mortuum. 0747 Englischrot. 0748 Englischrot, dunkel. 0749 Indischrot. 0755 Lack, Florentiner. 0759 Lack, roter. 0761 Puzzuoli Erde. 0764 Venetianischrot. 0768 Zinnober, imit.</p> <p>Braun.</p> <p>0780 Asphalt.</p>	<p>0781 Casselerbraun. 0784 Grüne Erde, gebr. 0789 Ocker, dunkler. 0791 Ocker, lichter, gebr. 0793 Siena, gebrannt. 0795 Umber. 0796 Umber, gebrannt. 0797 Vandyckbraun.</p> <p>Blau.</p> <p>0800 Berlinerblau. 0810 Pariserblau. 0811 Preußischblau. 0812 Ultramarin, dunkel. 0813 Ultramarin, hell.</p>	<p>Grün.</p> <p>0823 Deckgrün. 0824 Grüne Erde. 0831 Permanentgrün, dkl. 0832 Permanentgrün, hell. 0837 Zinkgrün. 0839 Zinnobergrün, dkl. 0840 Zinnobergrün, hell.</p> <p>Schwarz.</p> <p>0850 Beinschwarz. 0852 Elfenbeinschwarz. 0852a Kernschwarz. 0853 Rebenschwarz.</p>
---	---	--	--

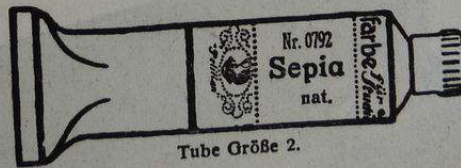

Tube Größe 2.

<p>Gelb.</p> <p>0710 Cadmium, dunkel. 0711 Cadmium, hell. 0711a Cadmium, citron. 0712 Cadmium, orange. 0719 Indischgelb.</p> <p>Rot.</p> <p>0745 Carmin.</p>	<p>0746 Carminlack. 0751 Krapplack, dunkel. 0752 Krapplack, hell. 0753 Krapplack, rosa (mittel). 0758 Lack, hellrosa. 0770 Zinnober, dunkel. 0771 Zinnober, hell.</p>	<p>Braun.</p> <p>0792 Sepia, natürlich.</p> <p>Blau.</p> <p>0803 Indigo. 0804 Kobaltblau, dunkel. 0805 Kobaltblau, hell. 0807 Lack, violetter.</p>	<p>Grün.</p> <p>0822 Chromoxydgrün, feurig. 0827 Lack, dunkelgrüner. 0828 Lack, hellgrüner. 0833 Saftgrün.</p>
--	---	--	---

Betreffs Lichtbeständigkeit und Gifthaligkeit siehe Feine Ölfarben Sorte 106, Seite 103

Gee-Wee-Ölfarben für Studien

Sorte 101



Nr. 101/12.
M. 2.40

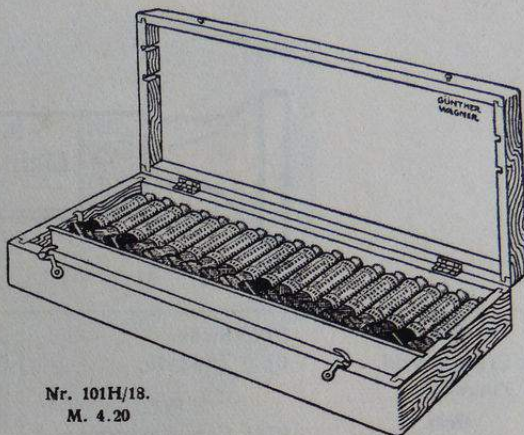

Nr. 101H/18.
M. 4.20

Juchtenbraune Etuis.			Größe	Gewicht
Nr. 101/12	M. 2.40	Inhalt 12 Farben Sorte 101, Tubengröße 3	180/115 mm	0,375 kg
„ 101/18	„ 3.60	„ 18 „ „ 101, „ 3	255/115 „	0,580 „
Naturgeglättete Buchenholzkasten.			Größe	Gewicht
Nr. 101H/12	M. 3.—	Inhalt 12 Farben Sorte 101, Tubengröße 3	200/125 mm	0,600 kg
„ 101H/18	„ 4.20	„ 18 „ „ 101, „ 3	280/125 „	0,900 „
„ 101H/24	„ 5.70	„ 24 „ „ 101, „ 3	360/160 „	1,380 „



Nr. 101KL/12.
M. 3.75

Blechkasten, schwarz lackiert, mit Verschluss und Traggriff.			Größe	Gewicht
Nr. 101KL/12	M. 3.75	Inhalt 12 Farben Sorte 101, Tubengröße 3	320/95 mm	0,650 kg
„ 101KL/20	„ 5.60	„ 20 „ „ 101, „ 3	330/130 „	1,000 „

Farbenfüllung der Kasten siehe Seite 111.

Malkasten, Nußbaum gebeizt, mattiert

Erlenholzkasten mit Traggriff und Blecheinsatz für die Tuben.

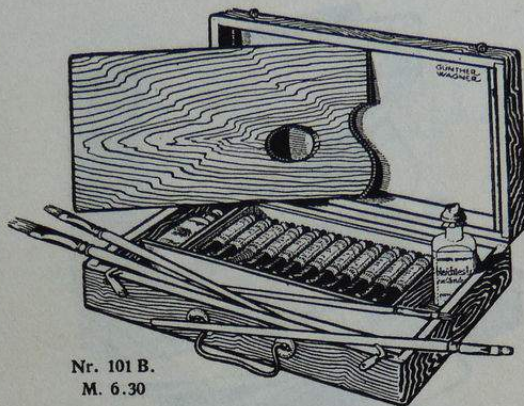

Nr. 101 B.
M. 6.30

Nr.	M.	Inhalt	Größe	Gewicht
Nr. 101 A	M. 5.50	Inhalt 10 Farben Sorte 101, Tubengröße 3, Palette, je 1 kl. Flasche gebl. Leinöl u. Terpentinöl, 4 flache Borstpinsel	270/155 mm	1,050 kg
, 101 B	„ 6.30	Inhalt 12 Farben Sorte 101, Tubengröße 3, Zubehör wie bei Nr. 101 A	300/155 „	1,200 „

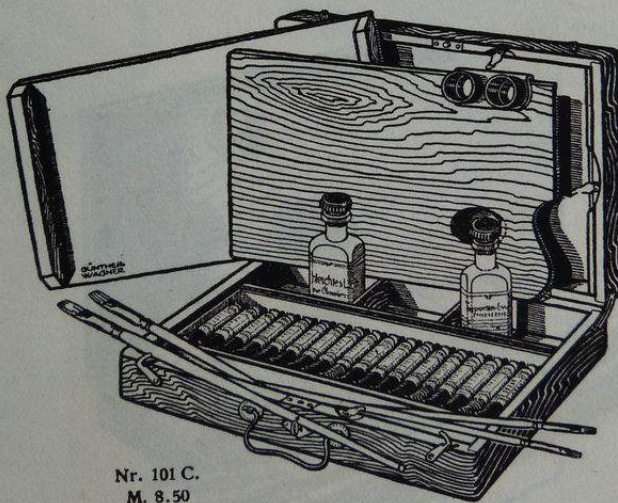

Nr. 101 C.
M. 8.50

Nr.	M.	Inhalt	Größe	Gewicht
Nr. 101 C	M. 8.50	Inhalt 18 Farben Sorte 101, Tubengröße 3, Palette und Skizzenbrett, je 1 Flasche = 31 g gebl. Leinöl u. Terpentinöl, 1 doppelt. Palettstecher, 4 flache Borstpinsel	325/205 mm	1,750 kg
„ 101 D	„ 9.60	Inhalt 20 Farben Sorte 101, Tubengröße 3, Zubehör wie bei Nr. 101 C	355/205 „	1,900 „

Farbenfüllung der Kasten siehe Seite 111.

Malkasten aus Blech

Schwarz lackiert, mit Traggriff, Palette und Palettstecher.



Nr. 101 KB.
M. 8.—

Nr. 101 KB	Gefüllt	Leer	Inhalt 12 Farben Sorte 101, Tuben- größe 2, 1 Tube Cremserweiß Größe 7, 1 kl. Flasche gebl. Mohnöl, 1 Palett- messer, 5 Pinsel	Größe	Gewicht	
	M. 8.—	M. 3.60			gefüllt	leer
				210/130 mm	0,800 kg	0,420 kg

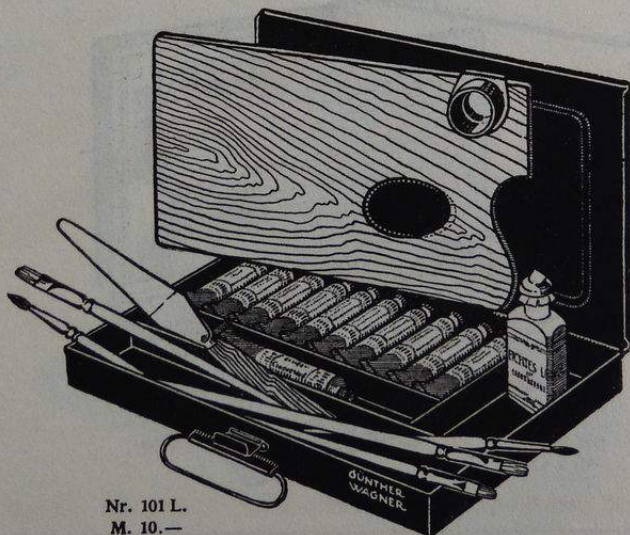

Nr. 101 L.
M. 10.—

Nr. 101 L	Gefüllt	Leer	Inhalt 10 Farben Sorte 101, Tuben- größe 3, 1 Tube Cremserweiß Größe 7, 1 kl. Flasche gebl. Leinöl, 1 Palett- messer 5 Pinsel	Größe	Gewicht	
	M. 10.—	M. 4.80			gefüllt	leer
				245/145 mm	0,950 kg	0,500 kg

Farbenfüllung der Kasten siehe Seite 111.

Gee-Wee-Ölfarben für Studien

Sorte 102



Die Tube M. —.15

Verzeichnis der Töne.

0700 Cremserweiß.	0732 Siena.	0797 Vandyckbraun.	0839 Zinnobergrün, dkl.
0713 Chromgelb, dunkel.	0747 Englischrot.	0800 Berlinerblau.	0840 Zinnobergrün, hell.
0714 Chromgelb, hell.	0759 Lack, roter.	0813 Ultramarin, hell.	0850 Beinschwarz.
0726 Neapelgelb, hell.	0768 Zinnober, imit.	0823 Deckgrün.	0852 Elfenbeinschwarz.
0729 Ocker, lichter.	0793 Siena, gebrannt.		



Nr. 102/7.
M. 1.50

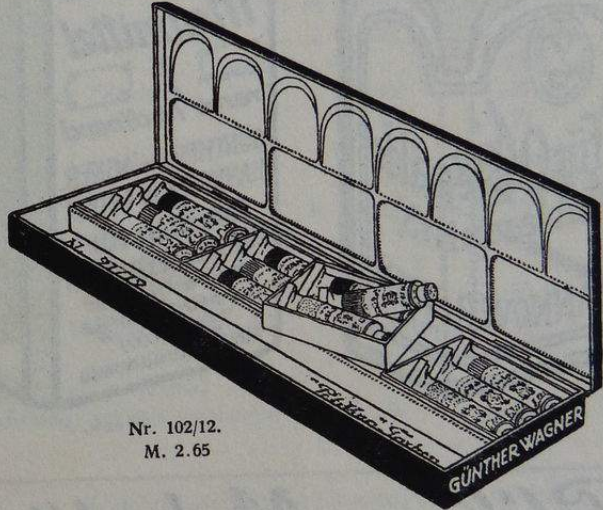

Nr. 102/12.
M. 2.65

Lackierte Blechkasten mit Ring.

Nr.	M.	Inhalt	Größe	Gewicht
Nr. 102/7	M. 1.50	Inhalt 7 Tuben Sorte 102	110/80 mm	0,200 kg
„ 102/12	„ 2.65	„ 12 „ „ 102	230/80 „	0,380 „
„ 102/16	„ 3.25	„ 16 „ „ 102	230/80 „	0,450 „

Farbenfüllung der Kasten siehe nachstehend.

Farbenfüllung der Etais und Malkasten gefüllt mit Gee-Wee-Ölfarben für Studien Sorte 101 u. 102.

1 Cremserweiß.	7 Elfenbeinschwarz.	13 Chromgelb, dunkel.	19 Dunkler Ocker.
2 Chromgelb, hell.	8 Zinnobergrün, hell.	14 Zinnobergrün, dunkel.	20 Gebr. lichter Ocker.
3 Lichter Ocker.	9 Zinnober, imit.	15 Siena.	21 Zinkweiß.
4 Roter Lack.	10 Ultramarin, hell.	16 Neapelgelb, hell.	22 Deckgrün.
5 Berlinerblau.	11 Vandyckbraun.	17 Caput mortuum.	23 Casselerbraun.
6 Gebr. Siena.	12 Englischrot.	18 Umber.	24 Saftgrün.

Die Kasten mit 7 Farben enthalten die ersten 7, die mit 10 die ersten 10 Farben usw.

Malmittel, Firnisse und Öle



Cutis Nr. 3.



31 ccm.



62 ccm.

Pelikan-Malmittel für Ölmalerei

I, schnell trocknend

II, langsam trocknend

dienen zum Verdünnen der Farben und zur Beeinflussung der Trockendauer, zum Herausholen eingeschlagener Stellen und zum Anfeuchten angetrockneter Stellen vor dem Übermalen.

In Flaschen von	31 ccm	62 ccm	125 ccm	1 Liter
	M. —.45	— .70	1.20	7.50

Cutis

Deutscher Aquarellfirnis Nr. 2

Deutscher Firnis für Ölgemälde Nr. 3

sind Alkoholfirnisse, die als Schlußfirnisse besonders dann verwandt werden, wenn schnelles Trocknen erwünscht ist. Sie übertreffen nach den Urteilen namhafter Fachleute die bisher gebräuchlichen französischen Firnisse.

Das Fläschchen wie obige Abbildung M. —.60

In Flaschen von	1/20	1/10	1/4	1/2	1 Liter
	M. —.90	1.75	4.25	8.25	15.—

Malmittel, Firnisse und Öle

Zum Verdünnen der Farben.

		In Flaschen von 31 ccm	In Flaschen von 62 ccm	Das Liter ohne Glas
Nr. 251	Leinöl gereinigt, normal trocknend	M. —.25	M. —.35	M. 2.75
" 252	Leinöl gebleicht, normal trocknend	" —.25	" —.35	" 2.75
" 254	Nußöl, schneller als Mohnöl, langsamer als Leinöl trocknend	" —.30	" —.50	" 5.—
" 249	Pelikan-Malmittel I, schnell trocknend, für Ölmalerei	" —.45	" —.70	" 7.50
" 255	Pelikan-Tempera-Malmittel	" —.25	" —.40	" 3.50
" 296	Pelikan-Tempera-Emulsion	" —.30	" —.45	" 3.50
" 256	Terpentinöl (rektif.)	" —.25	" —.35	" 2.75

Zum schnellen Trocknen der Farben.

Nr. 259	Bernsteinfirnis	M. —.45	M. —.75	M. 10.—
" 274	Kopal in Leinöl, hart	" —.50	" —.90	" 10.—
" 260	Leinöl gekocht, schnell trocknend	" —.25	" —.35	" 2.75
" 262	Siccatif de Haarlem, für helle Farben	" —.40	" —.60	" 6.—
" 263	Siccatif de Courtrai, für dunkle Farben	" —.35	" —.60	" 6.50
" 261	Trockenöl, hell, schnell trocknend	" —.25	" —.35	" 3.20

Zum langsamen Trocknen der Farben.

Nr. 265	Copaivabalsam	M. —.50	M. —.90	M. 12.—
" 253	Mohnöl gebleicht	" —.25	" —.40	" 3.50
" 266	Nelkenöl	" 1.—	" 1.85	" 27.—
" 250	Pelikan-Malmittel II, langsam trocknend, für Ölmalerei	" —.45	" —.70	" 7.50
" 267	Spicköl	" —.75	" 1.30	" 15.—

Zum Firnissen fertiger Gemälde.

Nr. 270	Aquarellfirnis, auch für Gouache	M. —.45	M. —.75	M. 9.—
" 284/5	Cutis, für Aquarelle und Ölgemälde, siehe Seite 112.	—	—	—
" 278	Damarfirnis, für Ölgemälde, langsam trocknend (Färbung sehr gering)	" —.30	" —.50	" 5.—
" 274	Kopal in Leinöl, hart, auch zum schnellen Trocknen der Farbe	" —.50	" —.90	" 10.—
" 275	Kopal in Mohnöl, weich	" —.50	" —.90	" 10.—
" 273	Kopalfirnis, hell, für Ölgemälde, hart, schnell trocknend	" —.50	" —.90	" 10.—
" 276	Kopalfirnis, weißer, spirituoser, dünnflüssig, schnell trocknend	" —.50	" —.90	" 10.—
" 279	Mastixfirnis für Ölgemälde	" —.50	" —.90	" 12.—
" 280	Pelikan-Tempera-Firnis	" —.45	" —.75	" 9.—
" 287	Soehnée frères Aquarellfirnis Nr. 2 in kleinen viereckigen Flaschen von ca. 26 ccm	"	"	" —.65
" 288	Soehnée frères Firnis für Ölgemälde Nr. 3 " " " " " " " " " " " " " "	"	"	" —.65

Verschiedenes.

Nr. 293	Buchbinderfirnis, weiß	—	M. —.75	M. 9.—
" 294	Buchbinderfirnis, braun	—	" —.65	" 6.75
" 290	Firnis zum Überziehen bemalter Holzgegenstände (nicht für Holzbrandfarben)	M. —.40	" —.60	" 7.50
" 245	Pelikan-Fixatif, besonders für Pastell	" —.50	" —.75	} siehe Seite 124
" 246	Fixatif für Kohle, Kreide und Pastell	" —.25	" —.40	
" 247	Fixatif für den Schulgebrauch	" —.20	" —.30	
" 291	Landkartenfirnis, weiß	" —.35	" —.65	M. 7.50
" 292	Medium für Bronzemalerei	" —.25	" —.40	" 4.50
" 295	Ochsengalle, gereinigte, die Flasche von ca. 26 ccm M. —.50	—	—	" 6.—
" 281	Pelikan-Tempera-Fixatif	" —.30	" —.50	" 5.—
" 258	Terpentinersatz, zum Reinigen der Pinsel und Paletten	" —.20	" —.30	" 1.80
" 286	Xylol, zum Reinigen der Pinsel	" —.20	" —.30	" 2.50

Auf Wunsch werden auch Flaschen von 1/8, 1/4, 1/2 Liter Inhalt geliefert.

Pastell- und "Olkreiden



Die Verpackung meiner Kreiden geschieht mit großer Sorgfalt. Eine Gewähr für bruchfreie Ankunft kann ich bei der leichten Zerbrechlichkeit des Artikels jedoch nicht übernehmen. Auch zerbrochene Stifte bleiben verwendbar.

Gee-Wee-Pastellkreiden, Sorte 460

Feine weiche Qualität, für den Gebrauch in höheren Schulen und für Studienzwecke.

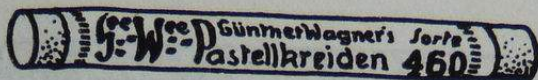

Sorte 460 das Dutzend M. —.50

Jeder Stift ist mit Papier umklebt und mit Farbennamen versehen.

Packung in Schachteln zu 12 Stück.

- | | | | |
|-----------------------|--------------------------|-----------------------|---------------------|
| 1 Schwarz. | 14 Chromgelb, dunkel. | 27 Lichtrot. | 40 Fleischocker. |
| 2 Carmin. | 15 Rotviolett. | 28 Rosa, dunkel. | 41 Ocker, lichter. |
| 3 Preußischblau. | 16 Rosa, hell. | 29 Olivengrün. | 42 Preußischgrün. |
| 4 Chromgelb, hell. | 17 Siena. | 30 Hellgrau. | 43 Saftgrün II. |
| 5 Zinnobergrün, hell. | 18 Saftgrün I. | 31 Perlgrau. | 44 Ultramarin grün. |
| 6 Siena, gebrannt. | 19 Ultramarin. | 32 Caput mortuum. | 45 Waldgrün. |
| 7 Weiß. | 20 Indigo. | 33 Engelrot. | 46 Sepia. |
| 8 Zinnober. | 21 Sepia, koloriert. | 34 Venetianischrot. | 47 Indischrot. |
| 9 Kobaltblau. | 22 Indischgelb. | 35 Grüne Erde. | 48 Kupfer. |
| 10 Chromgrün. | 23 Umber, gebrannt. | 36 Heidegrün. | 49 Paynes Grau. |
| 11 Blauviolett. | 24 Berlinerblau. | 37 Schwarzgrün. | 50 Vandyckbraun. |
| 12 Umber. | 25 Ocker, lichter, gebr. | 38 Ocker, dunkler. | |
| 13 Orange. | 26 Dunkelgrau. | 39 Ocker, röm., gebr. | |



Nr. 460/12.
1/2 natürl. Größe.
M. —.50

Gee-Wee-Pastellkreiden Sorte 460, sortiert, in Hartholzkästchen.

Nr.	Das Stück	Inhalt	Größe	Gewicht
Nr. 460/12	M. —.50	12 Stifte Sorte 460, Nr. 1—12	115/75 mm	0,115 kg
„ 460/24	„ 1.—	„ 24 „ „ 460, „ 1—24	215/75 „	0,215 „
„ 460/36	„ 1.50	„ 36 „ „ 460, „ 1—36	170/150 „	0,320 „
„ 460/48	„ 2.—	„ 48 „ „ 460, „ 1—48	215/150 „	0,410 „

Giftfreie Gee-Wee-Pastellkreiden

Diese Stifte sind giftfrei und für Schulzwecke weit verbreitet. Jeder Stift ist mit Papier umklebt und mit Farbennamen versehen.

Sorte 470
rund, gespitzt.



Das Dutzend
M. — .20

Sorte 480
eckig, gespitzt.



Das Dutzend
M. — .20

Sorte 469
rund, ungespitzt.



Das Dutzend
M. — .30

Sorte 490
dünn, rund, ungespitzt.

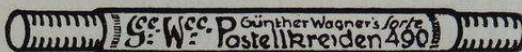

Das Dutzend
M. — .10

Die Sorten 470 und 480 werden in Blechkästchen, Sorte 469 und 490 in Pappschachteln zu 12 Stück verpackt.

1 Schwarz.	5 Hellgrün.	9 Hellblau.	13 Orange.	29 Olivengrün.
2 Carmin.	6 Rotbraun.	10 Dunkelgrün.	14 Dunkelgelb.	34 Venetianischrot.
3 Dunkelblau.	7 Weiß.	11 Blauviolett.	15 Rotviolett.	41 Ocker, lichter.
4 Hellgelb.	8 Hellrot.	12 Umber.	19 Ultramarin.	49 Paynes Grau.

Die Sorten 469 und 490 werden nur in den Tönen 1—12 geliefert.

50 Vandyckbraun.

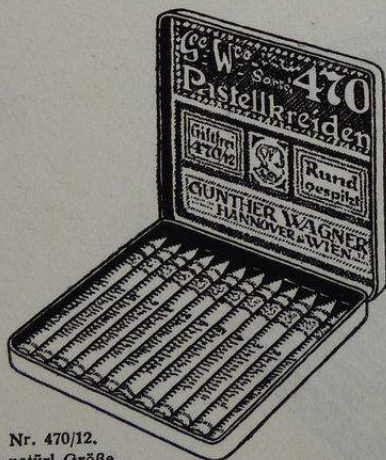

Nr. 470/12.
2/5 natürl. Größe.
M. — .20

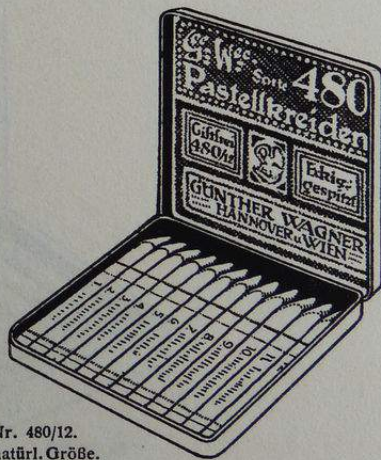

Nr. 480/12.
2/5 natürl. Größe.
M. — .20

Gee-Wee-Pastellkreiden in bedruckten Blechkästchen.

Nr.	Das Stück	Inhalt	Größe	Gewicht
Nr. 470/6	M. — .10	6 Stifte Sorte 470, rund, gespitzt, Nr. 1—6	82/50 mm	0,043 kg
„ 470/7	„ — .10	7 „ „ 470, „ „ „ 1—7	82/57 „	0,054 „
„ 470/12	„ — .20	12 „ „ 470, „ „ „ 1—12	93/82 „	0,090 „
„ 480/6	„ — .10	6 „ „ 480, eckig, „ „ 1—6	82/50 „	0,055 „
„ 480/7	„ — .10	7 „ „ 480, „ „ „ 1—7	82/57 „	0,065 „
„ 480/12	„ — .20	12 „ „ 480, „ „ „ 1—12	93/82 „	0,108 „

Giftfreie Gee-Wee-Pastellkreiden

Rund, ungespitzt. Jeder Stift ist mit Papier umklebt und mit Farbnamen versehen.



Nr. 469/12.
2/3 natürl. Größe.
M. —.30

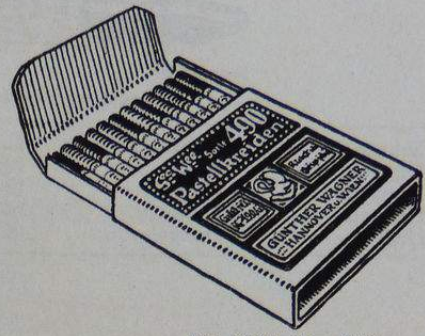

Nr. 490/12, dünne Stifte.
2/3 natürl. Größe.
M. —.10

Nr. 469/12	M. —.30	Hartholzkästchen mit 12 Stiften Sorte 469 (Nr. 1—12)	Größe 113/77 mm	Gewicht 0,110 kg
„ 490/12	„ —.10	Pappschachtel mit 12 dünnen Stiften Sorte 490 (Nr. 1—12)	80/75 „	0,050 „

Weiche französische Pastellkreiden



Nr. 499.
2/3 natürl. Größe.
M. 1.40

Französische Pastellfarben in Holzkästchen.			Größe	Gewicht
Nr. 499	Das Stück M. 1.40	Inhalt 20 weiche französische Pastellfarben, sortiert	170/65 mm	0,145 kg
„ 500	„ 2.—	„ 30 „ „ „	140/130 „	0,230 „
„ 501	„ 3.25	„ 44 „ „ „	188/130 „	0,365 „
„ 502	„ 4.80	„ 56 „ „ „	255/130 „	0,450 „
„ 503	„ 7.—	„ 66 „ „ „	310/165 „	0,760 „
„ 504	„ 10.—	„ 88 „ „ „	425/175 „	1,100 „

Nur vollständige Kästen lieferbar.

Unauslöschliche Gee-Wee-Ölkreiden Sorte 560

Jeder Stift ist mit Papier umklebt und mit Farbennamen versehen.



Sorte 560 das Dutzend M. —.50
Packung in Pappschachteln zu 12 Stück.

1 Schwarz.	6 Dunkelbraun.	11 Blauviolett.	16 Rosa.	21 Sepia.
2 Dunkelrot.	7 Weiß.	12 Hellbraun.	17 Siena.	22 Indischgelb.
3 Dunkelblau.	8 Hellrot.	13 Orange.	18 Saftgrün.	23 Umber.
4 Hellgelb.	9 Hellblau.	14 Dunkelgelb.	19 Ultramarin.	24 Berlinerblau.
5 Hellgrün.	10 Dunkelgrün.	15 Rotviolett.	20 Indigo.	



Nr. 560/12 (2/3 natürl. Größe).
M. —.30

Unauslöschliche Gee-Wee-Ölkreiden Sorte 560 in Hartholzkästchen, sortiert.

Nr. 560/6	Das Stück	Inhalt	6 Ölkreiden	Sorte 560, Nr. 1—6	Größe	Gewicht
" 560/12	M. —.30	" 12	"	" 560, " 1—12.	95/60 mm	0,047 kg
" 560/24	" —.50	" 24	"	" 560, " 1—24.	105/100 "	0,086 "
	" 1.—				195/100 "	0,175 "

Feine Gee-Wee-Ölkreiden, Sorte 565

Jeder Stift ist mit Papier umklebt und mit Farbennamen versehen.

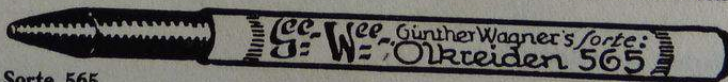

Sorte 565 das Dutzend M. —.45
Lieferbar in den obenstehenden Tönen 1—12. Packung in Pappschachteln zu 12 Stück.

Feine Gee-Wee-Ölkreiden Sorte 565 in Hartholzkästchen, sortiert.

Nr. 565/6	Das Stück	Inhalt	6 Ölkreiden	Sorte 565, Nr. 1—6	Größe	Gewicht
" 565/8	M. —.25	" 8	"	" 565, " 1—8	108/60 mm	0,078 kg
" 565/12	" —.30	" 12	"	" 565, " 1—12.	110/77 "	0,103 "
	" —.45				107/113 "	0,145 "

Gee-Wee-Ölkreiden, Sorte 575

Dicke Stifte in Blechkästchen. Jeder Stift ist mit Papier umklebt und mit Farbennamen versehen.



Sorte 575 das Dutzend M. —.20

1 Schwarz.	5 Hellgrün.	9 Hellblau.	13 Orange.	34 Venetianischrot.
2 Dunkelrot.	6 Dunkelbraun.	10 Dunkelgrün.	14 Dunkelgelb.	41 Ocker, lichter.
3 Dunkelblau.	7 Weiß.	11 Blauviolett.	15 Rotviolett.	49 Paynes Grau.
4 Hellgelb.	8 Hellrot.	12 Hellbraun.	19 Ultramarin.	50 Vandyckbraun.



Nr. 575/12. 2/3 natürl. Größe.
M. —.20

Gee-Wee-Ölkreiden Sorte 575 in bedruckten Blechkästchen.

Nr.	Das Stück	Inhalt	Größe	Gewicht
Nr. 575/6	M. —.10	6 Stifte Sorte 575, Nr. 1—6	82/50 mm	0,053 kg
„ 575/12	„ —.20	„ 12 „ „ 575, „ 1—12	93/82 „	0,095 „

Gee-Wee-Ölkreiden, Sorte 590

Dünne, giftfreie Stifte in violett überzogenen Pappschachteln. Lieferbar in den obigen Tönen.

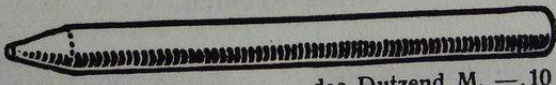

Sorte 590 das Dutzend M. —.10



Nr. 590/12.
2/3 natürl. Größe.
M. —.10

Nr.	Das Stück	Pappschachtel mit	Größe	Gewicht
Nr. 590/6	M. —.05	6 Stiften Sorte 590, Nr. 1—6	75/40 mm	0,025 kg
„ 590/7	„ —.05	„ „ 7 „ „ 590, „ 1—7	75/45 „	0,030 „
„ 590/12	„ —.10	„ „ 12 „ „ 590, „ 1—12	75/75 „	0,052 „
„ 590/15	„ —.10	„ „ 15 „ „ 590, „ 1—15	95/75 „	0,062 „

Wandtafelkreiden

Meine Wandtafelkreiden geben leicht ab, sind steinfrei und stäuben wenig. Die farbigen Kreiden haben kräftige, leuchtende Farben. Die weißen Kreiden sind mit Papier, die farbigen mit Staniol umklebt.

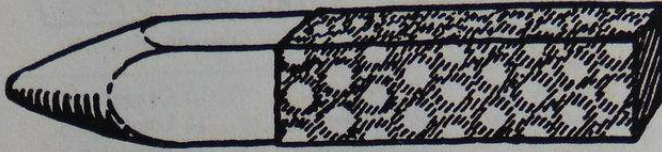

Nr. 2. Natürl. Größe.

Weißer Schultafelkreiden, gespitzt.

Nr. 2556.	Champagner-Schreibkreide in 5 Größen.		
Größe 00	6 1/2 cm lang	das Dutzend	M. —.15
„ 0	7 1/2 „	„	„ —.20
„ 1	7 1/2 „	„	„ —.20
„ 2	8 1/2 „	„	„ —.25
„ 3	9 „	„	„ —.30

Nr. 12. Universal-Schulkreide, sehr leicht, 8 1/2 cm lang, das Dutzend M. —.30

Farbige Wandtafel-Magnesiakreiden, ungespitzt.

Nr. 2554. 9 cm lang, Pappkasten mit 12 Stck. M. 1.35
 „ 2555. 9 1/2 „ „ Holzkasten „ 12 „ „ 1.80
 Die Kasten können mit 12 verschiedenen Farben oder mit einzelnen Tönen nach Aufgabe geliefert werden.
Farben: Carmin, Hellgelb, Dunkelgelb, Hellgrün, Dunkelgrün, Orange, Schwarz, Zinnober, Hellblau, Dunkelblau, Braun, Violett, Weiß.

Ge-W-Öl-Kreiden in Holzfassung.

Die Stifte haben runde, dicke Einlagen und sind ihrem Farbton entsprechend farbig poliert.

Nr.	Das Stück		Größe	Gewicht
Nr. 530/6	M. —.50	Pappschachtel mit 6	17 cm	
„ 530/12	„ —.80	„ „ 12	17 „	186/54 mm 0,070 kg
„ 535/6	„ —.30	„ „ 6	11 „	186/54 „ 0,128 „
„ 535/12	„ —.50	„ „ 12	11 „	122/54 „ 0,045 „
				122/54 „ 0,080 „

Die Schachteln mit 6 Stiften enthalten: Schwarz, Dunkelrot, Dunkelblau, Hellgelb, Hellgrün, Dunkelbraun.
 Die mit 12 Stiften außerdem: Weiß, Hellrot, Hellblau, Dunkelgrün, Blauviolett, Hellbraun.

Conté-Kreiden.



Nr.	Das Stück	Ohne Fassung	Hart	Mittel	Weich
Nr. 200	M. —.05	Schwarz, viereckig	1	2	3
„ 225	„ —.05	Rötet,			
„ 230	„ —.10	Bister,			
„ 245	„ —.05	Weiß			

Nr.	Das Stück	Ohne Fassung	Hart	Mittel	Weich
Nr. 205	M. —.10	Schwarz, rund	1	2	3
„ 250	„ —.05	Weiß, „	1	2	3

Mit Holzfassung.

Nr.	Das Stück	
Nr. 620		Weiß in runder, unpolierter Fassung
„ 700	M. —.15	Schwarz in runder, polierter Fassung, Nr. 1 hart, Nr. 2 mittel
„ 702	„ —.20	„ „ „ unpolierter Fassung, sehr weich
„ 710	„ —.20	„ „ „ polierter Fassung, extrafein,
		Nr. 0 sehr hart, Nr. 1 hart, Nr. 2 mittel, Nr. 3 weich

Wischkreiden.

Nr. 322. Feinste Qualität von Conté in Staniol.
 Das Stück M. —.20



Nr. 322. Natürl. Größe.

Nr. 325. Feine Qualität von Girault in Staniol.
 Das Stück M. —.10

Zeichenkohle

Meine Zeichenkohlen sind sämtlich von anerkannter Güte. Sie geben leicht und gleichmäßig ab.



Schachteln für den Schulgebrauch, sämtlich mit Reibfläche zum Anspitzen versehen. Mit Ausnahme von Nr. 440 werden alle Sorten in Schiebeschachteln geliefert.

Nr.	Zeichenkohle	Die Schachtel
Nr. 399/4	Feinste runde, tiefschwarze Zeichenkohle, 4 Stangen in blauer Schachtel . . .	M. —.10
" 399/7	" " " 7 " " roter " . . .	" —.15
" 400/5	Feine eckige Zeichenkohle, 5 Stangen in grauer Schachtel.	" —.10
" 400/6	" " " 6 " " gelber "	" —.10
" 401/5	Feinste runde sog. Pfaffenhütchenkohle, 5 Stangen in grüner Schachtel . . .	" —.10
" 440/5	Zeichenkohle für Volksschulen, 5 Stangen in grün bedruckter Schachtel . . .	" —.05
" 440/10	" " " 10 " " blau " "	" —.10
" 402/4	Extrafeine runde Zeichenkohle, 4 Stangen " blau " "	" —.05
" 402/8	" " " 8 " " braun " "	" —.10
Größere Packungen.		
Nr. 340	Feine eckige Zeichenkohle, 50 Stangen in einer Schachtel	M. —.50
" 340/100	" " " 100 " " " " " "	" —.90
" 340/500	" " " 500 " " " " " "	" 4.25
" 402	Extrafeine runde Zeichenkohle, 50 Stangen in einer Schachtel	" —.50
" 402/100	" " " 100 " " " " " "	" —.90
" 402/500	" " " 500 " " " " " "	" 4.25
Feine französische Zeichenkohle von Conté.		
Nr. 350	Feine Zeichenkohle, 50 Stangen in grün eingefasster Schachtel	M. —.75
" 355	Extrafeine Zeichenkohle, 50 Stangen in gelb eingefasster Schachtel	" —.80
" 360	Extradicke " 50 " " dunkelblau eingefasster Schachtel . . .	" 1.—
" 365	Extrafeine " 50 " " dunkelrot " " " "	" 1.20
" 380	Feinste dünne venetianische Zeichenkohle, 50 Stangen in orange eingefasst. Schachtel	" 1.80

Kreidehalter.

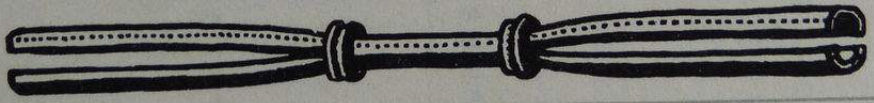

Nr.	Aus Messing, 11 cm lang	Das Dutzend
Nr. 391	Aus Messing, 11 cm lang	M. —.60
" 401	" " 13 " "	" —.75
" 405	" " 13 " " (stärker)	" 1.20
" 427	" " 16 " " (extrastark)	" 1.80

Wischleder.

Zunder.

Weiches Wildleder ohne Löcher und Fehlstellen.		Qualität A das Kilo	M. 16.50
Nr. 1. Größe 5/10 cm	das Stück	" B " " "	" 9.—
" 2. " 10/10 "	" " "	Zunder in kleinen Bündchen.	
" 3. " 12/17 "	" " "	Nr. 5 das Bündchen	M. —.05
		" 10 " " "	" —.10

Fixatif



62 ccm

Fixatif la, wasserhell,
für Kohle, Kreide, Bleistift und Pastell.



31 ccm

Fixatif für den Schulgebrauch.

Die Flasche von 31 ccm	M. —.25	Die Flasche von 31 ccm	M. —.20
„ „ „ 62 „	— .40	„ „ „ 62 „	— .30
„ „ „ 1/8 Liter	— .70	„ „ „ 1/8 Liter	— .45
„ „ „ 1/4 „	1.25	„ „ „ 1/4 „	— .70
„ „ „ 1/2 „	2.40	„ „ „ 1/2 „	1.25
„ „ „ 1 „	4.50	„ „ „ 1 „	2.—

Schulfixatif. Billige Qualität.

Nr. 15. Die Flasche mit 31 ccm	M. —.15
„ 15 1/2 „ „ „ 16 „	— .10

„Teffian“-Fixatif, extrastark,
für Pastell, Kohle, Kreide und Bleistift.

Dieses Fixatif fixiert Pastellmalerei vollständig, ohne daß es die Farbenwerte verändert. Es ist vollkommen farblos und trocknet ohne Glanz und Ränderbildung auf.

Die Flasche von 31 ccm	M. —.50	Die Flasche von 1/4 Liter	M. 2.75
„ „ „ 62 „	— .75	„ „ „ 1/2 „	5.30
„ „ „ 125 „	1.40	„ „ „ 1 „	10.—

Fixatifspritzen

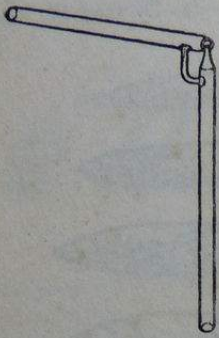

Nr. 1.



Nr. 3.

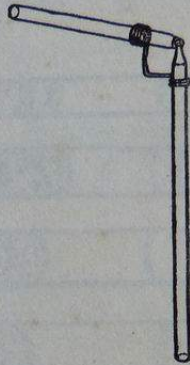

Nr. 7.

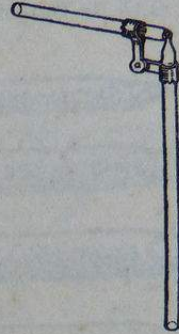

Nr. 8.

Abbildungen $\frac{1}{3}$ natürl. Größe.

		Das Stück
Nr. 1	Ganz aus Glas, Schenkel feststehend	M. —.15
„ 7	Aus Glas, mit Metallverbindung, Schenkel feststehend	„ —.20
„ 8	Aus Glas, mit Metallverbindung, Schenkel zum Zusammenklappen	„ —.25
„ 3	Aus Nickel, mit Holzmundstück, Schenkel zum Zusammenklappen	„ —.50
„ 4	Aus Nickel, ohne Mundstück, Schenkel zum Zusammenklappen wie Nr. 3	„ —.40
„ 4a	Aus Nickel, mit Schenkel zum Zusammenklappen, billigere Ausführung	„ —.25
„ 5	Aus Blech, Schenkel feststehend	„ —.15

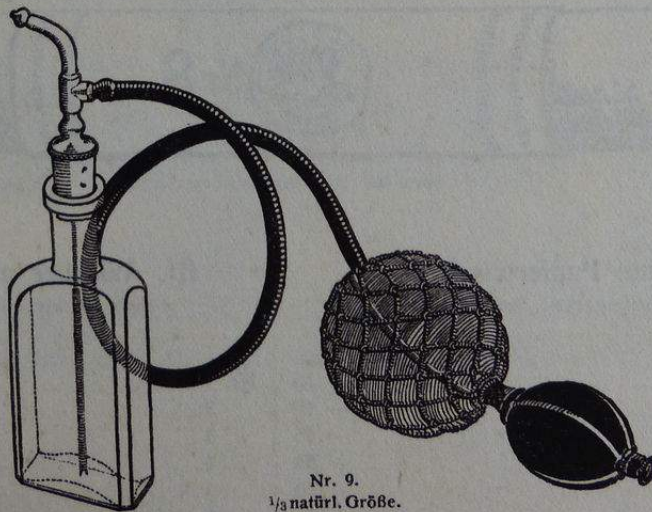

Nr. 9.
 $\frac{1}{3}$ natürl. Größe.

Nr. 9. Zerstäuber mit Doppelblase, Nickel-Sprührohr und -Steigrohr, einschließlich Flasche . . M. 2.40

Wischer

I. Kleine einseitige Wischer, sogenannte Tortillons.

Weiß oder Grau, Ia Qualität

das Dutzend M.



Sorte III. Abbildungen in nat. Größe.

II. Graue Papierwischer mit Schutzmarke „Pelikan“.

III. Wischer aus gelbem Leder, gelb umwickelt, Marke „Pelikan“.

Nr.	Das Dtzd. M.
Nr. 1.	— .35
„ 2.	— .40
„ 3.	— .45
„ 4.	— .60
„ 5.	— .70
„ 6.	— .75
„ 7.	— .90
„ 8.	1.—

Das Dutzend sortiert in Nr. 1-6

Nr.	Das Dtzd. M.
Nr. 1.	2.—
„ 2.	2.25
„ 3.	2.50
„ 4.	3.—
„ 5.	3.75
„ 6.	4.50
„ 7.	5.—
„ 8.	6.—

Das Dutzend sortiert in Nr. 1-6

Nakiplast

≡ Modelliermasse ≡

Nakiplast wurde unter Mitarbeit erfahrener Bildhauer und Schulmänner hergestellt. Seine Vorzüge bestehen in dauernder Verwendungsbereitschaft und unbeschränkter Ausdrucksmöglichkeit. Es klebt nicht an den Händen, braucht nicht feucht bedeckt oder eingeschlagen zu werden, schrumpft nicht und sinkt nicht in sich zusammen. Es ist völlig unschädlich und kann selbst kleinen Kindern unbedenklich in die Hand gegeben werden. Es überträgt keine Krankheitskeime, sondern wirkt keimtötend. Gipsabgüsse können von Nakiplast-Modellen mit größter Genauigkeit und ohne Anwendung von Fetten usw. hergestellt werden. Nakiplast wird geliefert in: Weiß, Graugrün, Rot, Blau, Gelb, Grün und Terrakotta. Andere Töne können bei genügend großen Mengen angefertigt werden.

Weitere Mitteilungen über das Formen finden sich in dem von Zeichenlehrer Fritz Müller in Hamburg verfaßten, in meinem Verlage erschienenen Werke: „Das Modellieren im Zeichenunterricht“, ausführliche Anleitung mit 8 Tafeln, geheftet M. 1.50.



Nr. 182. 1/4-kg-Packung, natürl. Größe.
M. —.50

Nr.	Bezeichnung	Das Stück
Nr. 180	Faltschachtel mit 1 kg Nakiplast	M. 1.60
„ 181	„ „ 1/2 „ „	„ —.85
„ 182	„ „ 1/4 „ „	„ —.50

Kleine Packungen siehe nächste Seite.

Nakiplast-Modelliermasse

in Rollen oder viereckigen Blöcken in Pergaminpapier eingeschlagen.

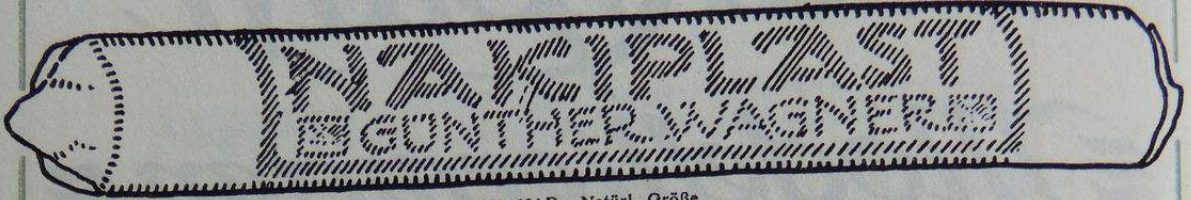

Nr. 184 R. Natürl. Größe.



Nr. 185. Natürl. Größe.



Nr. 185 R. Natürl. Größe.

Nr. 184	Viereckige Stücke zu 83 g	das Stück M. —.20
„ 185	„ „ „ 40 „	„ „ „ —.10
„ 184 R	Runde Stücke zu 83 g	„ „ „ —.20
„ 185 R	„ „ „ 40 „	„ „ „ —.10

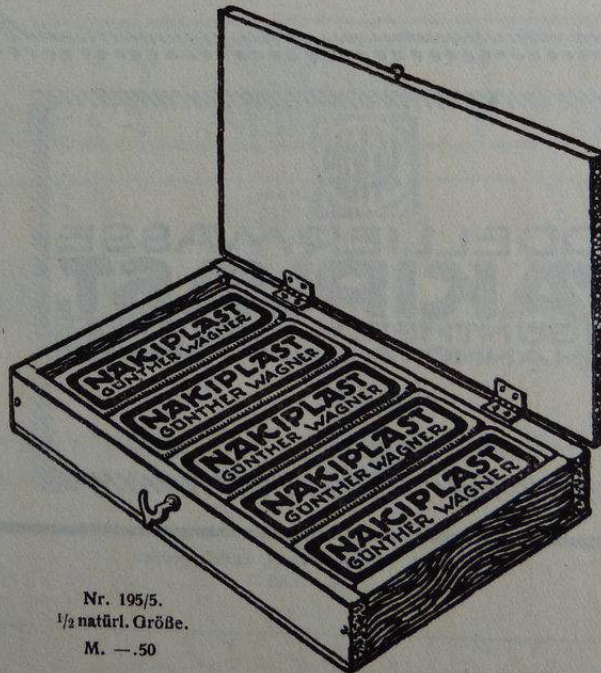

Nr. 195/5.
1/2 natürl. Größe.
M. —.50

Nr. 195/5. Holzkästchen für den Anfangsunterricht. Inhalt je ein Stück Nakiplast in den Farben Graugrün, Rot, Blau, Grün und Gelb. Größe 115/80 mm. Gewicht 0,175 kg das Stück M. —.50
 Nr. 195. Einzelne Stücke zum Nachfüllen der Kästchen „ —.10

Modellierhölzer

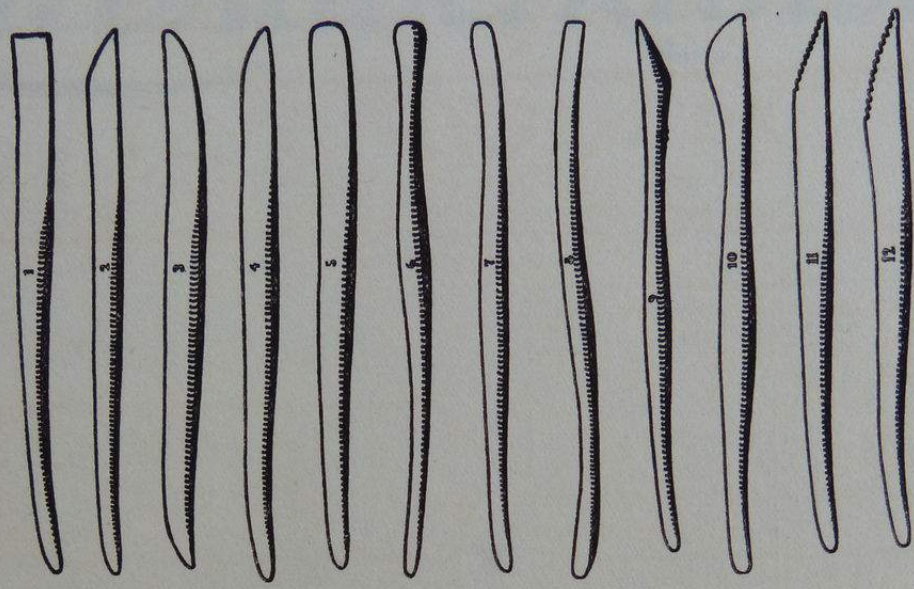

Modellierhölzer aus sauber geglättetem Buchsbaumholz.

Nr. 215.	15 cm lang in obigen 12 Ausführungen	das Stück M.	— .20
„ 216.	19 „ „ „ 12 „	„ „	— .25
„ 217.	22 „ „ „ 12 „	„ „	— .30
„ 219.	15 „ „ „ 12 „	billige Sorte aus Ahornholz.	— .10

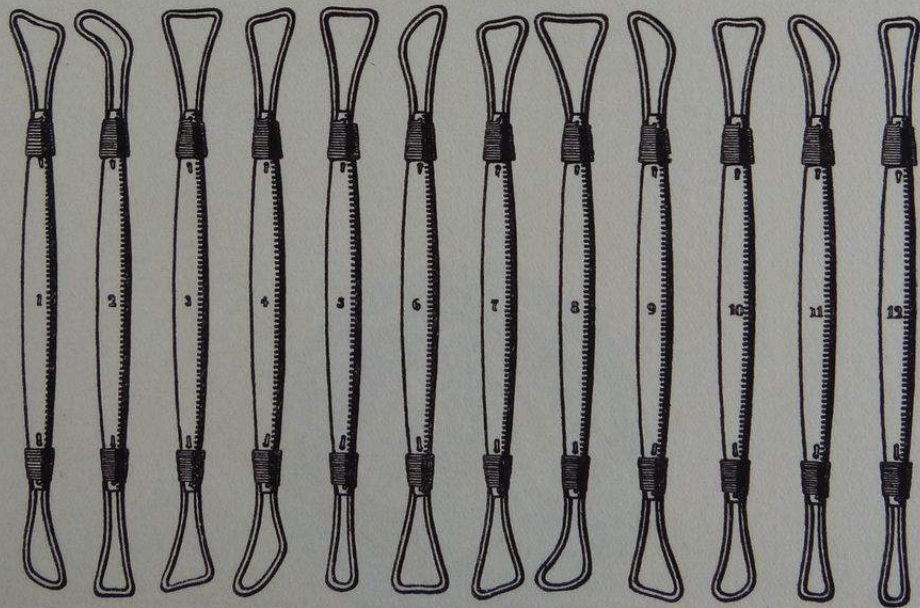

Nr. 218. Modellierhölzer aus geglättetem Buchsbaumholz mit Messingschleife an beiden Enden, das Stck. M. — .50
21 cm lang. Lieferbar in 12 Ausführungen.

Siebhaberkünste





Eine ausführliche Sonder-Preisliste mit Anleitungen über photographische Retusche, das Bemalen von Photographien und andere Liebhaber-Malereien steht auf Wunsch zur Verfügung.

Holzbrand-Malfarben

zum Bemalen gebrannter Holzgegenstände.



Sorte 43 . . die Flasche M. — .50



Sorte 44 . . die Flasche M. — .30

Farbtöne:

- | | | | | |
|-------------|------------|--------------|--------------|--------------|
| 1 Nigrin. | 4 Sanguin. | 7 Florentin. | 10 Madderin. | 13 Grau. |
| 2 Citrin. | 5 Marin. | 8 Azurin. | 11 Eiche. | 14 Carmin. |
| 3 Mahagoni. | 6 Chlorin. | 9 Olivin. | 12 Umbrin. | 15 Hellgrün. |



Nr. 44H/12.
M. 7.25

Nr. 43H/12	M. 9.75	Hell polierter Holzkasten mit 12 Farben Sorte 43 (Nr. 1—12), Firmis, Gelatineplättchen usw.	Größe 260/200	Gewicht 2,200 kg
„ 44H/12	„ 7.25	Gleicher Kasten mit 12 Farben Sorte 44 (Nr. 1—12), Firmis, Gelatineplättchen usw.	233/143	1,230 „
Firniss zum Überziehen der Holzbrandmalerei		die Flasche mit 31 g	M. — .60	
Gelatineplättchen zum Grundieren des Holzes		„ „ „ 62 „ „	„ 1.—	
		das Stück	„ —.03	

Für die Negativ-Retusche

Feuchte Abdeckfarbe für Negative.

Die feuchte Abdeckfarbe wird benutzt, um Partien des Negativs, welche nicht mit kopieren sollen, auf der Rückseite zu bedecken. Man trägt die Farbe ziemlich stark auf.



Sorte 52 groß. Doppelte Tube	das Stück	M. — .50
” 52. Einfache Tube (Größe wie Sorte 20, Seite 135)	” ”	” — .35
” 52 1/2. Kleine Tube (Größe wie Sorte 21, Seite 29)	” ”	” — .25
1 kg in Gläsern	” ”	” 10. —

Pelikan-Wasserfarben

zum Ausbessern von Fehlern im Negativ und Verstärken schwach gedeckter Stellen.



Sorte 2.

Lampenschwarz, zum Zudecken von Löchern, Punkten usw.	das Stück	M. — .20
Carminlack, zur Verstärkung schwach gedeckter Stellen	” ”	” — .30
Carmin, extrafein, zur Verstärkung schwach gedeckter Stellen	” ”	” 1.50

Firnisse und Lacke für die Negativ-Retusche.



Mattolein Nr. 54. M. — .50

Mattolein wird auf die Stellen aufgetragen, die mit dem Retuschier-Bleistift behandelt werden sollen	das Fläschchen	Sorte 54	M. — .50
Negativlack zum Überziehen der Negative, wodurch sie gegen Beschädigungen und Feuchtigkeit geschützt werden	die Flasche mit	1/16 l	M. — .45
Mattlack, auf die Glasseite aufgetragen, verlangsamt die Kopierfähigkeit der damit bedeckten Stellen	” ”	” 1 ”	” 3.75
” ”	” ”	” 1/16 ”	” — .45
” ”	” ”	” 1 ”	” 3.75

Für die Positiv - Retusche

Pelikan-Wasserfarben

zum Retuschieren matter Papiere.



Tube Sorte 20.
M. —.40



Tafel Sorte 4.
M. —.15



Napf Sorte 23.
M. —.25

	Sorte 20 das Stück	Sorte 4 das Stück	Sorte 23 das Stück
Retusche I, rötlich	M. —.40	M. —.15	M. —.25
Retusche II, bräunlich	„ —.40	„ —.15	„ —.25
Retusche III, schwärzlich	„ —.40	„ —.15	„ —.25

Auch alle anderen Farben, wie Sepia, Siena, Carmin, Zinnober usw. können in den drei Sorten geliefert werden.
Vollständiges Verzeichnis mit Preisen siehe Seite 10—16.

Photographische Glanzfarben

zum Retuschieren glänzender Papiere.



Sorte 48 (Knopfform).



Sorte 50 (Zylinderform).

Jedes Stück in Staniol gewickelt.



Sorte 51 (feucht in Zinntuben).

Farbtöne:

	Sorte 48 das Stück	Sorte 50 das Stück	Sorte 51 die Tube
Albuminweiß I	M. —.20	M. —.50	M. —.35
Albuminweiß II	„ —.20	„ —.50	„ —.35
Albuminweiß III	„ —.20	„ —.50	„ —.35
Photogr. Retusche I, rötlich	„ —.20	„ —.50	„ —.35
Photogr. Retusche II, bräunlich	„ —.20	„ —.50	„ —.35
Photogr. Retusche III, schwärzlich	„ —.20	„ —.50	„ —.35
Lichter Ocker	—	„ —.50	„ —.35
Zinnober	—	„ —.50	„ —.35
Sepia	—	„ —.50	„ —.35
Venetianischrot	—	„ —.50	„ —.35
Gebr. Siena	—	„ —.50	„ —.35
Carmin, extrafein	—	„ 1.—	„ —.75
Cadmiumgelb	—	„ 1.—	„ —.75
Kobaltblau	—	„ 1.—	„ —.75
Krapprot	—	„ 1.—	„ —.75
Scharlachlack	—	„ 1.—	„ —.75

Retuschier-Bestecke

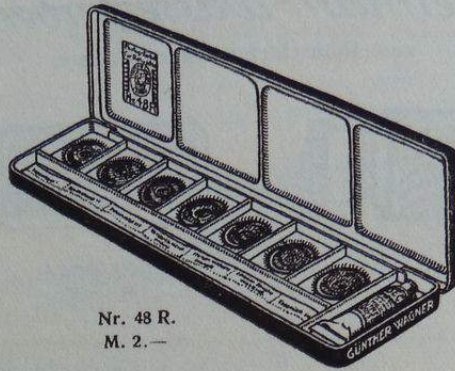

Nr. 48 R.
M. 2.—

Nr. 48 R. Blechkasten, außen schwarz, innen weiß lackiert das Stück M. 2.—
 Inhalt: Für die Positiv-Retusche je 1 Stück Albuminweiß I, II, III Sorte 48, je 1 Stück Photogr.
 Retusche I, II, III Sorte 48; für die Negativ-Retusche 1 Stück Carmin, imit. Sorte 48, ferner 1 Tube
 Abdeckfarbe Sorte 52 $\frac{1}{2}$. Größe 230/70 mm. Gewicht 0,180 kg.

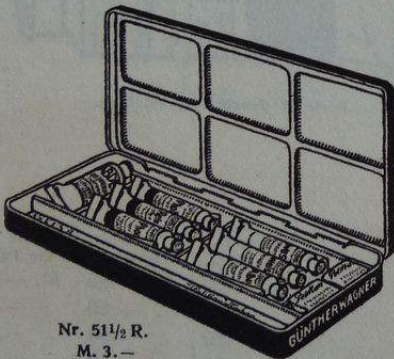

Nr. 51 $\frac{1}{2}$ R.
M. 3.—

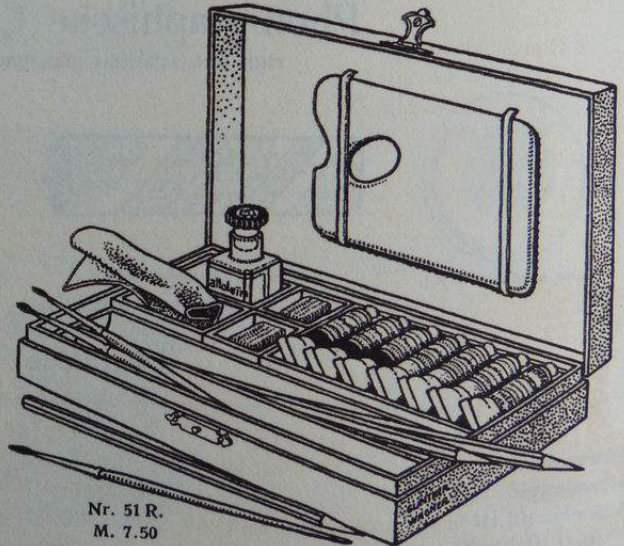

Nr. 51 R.
M. 7.50

Nr. 51 $\frac{1}{2}$ R. Blechkasten, außen schwarz, innen weiß lackiert das Stück M. 3.—
 Inhalt: Für die Positiv-Retusche je 1 Tube Glanzfarbe Sorte 51 $\frac{1}{2}$, Albuminweiß I, II, III und Photogr.
 Retusche I, II, III; für die Negativ-Retusche 1 Tube Abdeckfarbe Sorte 52 und 2 Stück Wasserfarbe
 Sorte 2 (Carminlack und Lampenschwarz). Größe 168/82 mm. Gewicht 0,240 kg.

Nr. 51 R. Juchtenbrauner Kasten das Stück M. 7.50
 Inhalt: Für die Positiv-Retusche je 1 Tube Glanzfarbe Sorte 51, Albuminweiß I, II, III und Photogr.
 Retusche I, II, III; für die Negativ-Retusche 1 Tube Abdeckfarbe Sorte 52, 2 Stück Wasserfarbe Sorte 2
 (Carminlack und Lampenschwarz), 1 Fläschchen Mattolein, ferner je 3 verschiedene Retuschierpinsel und
 Retuschierstifte und 1 Palette zum Mischen der Farben. Größe 210/130 mm. Gewicht 0,485 kg.

Günther Wagner's Eiweiß-Lasurfarben

zum Bemalen von Photographien, Ansichtsdostkarten und Diapositiven.

Günther Wagners Eiweiß-Lasurfarben sind vollständig transparente Farben, die nicht nur die Umrisse, sondern auch alle feinen Schattierungen der Photographien oder Postkarten sichtbar lassen und bei Photographien den Glanz nicht beeinträchtigen.



Sorte 54.
M. —.60



Sorte 53.
M. —.30



Sorte 55.
M. —.30

Sorte 53	die Tube M.	— .30
„ 54	das Fläschchen	„ —.60
„ 55	„ „	„ —.30
1/1 Liter	die Flasche	11.50
1/2 „	„ „	5.75
1/4 „	„ „	3.—

Farbtöne:

- | | | | |
|-------------------|---------------------|------------------|---------------|
| 1 Carmin. | 7 Dunkelgrün. | 13 Ultramarin. | 19 Hellgrün. |
| 2 Himmelblau. | ††8 Vandyckbraun. | 14 Scharlach. | 20 Saturnrot. |
| 3 Goldgelb. | *9 Schwarz. | 15 Neutraltinte. | 21 Sepia. |
| 4 Ocker, lichter. | 10 Hellgelb. | 16 Indischrot. | 22 Indigo. |
| 5 Fleischfarbe. | 11 Zinnober. | 17 Olivgrün. | 23 Blaugrün. |
| 6 Preußischblau. | †12 Ocker, dunkler. | 18 Orange. | 24 Violett. |

* Bei Farben in Tuben wird unter Nr. 9 Weiß geliefert.
† Blonde Haarfarbe. †† Dunkle Haarfarbe.

Aufstrichkarte auf Verlangen.

Zubehör:



M. —.60

Malgrund Sorte 54	die Flasche M.	— .60
Dient zum Überziehen der Photographien, wenn das Papier die Farbe nicht gut annimmt.			
Benzin Sorte 54	die Flasche M.	— .25
Dient zum Reinigen der Photographien.			
Kollodium Sorte 54	die Flasche M.	— .60
Dient zum Überstreichen bemalter mattgewordener Stellen, um ihnen den Glanz wiederzugeben.			
Deckweiß Sorte 54	die Flasche M.	— .60
Dient zum Aufsetzen heller Lichter.			



M. —.25

Lack für bemalte Photographien.

Um die Malerei zu schützen und dem Bild einen gleichmäßigen Glanz zu geben, übergießt man es mit diesem Lack, der äußerst schnell trocknet und deshalb nicht mit dem Pinsel aufgetragen werden kann. Dieser besonders zubereitete Lack löst die Farben nicht auf . . die Flasche mit 1/16 Liter M. — .50
 „ „ „ 1 „ „ 5.—

Günther Wagner's Eiweiß-Lasurfarben

in zweckmäßig zusammengestellten Kästen.

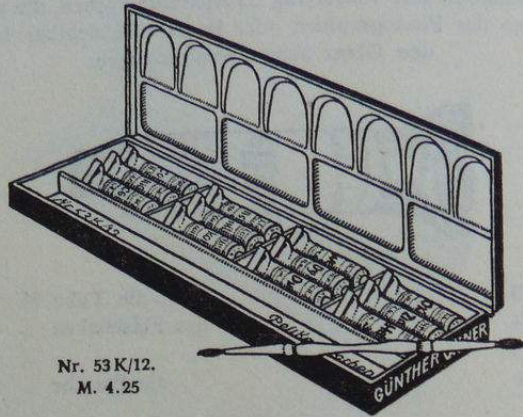

Nr. 53K/12.
M. 4.25

Blechkasten, außen schwarz, innen weiß lackiert, mit Tuben Sorte 53.

	Das Stück	Inhalt	Größe	Gewicht
Nr. 53K/12	M. 4.25	Inhalt 12 Tuben Sorte 53 (Nr. 1—12) und 1 Doppelpinsel	230/80 mm	0,320 kg
„ 53K/18	„ 6.25	„ 18 „ „ 53 (Nr. 1—18) „ 1 „	230/80 „	0,375 „

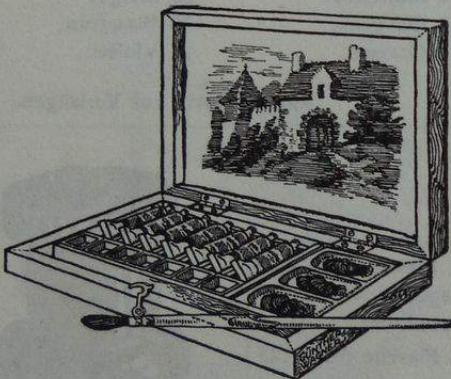

Nr. 53F.
M. 3.50



Nr. 54A.
M. 8.—

Nr.	Das Stück	Inhalt	Größe	Gewicht
Nr. 53F	M. 3.50	Hell polierter Kasten mit 7 Tuben Sorte 53, 7 leeren Näpfen Sorte 23, 1 Farbschale, 2 Pinsel und 2 Postkarten, davon eine bemalt (Kasten für Postkartenmalerei)		
„ 54A	„ 8.—	Feiner juchtenbrauner Kasten mit 12 Eiweiß-Lasurfarben Sorte 54 (Nr. 1—12), 1 Glas Benzin, Gebrauchsanweisung	180/110 mm	0,260 kg
„ 54D	„ 16.50	Feiner juchtenbrauner Kasten mit 24 Eiweiß-Lasurfarben Sorte 54 (Nr. 1—24), 1 Glas Deckweiß, 1 Glas Malgrund, 1 Glas Benzin, Gebrauchsanweisung	210/115 „	0,615 „
			295/170 „	1,325 „

Der Kasten 53F enthält die Töne: Carmin, Goldgelb, Fleischfarbe, Preußischblau, Dunkelgrün, Vandyckbraun und Neutraltinte.

Günther Wagner's Einweiß-Lasurfarben

in zweckmäßig zusammengestellten Kästen.

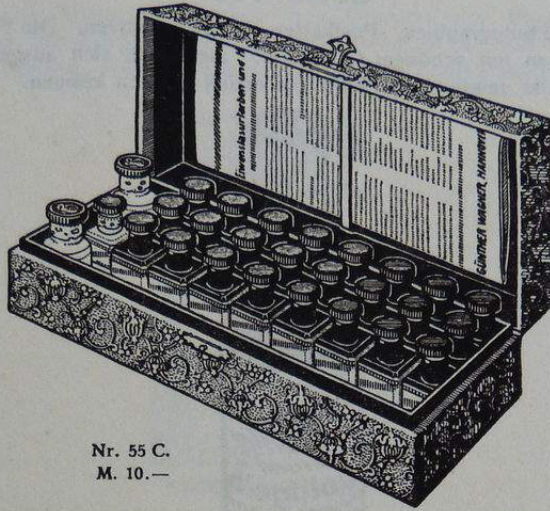

Nr. 55 C.
M. 10.—

Feine, mit geprägtem Kalbleder überzogene Kästen mit Farben Sorte 55.

	Das Stück	Inhalt 12 Farben Sorte 55 (Nr. 1—12), Deckweiß, Gebrauchsanweisung	Benzin, Malgrund,	Größe	Gewicht
Nr. 55 A	M. 6.50			200/120 mm	0,630 kg
„ 55 B	„ 8.50	Inhalt 18 Farben Sorte 55 (Nr. 1—18), Deckweiß, Gebrauchsanweisung	Benzin, Malgrund,	200/125 „	0,775 „
„ 55 C	„ 10.—	Inhalt 24 Farben Sorte 55 (Nr. 1—24), Deckweiß, Gebrauchsanweisung	Benzin, Malgrund,	245/120 „	1,025 „

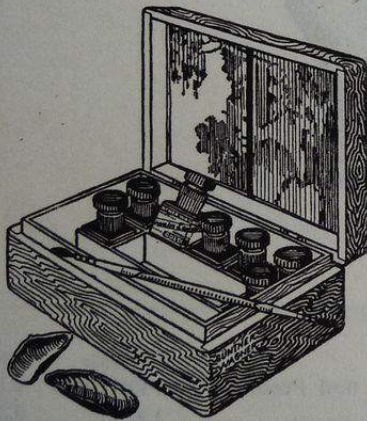

Nr. 55 L.
M. 4.—

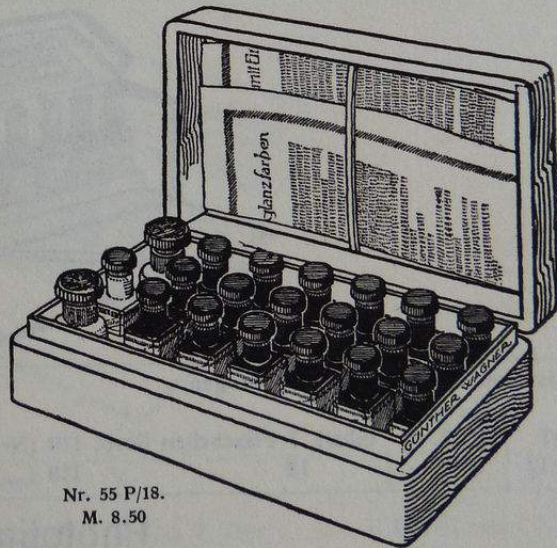

Nr. 55 P/18.
M. 8.50

	Das Stück	Dunkelblau polierter Holzkasten, enthaltend 7 Farben Sorte 55, je 1 Muschel mit Gold und Silber, 2 Pinsel, 2 Postkarten, davon 1 bemalt (Kasten für Postkartenmalerei)	Größe	Gewicht
Nr. 55 L	M. 4.—		160/105 mm	0,375 kg
„ 55 P/12	„ 6.50	Mahagoni gebeizter Holzkasten mit 12 Farben Sorte 55 (Nr. 1—12), Deckweiß, Malgrund, Benzin u. Gebrauchsanweisung	225/125 „	0,785 „
„ 55 P/18	„ 8.50	Kasten wie 55 P/12 mit 18 Farben Sorte 55 (Nr. 1—18) u. Zubehör	225/135 „	0,930 „
„ 55 P/24	„ 10.—	„ „ 55 P/12 „ 24 „ „ 55 („ 1—24) „ „	275/130 „	1,030 „

Der Kasten 55 L enthält die Töne: Carmin, Goldgelb, Fleischfarbe, Preußischblau, Dunkelgrün, Vandyckbraun und Neutraltinte.

Pelikan-Hochglanzfarben

Sorte 110

zum Bemalen von Hochglanz-Photographien, -Postkarten und Diapositiven. Die Farben haben kräftige Töne, große Leuchtkraft und trocknen mit schönem Glanz auf. Sie lassen sich ausgezeichnet mischen, wodurch alle gewünschten Farbtöne erzielt werden können.



Sorte 110 die Flasche M. —.20

- | | | | |
|---------------|--------------------|------------|--------------------------------------|
| 1 Carmin. | 4 Siena, gebrannt. | 7 Grün | 10 Hellgelb. |
| 2 Himmelblau. | 5 Fleischfarbe. | 8 Violett. | 11 Zinnober. |
| 3 Goldgelb. | 6 Ultramarin. | 9 Schwarz. | 12 Dunkler Ocker (blonde Haarfarbe). |



Nr. 110/7.
M. 2.—

Pappkästchen mit Leinenpapier bezogen.

Nr.	Das Stück	Inhalt	Größe	Gewicht
Nr. 110/7	M. 2.—	Inhalt 7 Fläschchen Sorte 110 (Nr. 1—7) und Pinsel . .	150/45 mm	0,175 kg
„ 110/12	„ 3.—	„ 12 „ „ „ 110 („ 1—12) „ „ . .	130/65 „	0,260 „

Phototint.

Bei dieser Farbensorte kommen die Regeln des Dreifarbenruckes zur Anwendung, wonach man aus den 3 grundlegenden Farben: Rot, Blau, Gelb alle anderen Töne durch Übereinandermalen erzielt.

Nr. 59 P. Phototint	M. 3.—
Kästchen mit 3 zum Bemalen von Photographien besonders zubereiteten Farblösungen: Blau, Gelb und Rot, 1 Flasche Verdünnungsflüssigkeit, die außer zum Verdünnen der Farben auch zum Vorbereiten der Bilder dient, und eine Gebrauchsanweisung. Größe 160/115/50 mm. Gewicht 0,690 kg.	
Sorte 59. Farblösungen: Blau, Gelb, Rot	einzelnen die Flasche M. —.60
„ 59. Verdünnungsflüssigkeit	„ „ „ „ 1.—

Pelikan - Photo - Farben

Sorte 115.

Die Farben haben einen guten Glanz und dienen zum Bemalen von Photographien und Postkarten wie zur farbigen Behandlung von Diapositiven. Sie sind besonders für Anfänger zu empfehlen, die Versuche machen wollen, bevor sie sich teurere Farben anschaffen.



Sorte 115 die Flasche M. —.30

1 Carmin.	4 Siena, gebrannt.	7 Grün.	10 Hellgelb.
2 Himmelblau.	5 Fleischfarbe.	8 Violett.	11 Zinnober.
3 Goldgelb.	6 Ultramarin.	9 Schwarz.	12 Dunkler Ocker (blonde Haarfarbe).



Nr. 115/6.
M. 2.—

Aufklappbare Pappkasten mit Pelikan-Photo-Farben.			Größe	Gewicht
Nr. 115/6	Das Stück M. 2.—	Inhalt 6 Farben Sorte 115 (Nr. 1, 2, 3, 5, 7, 12)	215/40 mm	0,370 kg
„ 115/12	„ 3.75	„ 12 „ „ 115 (Nr. 1—12)	215/72 „	0,725 „

Kleister „Pelikanol“ zum Aufziehen von Photographien siehe Seite 287/288.
Pinsel zum Bemalen von Photographien und Postkarten siehe Seite 189.

Günther Wagner's Email-Farben

zum Bemalen von Tonwaren, Haushaltsgegenständen; zum Anstrich von Maschinen, Möbeln aus Holz, Eisen oder Flechtwerk; zum Ausbessern der Lackierung von Fahrrädern, Spiegeln usw.



Nr. 200 (Inhalt 225 g).

Die Büchse M. 1.35

Größere Büchsen mit 1/2 kg Inhalt die Büchse M. 2.40
 „ „ „ 1/1 „ „ „ „ „ 4.50



Nr. 201 (Inhalt 80 g).

Die Büchse . . M. —.50



Nr. 202 (Inhalt 18 g).

Die Büchse . M. —.25

Abbildungen
in natürlicher Größe.

Farbtöne:

- | | | | |
|----------------------|------------------------|---------------------|---------------------|
| 1 Weiß. | 13 Carmin. | 25 Chromgrün. | 37 Umber. |
| 2 Elfenbein. | 14 Lilablau. | 26 Smaragdgrün. | 38 Umber, gebrannt. |
| 3 Creme. | 15 Rotviolett. | 27 Reseda. | 39 Sepia. |
| 4 Neapelgelb. | 16 Blauviolett. | 28 Olivengrün. | 40 Taubengrau. |
| 5 Chromgelb, hell. | 17 Hellblau. | 29 Russischgrün. | 41 Perlgrau. |
| 6 Chromgelb, dunkel. | 18 Meerblau. | 30 Ocker, heller. | 42 Mausgrau. |
| 7 Orange. | 19 Himmelblau. | 31 Siena. | 43 Steingrau. |
| 8 Mennige. | 20 Türkisblau. | 32 Ocker, dunkler. | 44 Schiefergrau. |
| 9 Lachsfleischrot. | 21 Kobaltblau. | 33 Venetianischrot. | 45 Schwarz. |
| 10 Rosa, hell. | 22 Ultramarin, hell. | 34 Pompejanischrot. | |
| 11 Rosa, dunkel. | 23 Ultramarin, dunkel. | 35 Indischrot. | |
| 12 Zinnober. | 24 Hellgrün. | 36 Siena, gebrannt. | |

Farben-Musterkarten stehen auf Wunsch zur Verfügung.

Diese Email-Farben dürfen nicht gebrannt und nicht für solche Gegenstände verwendet werden, die großer Hitze ausgesetzt werden.

Günther Wagner's Email-Farben

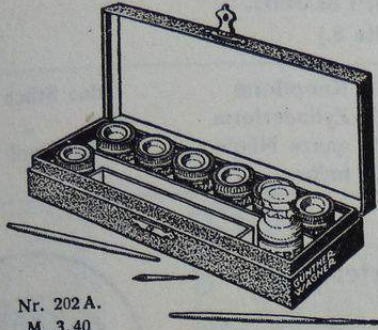

Nr. 202 A.
M. 3.40



Nr. 202 B.
M. 4.80

Nr. 202 A. Juchtenbrauner Kasten das Stück M. 3.40
 Inhalt 6 Farben Sorte 202 (Nr. 2, 13, 18, 25, 34, 37), 1 Büchse Goldbronze Sorte 202, 1 Flasche Grundierfirnis Sorte 42, 2 Pinsel und Gebrauchsanweisung. Größe 215/85/45 mm. Gewicht 0,415 kg.

Nr. 202 B. Juchtenbrauner Kasten das Stück M. 4.80
 Inhalt 7 Farben Sorte 202 (Nr. 2, 13, 18, 25, 27, 34, 37), 1 Büchse Goldbronze Sorte 202, je 1 Flasche Grundierfirnis und Verdünnungslack Sorte 42, 2 Pinsel, Gebrauchsanweisung und 1 Tonteller (1/4 bemalt). Größe 190/120/65 mm. Gewicht 0,610 kg.

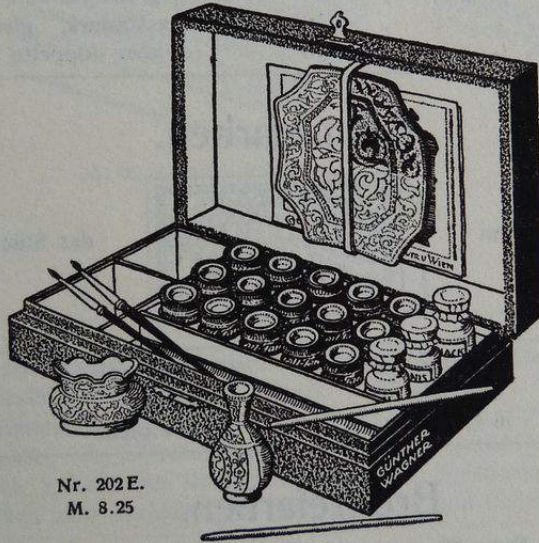

Nr. 202 E.
M. 8.25

Nr. 202 E. Juchtenbrauner Kasten das Stück M. 8.25
 Inhalt 14 Farben Sorte 202 (Nr. 2, 3, 10, 11, 13, 18, 23, 25, 27, 28, 34, 36, 37, 40), 1 Büchse Goldbronze Sorte 202, je 1 Flasche Grundierfirnis, Verdünnungslack und Terpentin, 1 Tonteller (1/4 bemalt), 2 Tontassen, 2 Pinsel, Gebrauchsanweisung und 2 Vorlagen. Größe 280/160/65 mm. Gewicht 1,275 kg.

Flüssige Bronzen und Zubehör zur Emailmalerei.

	Blechbüchse Sorte 202 Abbildung Seite 142	Flasche Sorte 42 Inhalt 13 ccm
Goldbronze, flüssig	M. —.40	M. —.40
Silberbronze, „	„ —.40	„ —.40
Kupferbronze, „	„ —.40	„ —.40
Bronzetinktur, zum Verdünnen und zum Anrühren der Bronzen	—	„ —.25
Terpentinöl, zum Reinigen der Pinsel	—	„ —.15
Grundierfirnis, zum Grundieren der zu bemalenden Gegenstände	—	„ —.25
Verdünnungslack, zum Verdünnen der Farben	—	„ —.25

Bronzen

in Gold, Silber oder Kupfer.

Feinste Sorten (Pelikan-Farben).

(Abbildungen siehe Seite 8.)

Sorte 1, ganze Tafeln	das Stück M. 1.—	Sorte 11, Knopfform	das Stück M. —.30
„ 2, halbe „	„ „ —.50	„ 13, Zylinderform	„ „ „ 1.—
„ 3, ganze „	„ „ 1.—	„ 22, ganze Näpfe	der Napf „ —.90
„ 4, halbe „	„ „ —.50	„ 23, halbe „	„ „ —.55

Gute billigere Sorten.



Sorte 61¹/₂.



Sorte 73¹/₂.



Sorte 81.



Sorte 65.

Sorte 61 ¹ / ₂ , Tafelform	das Stück M. —.20	Sorte 65, große runde Form	das Stück M. —.30
„ 73 ¹ / ₂ , „	„ „ —.10	„ 65 extrastark, gleiche Form wie Sorte 65,	
„ 81, kleine runde Form, „	„ „ —.10	aber doppelte Stärke, das Stück M. —.50	

Bronzefarben.

Sorte 91, Tafelform



das Stück M. —.30

1 Carmin.	4 Naturkupfer.	7 Orange.	10 Reichgold.
2 Bleichgelb.	5 Silber.	8 Blau.	11 Grün.
3 Silbergrau.	6 Citron.	9 Violett.	12 Hochrot.

Bronzefarben.

Sorte 98, in runden Porzellanschälchen,
das Stück M. —.15



Nr. 98 natürl. Größe.
M. —.15

1 Bleichgelb.	6 Silber.
2 Feuer.	7 Carmoisin.
3 Patentblau.	8 Citron.
4 Kupfer.	9 Orange.
5 Patentgrün.	10 Reichgold.



Nr. 98/6.
M. 1.—

Pappkästchen mit Bronzefarben in Schälchen Sorte 98.

Nr.	Das Stück	Inhalt	Größe	Gewicht
Nr. 98/6	M. 1.—	6 Schälchen (Nr. 1—6) und Pinsel	113/75 mm	0,132 kg
„ 98/10	„ 1.50	„ 10 „ („ 1—10) „ „	172/95 „	0,220 „

Bronzen

in Gold, Aluminium oder Kupfer.



Nr. 96/3, natürl. Größe.
M. —.25



Nr. 96, 1/3 natürl. Größe.
M. —.50



Nr. 97, 1/3 natürl. Größe.
M. —.50

Nr. 96/3	Flasche mit fertiger Reichgold-, Bleichgelb-, Aluminium- oder Kupferbronze	Das Stück M. —.25
„ 96	Gee-Wee-Bronzetinktur, fertig zum Gebrauch. Schachtel mit 1 Flasche Reichgold-, Bleichgelb-, Aluminium- oder Kupferbronze, Pinsel und Gebrauchsanweisung	„ —.50
„ 97	Gee-Wee-Lackbronze zum Selbstanrühren. Nicht feuergefährlich. Schachtel mit 1 Fläschchen Lack, 1 Päckchen Bronze in Reichgold-, Bleichgelb-, Aluminium oder Kupfer, 1 Schälchen zum Anrühren der Bronze, Pinsel und Gebrauchsanweisung	„ —.50



Muscheln mit echtem Gold	das Stück M. —.40
„ „ „ Silber	„ „ „ —.15

Kinderfarben



Giftfreie Kinderfarben

Giftfrei im Sinne des Reichsgesetzes vom 5. Juli 1887.

Diese Farben können Kindern ohne Bedenken in die Hände gegeben werden; sie sind vollständig giftfrei und der Gesundheit nicht schädlich, selbst wenn sie in den Mund genommen werden. Durch die Art ihrer Zusammensetzung sind giftfreie Kinderfarben für Lehrzwecke nicht geeignet; dafür kommen die weiter vorn aufgeführten feineren Wasserfarben in Frage.



Sorte 80
das Stück M. —.02



Sorte 81
das Stück M. —.02

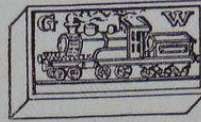

Sorte 87
das Stück M. —.03



Sorte 88
das Stück M. —.05

Farbtöne:

Kasten mit 5 Farben enthalten die Töne 1—5, mit 12 Farben die Töne 1—12 usw.

1 Hellgelb.	7 Ocker, gelber.	13 Ultramarin.	19 Fleischrot.
2 Schwarz.	8 Siena, gebr.	14 Venetianischrot.	20 Ocker, römischer.
3 Violett.	9 Zinnober.	15 Sepia.	21 Französischgrün.
4 Lichtgrün.	10 Weiß.	16 Saturnrot.	22 Gummigutt.
5 Rosa.	11 Preußischblau.	17 Preußischgrün.	23 Orange.
6 Carmin.	12 Lichtblau.	18 Dunkelgelb.	24 Neapelgelb.

Aufstellung sämtlicher Kinderfarbkasten nach der Preislage geordnet.

M. —.10	Nr. 80 N/5, Seite 149	M. —.75	Nr. 87 P/15, Seite 150	M. 1.50	Nr. 88 A/24, Seite 151
„ —.10	„ 81 P/6 „ 149	„ —.75	„ 87 W/15, „ 150	„ 1.50	„ 88 D/20, „ 151
„ —.20	„ 80 N/12, „ 149	„ —.75	„ 88 A/12, „ 151	„ 1.50	„ 88 F/16, „ 153
„ —.20	„ 81 PB/6, „ 149	„ —.75	„ 88/15, „ 151	„ 1.60	„ 78 K/12, „ 75
„ —.20	„ 81 P/12 „ 149	„ —.75	„ 88 W/10, „ 151	„ 1.80	„ 81 B/24, „ 149
„ —.25	„ 75 K/7, „ 75	„ —.75	„ 73 AK/10, „ 74	„ 2.—	„ 78 P/10, „ 155
„ —.30	„ 80 S/10, „ 149	„ —.80	„ 73 K/10, „ 74	„ 2.—	„ 87 K/16, „ 150
„ —.30	„ 81 PB/12, „ 149	„ —.80	„ 80 B/24, „ 149	„ 2.—	„ 88 E/20, „ 154
„ —.30	„ 87/10, „ 150	„ —.80	„ 78 K/7, „ 75	„ 2.25	„ 78 K/18, „ 75
„ —.35	„ 72/4, „ 73	„ —.90	„ 73 K/12, „ 74	„ 2.25	„ 88 R/24, „ 152
„ —.35	„ 73 K/6, „ 74	„ 1.—	„ 73 B/10, „ 155	„ 2.50	„ 78/10, „ 156
„ —.35	„ 88/6, „ 151	„ 1.—	„ 73 C, „ 74	„ 2.50	„ 88 H/16, „ 151
„ —.40	„ 80 S/15, „ 149	„ 1.—	„ 73 D, „ 74	„ 3.—	„ 78/12, „ 156
„ —.40	„ 80 W/10, „ 149	„ 1.—	„ 87 P/20, „ 150	„ 3.—	„ 78 E/12, „ 156
„ —.40	„ 87/15, „ 150	„ 1.—	„ 87 W/20, „ 150	„ 3.—	„ 78 K/24, „ 75
„ —.40	„ 73 K/7, „ 74	„ 1.—	„ 88 A/16, „ 151	„ 3.—	„ 87 E/24, „ 150
„ —.45	„ 73 B/7, „ 74	„ 1.—	„ 88 B/12, „ 151	„ 3.—	„ 87 R/21, „ 153
„ —.50	„ 71 B/8, „ 75	„ 1.—	„ 88 W/15, „ 151	„ 3.—	„ 88 PP/18, „ 152
„ —.50	„ 80 B/12, „ 149	„ 1.05	„ 81 B/12, „ 149	„ 4.—	„ 87 C, „ 152
„ —.50	„ 80 W/15, „ 149	„ 1.10	„ 73 K/13, „ 74	„ 4.—	„ 88 P/24, „ 154
„ —.50	„ 87 P/10, „ 150	„ 1.15	„ 73 K/15, „ 74	„ 4.50	„ 87 N, „ 153
„ —.50	„ 88/10, „ 151	„ 1.25	„ 73 B/15, „ 155	„ 5.—	„ 87 F, „ 153
„ —.50	„ 88 A/9, „ 151	„ 1.25	„ 88 A/20, „ 151	„ 5.—	„ 78 D, „ 156
„ —.60	„ 75 K/12, „ 75	„ 1.25	„ 88 W/20, „ 151	„ 6.—	„ 73 AC, „ 157
„ —.60	„ 80 B/18, „ 149	„ 1.35	„ 73 K/18, „ 74	„ 6.—	„ 78 A, „ 157
„ —.60	„ 87 W/10, „ 150	„ 1.35	„ 81 B/18, „ 149	„ 7.50	„ 87 B, „ 152
„ —.65	„ 72/12, „ 73	„ 1.50	„ 73 B/20, „ 155	„ 10.—	„ 88 S, „ 154
„ —.75	„ 80 W/20, „ 149	„ 1.50	„ 87 H/16, „ 150		

Giftfreie Kinderfarben

Abbildung der Farben siehe Seite 148.

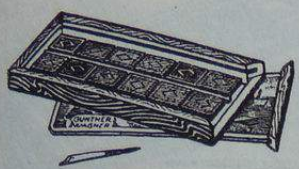

Nr. 80 N/12. M. —.20

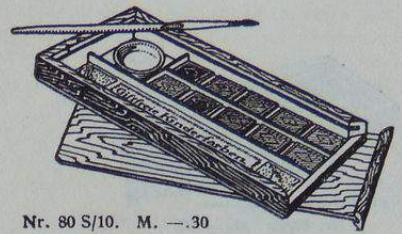

Nr. 80 S/10. M. —.30

Nr.	Das Stück	Inhalt	Größe	Gewicht
Nr. 80 N/5	M. —.10	Weißholzkasten mit rotem Rand und Bild auf dem Deckel.	115/42 mm	0,025 kg
„ 80 N/12	„ —.20	Inhalt 5 Farben Sorte 80 und Pinsel	135/57 „	0,050 „
„ 80 S/10	„ —.30	Weißholzkasten mit grünem Rand und rotem Deckel.	163/69 „	0,068 „
„ 80 S/15	„ —.40	Inhalt 10 Farben Sorte 80, Napf, Pinsel und Pinselstiel	163/86 „	0,085 „

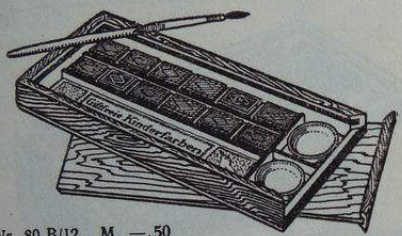

Nr. 80 B/12. M. —.50

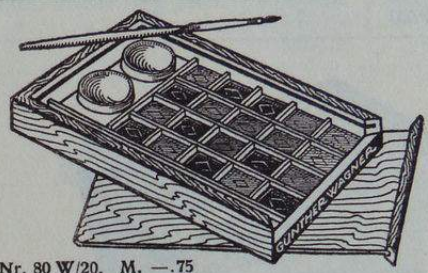

Nr. 80 W/20. M. —.75

Nr.	Das Stück	Inhalt	Größe	Gewicht
Nr. 80 B/12	M. —.50	Imitiert Mahagonikasten.	177/78 mm	0,080 kg
„ 80 B/18	„ —.60	Inhalt 12 Farben Sorte 80, 2 Näpfe, Pinsel und Stiel	176/88 „	0,095 „
„ 80 B/24	„ —.80	„ 18 „ „ 80, 2 „ „ „ „ „ „	185/118 „	0,130 „
„ 80 W/10	„ —.40	Weißholzkasten mit braunem Rand und Schutzmarke „Pelikan“ auf dem Deckel.	163/67 „	0,073 „
„ 80 W/15	„ —.50	Inhalt 10 Farben Sorte 80, 1 Napf, Pinsel und Stiel	167/82 „	0,092 „
„ 80 W/20	„ —.75	„ 15 „ „ 80, 1 „ „ „ „ „ „	167/102 „	0,125 „
		„ 20 „ „ 80, 2 Näpfe, „ „ „ „ „ „		

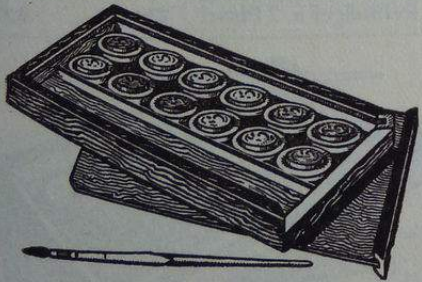

Nr. 81 B/12. M. 1.05

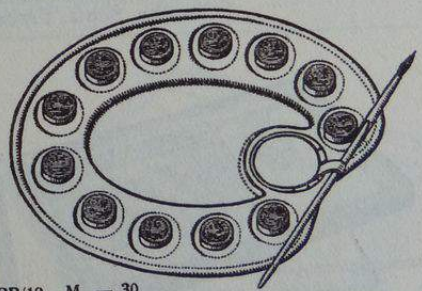

Nr. 81 PB/12. M. —.30

Nr.	Das Stück	Inhalt	Größe	Gewicht
Nr. 81 B/12	M. 1.05	Dunkel polierte Kasten.	182/98 mm	0,148 kg
„ 81 B/18	„ 1.35	Inhalt 12 Farben Sorte 81 in Porzellanschälchen und Pinsel	195/128 „	0,207 „
„ 81 B/24	„ 1.80	„ 18 „ „ 81 „ „ „ „ „ „	232/123 „	0,240 „
„ 81 PB/6	„ —.20	Blechaletten, oben weiß, unten schwarz lackiert.	127/95 „	0,040 „
„ 81 PB/12	„ —.30	Mit 6 aufgeklebten Farben Sorte 81, Pinsel und Pinselstiel	196/140 „	0,090 „

Gleiche Paletten aus geprägter Pappe: Nr. 81 P/6 M. —.10, Nr. 81 P/12 M. —.20

Farbeninhalt der Kasten siehe Seite 148.

Giftfreie Kinderfarben

Abbildung der Farben siehe Seite 148.



Nr. 87/10. M. —.30

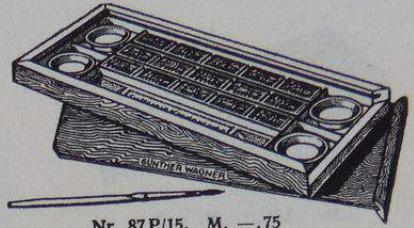

Nr. 87 P/15. M. —.75

	Das Stück		Größe	Gewicht
Nr. 87/10	M. —.30	Dunkel polierte Kasten.		
„ 87/15	„ —.40	Inhalt 10 Farben Sorte 87 und 1 Pinsel mit Stiel . . .	145/70 mm	0,075 kg
		„ 15 „ „ 87 „ 1 „ „ „ . . .	145/90 „	0,103 „
		Hell polierte Kasten.		
„ 87 P/10	„ —.50	Inhalt 10 Farben Sorte 87, 2 Näpfe, Pinsel und Stiel. .	217/72 „	0,103 „
„ 87 P/15	„ —.75	„ 15 „ „ 87, 4 „ „ „ „ . . .	225/89 „	0,145 „
„ 87 P/20	„ 1.—	„ 20 „ „ 87, 4 „ „ „ „ . . .	232/106 „	0,200 „

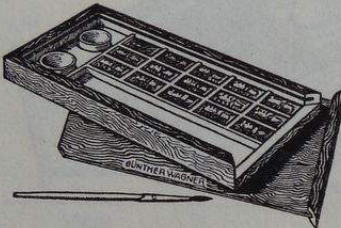

Nr. 87 W/15. M. —.75

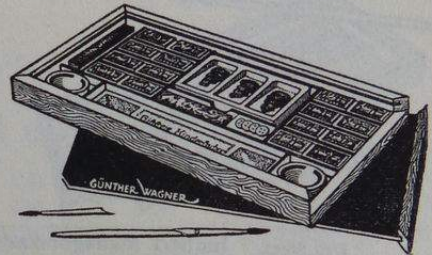

Nr. 87 H/16. M. 1.50

	Das Stück		Größe	Gewicht
Nr. 87 W/10	M. —.60	Weißholzkasten mit braunem Rand und Schutzmarke „Pelikan“ auf dem Deckel.		
„ 87 W/15	„ —.75	Inhalt 10 Farben Sorte 87, 2 Näpfe, Pinsel und Stiel. .	199/80 mm	0,115 kg
„ 87 W/20	„ 1.—	„ 15 „ „ 87, 2 „ „ „ „ . . .	199/92 „	0,135 „
„ 87 H/16	„ 1.50	„ 20 „ „ 87, 2 „ „ „ „ . . .	199/108 „	0,175 „
		Braun polierter Kasten mit schwarzem Deckel und Aufdruck „Aquarellfarben“. Inhalt 16 Farben Sorte 87, chin. Tusche, Sepia, Farbschale, 2 Näpfe, Reißnägeln u. 2 Pinsel	230/120 „	0,220 „

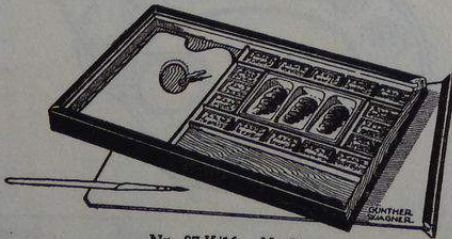

Nr. 87 K/16. M. 2.—

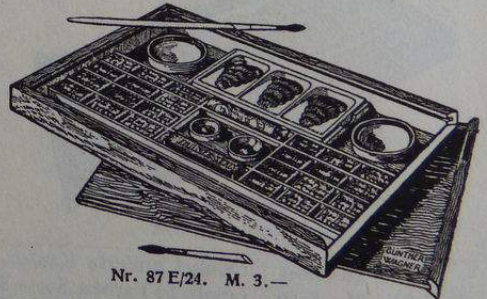

Nr. 87 E/24. M. 3.—

	Das Stück		Größe	Gewicht
Nr. 87 K/16	M. 2.—	Schwarzer Kasten mit weiß poliertem Ahorndeckel. Inhalt 16 Farben Sorte 87, Fayencepalette, Farbschale und Pinsel		
„ 87 E/24	„ 3.—	Nußbaum polierter Kasten. Inhalt 24 Farben Sorte 87, Gold- und Silberbronze, chin. Tusche, Sepia, Farbschale, 2 Näpfe und 2 Pinsel	245/130 mm	0,260 kg
			245/180 „	0,410 „

Farbeninhalt der Kasten siehe Seite 148.

Giftfreie Kinderfarben

Abbildung der Farben siehe Seite 148.

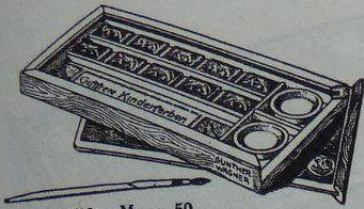

Nr. 88/10. M. —.50

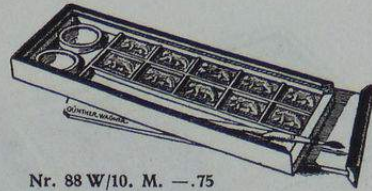

Nr. 88 W/10. M. —.75

Nr.	Das Stück	Weißholzkasten mit rotem Rand und Bild auf dem Deckel.	Größe	Gewicht
Nr. 88/6	M. —.35	Inhalt 6 Farben Sorte 88, 2 Näpfe, Pinsel und Stiel . . .	155/85 mm	0,090 kg
" 88/10	" —.50	" 10 " " 88, 2 " " " " " " " " " " " "	215/90 "	0,135 "
" 88/15	" —.75	" 15 " " 88, 3 " " " " " " " " " " " "	245/127 "	0,210 "
		Weißholzkasten mit braunem Rand und Schutzmarke „Pelikan“ auf dem Deckel.		
" 88 W/10	" —.75	Inhalt 10 Farben Sorte 88, 2 Näpfe, Pinsel und Stiel. .	230/90 "	0,150 "
" 88 W/15	" 1.—	" 15 " " 88, 2 " " " " " " " " " " " "	240/107 "	0,208 "
" 88 W/20	" 1.25	" 20 " " 88, 2 " " " " " " " " " " " "	240/135 "	0,250 "



Nr. 88 A/12. M. —.75

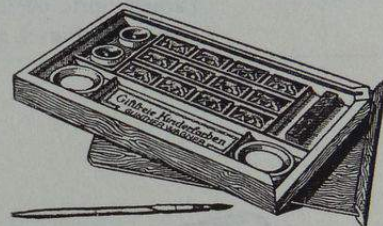

Nr. 88 B/12. M. 1.—

Nr.	Das Stück	Hell polierte Kasten.	Größe	Gewicht
Nr. 88 A/9	M. —.50	Inhalt 9 Farben Sorte 88, 2 Näpfe, Pinsel und Stiel . .	160/100 mm	0,123 kg
" 88 A/12	" —.75	" 12 " " 88, 4 " " " " " " " " " " " "	210/105 "	0,173 "
" 88 A/16	" 1.—	" 16 " " 88, 4 " " " " " " " " " " " "	240/130 "	0,235 "
" 88 A/20	" 1.25	" 20 " " 88, 6 " " " " " " " " " " " "	270/146 "	0,300 "
" 88 A/24	" 1.50	" 24 " " 88, 6 " " " " " " " " " " " "	295/142 "	0,345 "
" 88 B/12	" 1.—	Rot polierter Kasten. Inhalt 12 Farben Sorte 88, Gold- und Silberbronze, chin. Tusche, 2 Näpfe, Pinsel und Stiel	205/120 "	0,185 "

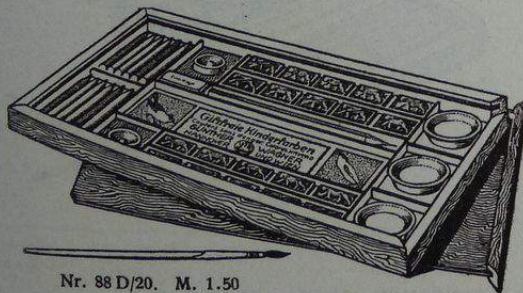

Nr. 88 D/20. M. 1.50

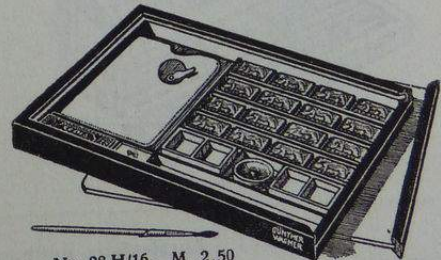

Nr. 88 H/16. M. 2.50

Nr.	Das Stück	Rot polierter Kasten.	Größe	Gewicht
Nr. 88 D/20	M. 1.50	Inhalt 20 Farben Sorte 88, Gold- und Silberbronze, Ölkreidestifte, 3 Näpfe, Bleistift, Radiergummi, Pinsel und Stiel . . .	305/152 mm	0,360 kg
" 88 H/16	" 2.50	Schwarzer Kasten mit weiß poliertem Ahorndeckel. Inhalt 16 Farben Sorte 88, Fayencepalette, Goldbronze, Farbnäpfe, Sepia, Radiergummi, Pinsel und Stiel . . .	240/150 "	0,335 "

Farbeninhalt der Kasten siehe Seite 148.

Giftfreie Kinderfarben

Abbildung der Farben siehe Seite 148.

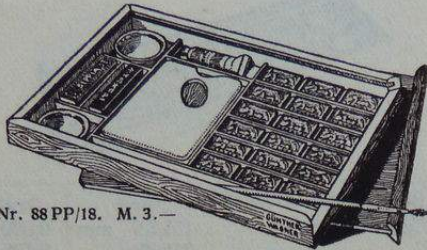

Nr. 88 PP/18. M. 3.—

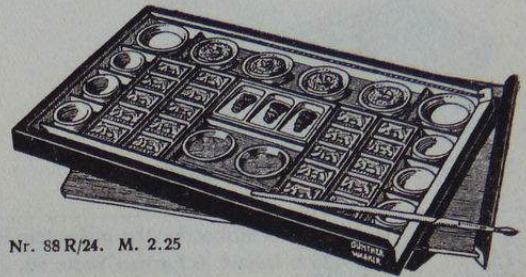

Nr. 88 R/24. M. 2.25

	Das Stück		Größe	Gewicht
Nr. 88 PP/18	M. 3.—	Mahagoni polierter Kasten. Inhalt 18 Farben Sorte 88, Sepia, Deckweiß, Tusche, Palette, 2 Näpfe und Pinsel .	245/170 mm	0,455 kg
„ 88 R/24	„ 2.25	Grün polierter Kasten mit schwarzem Rande und dekoriertem Deckel. Inhalt 20 Farben Sorte 88, 4 runde Farben Sorte 69 in Schälchen, 10 Tuschnäpfe, 1 Farbplatte und Pinsel mit Stiel	300/180 „	0,450 „

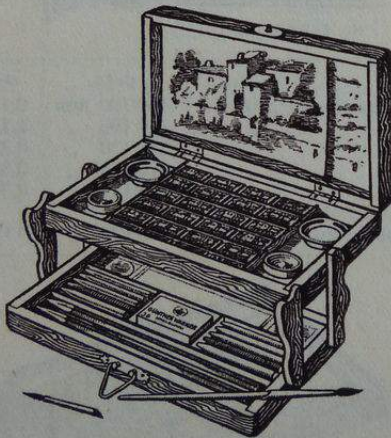

Nr. 87 C. M. 4.—

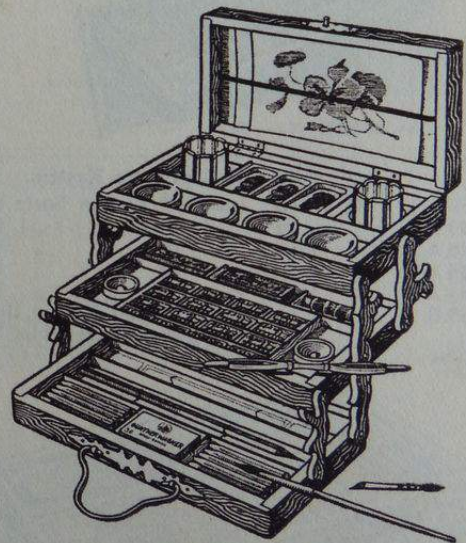

Nr. 87 B. M. 7.50

	Das Stück		Größe	Gewicht
Nr. 87 C	M. 4.—	Ausziehbare nußbaum polierte Etagenkasten. Inhalt 24 Farben Sorte 87, 10 Ölkreidestifte, Gold- und Silberbronze, 2 Näpfe, 2 Pinsel, 2 Bleistifte, Radiergummi, Malvorlage	215/125 mm	0,470 kg
„ 87 B	„ 7.50	Kasten mit Traggriff. Inhalt 16 Farben Sorte 87, chin. Weiß, Gold- und Silberbronze, chin. Tusche, Sepia, 4 Näpfe, Farbschale, 2 Wassergläser, 2 Pinsel, Ölkreidestifte, Kreidehalter, Bleistift, Radiergummi, Malvorlage	225/125 „	1,000 „

Farbeninhalt der Kasten siehe Seite 148.

Giftfreie Kinderfarben

Abbildung der Farben siehe Seite 148.

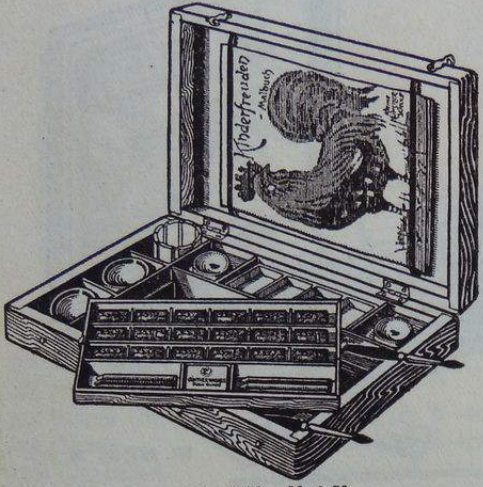

Nr. 87 N. M. 4.50

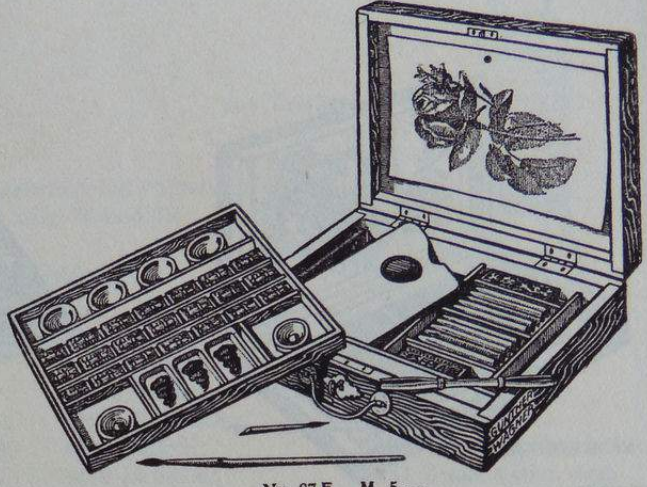

Nr. 87 F. M. 5.—

Nr.	Das Stück		Größe	Gewicht
Nr. 87 F	M. 5.—	Feiner, dunkel polierter Kasten mit Schloß und Griff. Inhalt 21 Farben Sorte 87, 10 Ölkreidestifte, Gold- und Silberbronze, 4 Näpfe, Palette, Farbschale, 2 Pinsel, Sepia, chin. Tusche, Kreidehalter, Malvorlage	220/175 mm	0,750 kg
„ 87 N	„ 4.50	Feiner, dunkel polierter Kasten. Inhalt 18 Farben Sorte 87, 8 Ölkreidestifte, Gold- und Silberbronze, Wasserglas, Farbschale, 2 Näpfe, Malbuch, Radiergummi und 2 Pinsel . . .	253/162 „	0,720 „

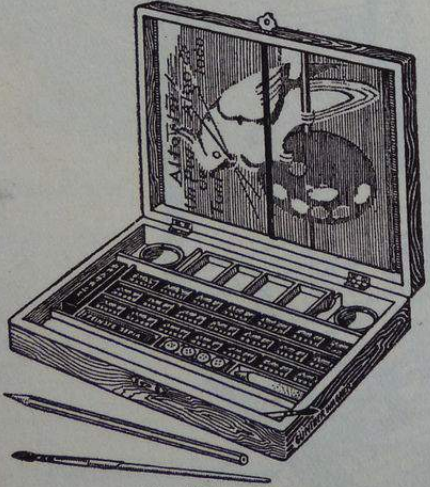

Nr. 87 R/21. M. 3.—

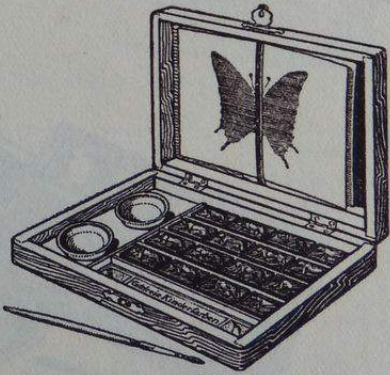

Nr. 88 F/16. M. 1.50

Nr.	Das Stück		Größe	Gewicht
Nr. 87 R/21	M. 3.—	Hell polierter Kasten. Inhalt 21 Farben Sorte 87, Gold- und Silberbronze, Farbschale, Malbuch, chin. Tusche, Sepia, Reißnägeln, Radiergummi, Bleistift, 2 Pinsel und Stiel . . .	225/160 mm	0,490 kg
„ 88 F/16	„ 1.50	Mahagoni polierter Kasten. Inhalt 16 Farben Sorte 88, 2 Näpfe, Malvorlage, Pinsel und Stiel	190/130 „	0,258 „

Farbeninhalt der Kasten siehe Seite 148.

Giftfreie Kinderfarben

Abbildung der Farben siehe Seite 148.



Nr. 88 E/20. M. 2.—



Nr. 88 P/24. M. 4.—

	Das Stück		Größe	Gewicht
Nr. 88 E/20	M. 2.—	Mahagoni polierter Kasten. Inhalt 20 Farben Sorte 88, 3 Näpfe, Malbuch, Pinsel und Stiel	223/142 mm	0,365 kg
„ 88 P/24	„ 4.—	Mahagoni polierter Kasten. Inhalt 24 Farben Sorte 88, Gold- und Silberbronze, Sepia, chin. Tusche, Farbschale, Bleistift, Malbuch, Radiergummi, Pinsel und Stiel	250/180 „	0,695 „

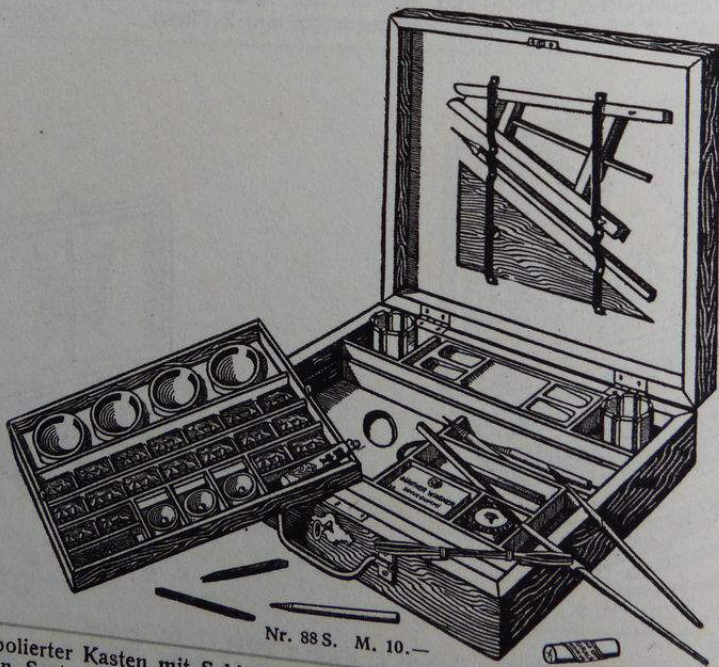

Nr. 88 S. M. 10.—

Nr. 88 S. Hell polierter Kasten mit Schloß und Traggriff M. 10.—
 Inhalt 18 Farben Sorte 88, Gold-, Silber- und Kupferbronze, Sepia, chin. Tusche, Palette, Farbschale,
 4 Näpfe, 2 Wassergläser, 2 Pinsel mit Stielen, Wischer, Kreiden, Wischkreide, Reißnägel, Radiergummi,
 Bleistift, Kreidehalter, Winkel und Staffelei. Größe 255/230 mm. Gewicht 1,330 kg.
 Farbeninhalt der Kasten siehe Seite 148.

Giftfreie Kinderfarben

Sorte 73 und Sorte 78.



Sorte 73, Tafelform. das Stück M. —.05
 Sorte 78, Tuben „ „ „ —.10

Blechfarbkasten für den Schulgebrauch mit Farben Sorte 73 und Sorte 78
 siehe Seite 74 und 75.



Farbtöne:

- | | | | |
|----------------------|-------------------------|------------------------|----------------------------|
| 04 Weiß. | *052a Türkischrot. | 082 Ocker, römischer. | *0139 Hookers Grün. |
| 013 Schwarz. | 053 Venetianischrot. | 086 Siena. | 0144 Lichtgrün. |
| 014 Neutraltinte. | 054 Zinnober. | *088a Transparentgelb. | 0152 Preußischgrün. |
| 023 Paynes Grau. | 060 Chromgelb I, imit. | *0108a Kobaltblau. | 0153 Saftgrün. |
| 034 Carmin. | 062 Chromgelb II, imit. | 0109 Violett. | *0159 Zinnobergrün, hell. |
| *034a Carminlack. | 067 Gummigutt. | 0110 Lichtblau. | 0184 Sepia, natürl. imit. |
| 042 Indischrot. | *069 Indischgelb. | 0117 Preußischblau. | *0186 Sepia, kolor., imit. |
| *043b Krapplack. | 077a Mineralgelb, imit. | 0120 Ultramarin. | 0190 Siena, gebrannt. |
| 050 Rosa. | 078 Neapelgelb, imit. | 0135a Französischgrün, | *0192 Umber. |
| 051 Saturnrot, imit. | 080 Ocker, gelber. | imit. | *0194 Vandyckbraun. |

Werden nur in Sorte 73 geliefert.

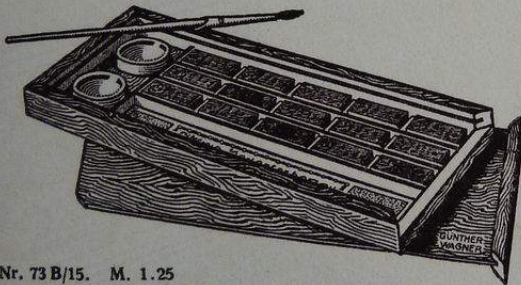

Nr. 73 B/15. M. 1.25

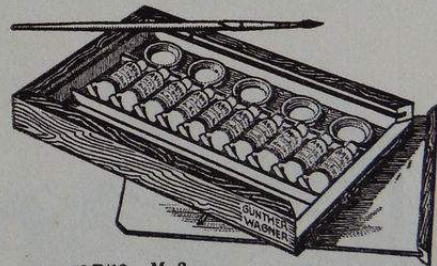

Nr. 78 P/10. M. 2.—

Nr.	Das Stück	Mahagoni polierte Holzkasten.	Größe	Gewicht
Nr. 73 B/10	M. 1.—	Inhalt 10 Farben Sorte 73, 2 Näpfe, Pinsel und Stiel . . .	220/84 mm	0,140 kg
„ 73 B/15	„ 1.25	„ 15 „ „ 73, 2 „ „ „ „ . . .	215/92 „	0,173 „
„ 73 B/20	„ 1.50	„ 20 „ „ 73, 2 „ „ „ „ . . .	220/110 „	0,210 „
„ 78 P/10	„ 2.—	Dunkel polierter Kasten mit grünem, dekoriertem Deckel. Inhalt 10 Tuben Sorte 78, 5 Näpfe, Pinsel und Stiel . . .	192/112 „	0,210 „

Farbeninhalt der Kasten mit Farben Sorte 73 und Sorte 78.

Kasten mit 10 Farben enthalten die Töne 1—10, mit 20 Farben die Töne 1—20 usw.

- | | | | |
|----------------------|---------------------------|---------------------|----------------------|
| 1 Preußischblau. | 7 Weiß. | 13 Venetianischrot. | 19 Preußischgrün. |
| 2 Carmin. | 8 Sepia natürl., imit. | 14 Lichtgrün. | 20 Rosa. |
| 3 Zinnober. | 9 Ocker, gelber. | 15 Gummigutt. | 21 Ocker, römischer. |
| 4 Siena, gebrannt. | 10 Französischgrün, imit. | 16 Lichtblau. | 22 Violett. |
| 5 Chromgelb I, imit. | 11 Ultramarin. | 17 Indischrot. | 23 Saturnrot, imit. |
| 6 Schwarz. | 12 Chromgelb II, imit. | 18 Neutraltinte. | 24 Neapelgelb, imit. |

Giftfreie Kinderfarben

Abbildung der Farben siehe Seite 155.

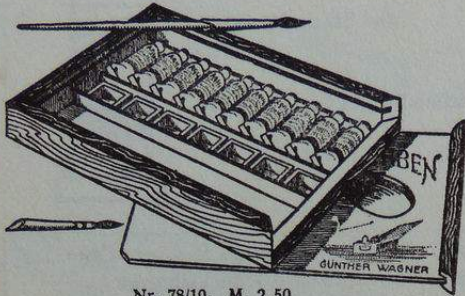

Nr. 78/10. M. 2.50

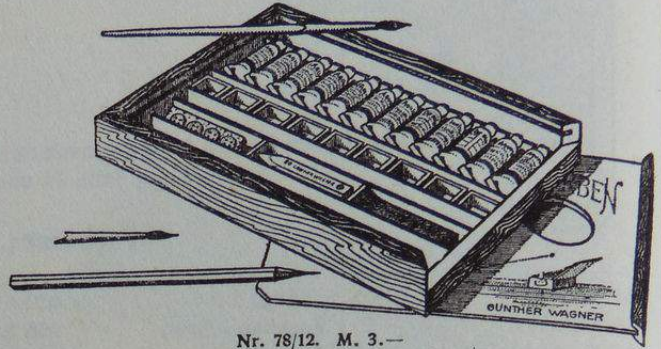

Nr. 78/12. M. 3.—

	Das Stück	Mahagoni polierter Kasten mit dekoriertem Deckel, der als Palette hergerichtet ist.	Größe	Gewicht
Nr. 78/10	M. 2.50	Inhalt 10 Farben Sorte 78, 7 Näpfe, 2 Pinsel und Stiel . .	180/125 mm	0,235 kg
„ 78/12	„ 3.—	„ 12 „ „ 78, 9 Näpfe, Sepia, Bleistift, Radiergummi, Reißnägel, 2 Pinsel und Pinselstiel	210/145 „	0,320 „

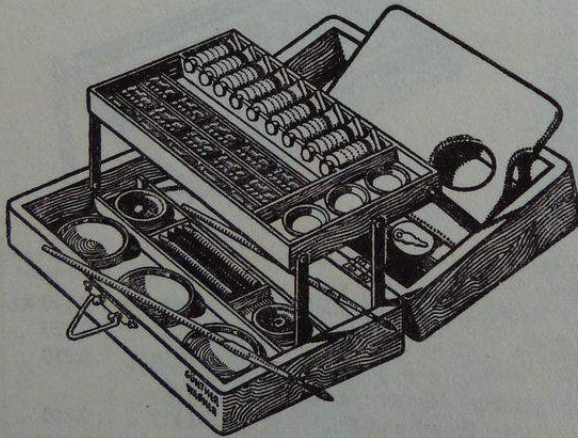

Nr. 78 D. M. 5.—

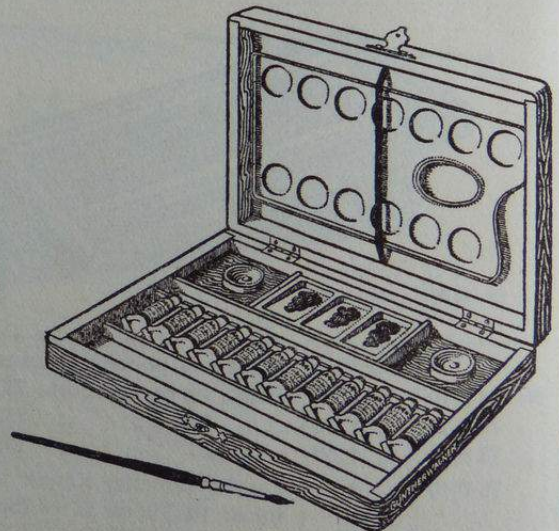

Nr. 78 E/12. M. 3.—

	Das Stück	Hell polierter ausziehbarer Etagenkasten. Inhalt 9 Tuben Sorte 78, 15 Tafeln Sorte 87, Gold- und Silberbronze, 6 Näpfe, Blechpalette, Ölkreidestifte, 2 Pinsel und Stiel . .	Größe	Gewicht
Nr. 78 D	M. 5.—			
„ 78 E/12	„ 3.—	Mahagoni polierter Kasten. Inhalt 12 Farben Sorte 78, Gold- und Silberbronze, Farbplatte, Pinsel und lackierte Blechpalette	215/145 mm	0,745 kg
			220/155 „	0,450 „

Farbeninhalt der Kasten siehe Seite 155.

Giftfreie Kinderfarben

Abbildung der Farben siehe Seite 155.

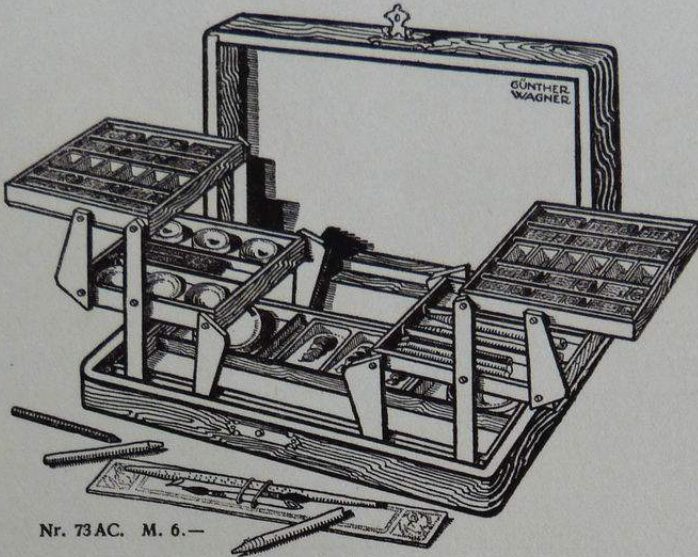

Nr. 73AC. M. 6.—

Nr. 73AC. Hell polierter ausziehbarer Etagenkasten M. 6.—
 Inhalt 24 Farben Sorte 73, Gold-, Silber- und Kupferbronze, chin. Tusche, 17 Näpfe, Farbplatte, 2 Pinsel,
 Pinselstiel, Ölkreidestifte und Wischer. Größe 245/130 mm. Gewicht 0,765 kg.

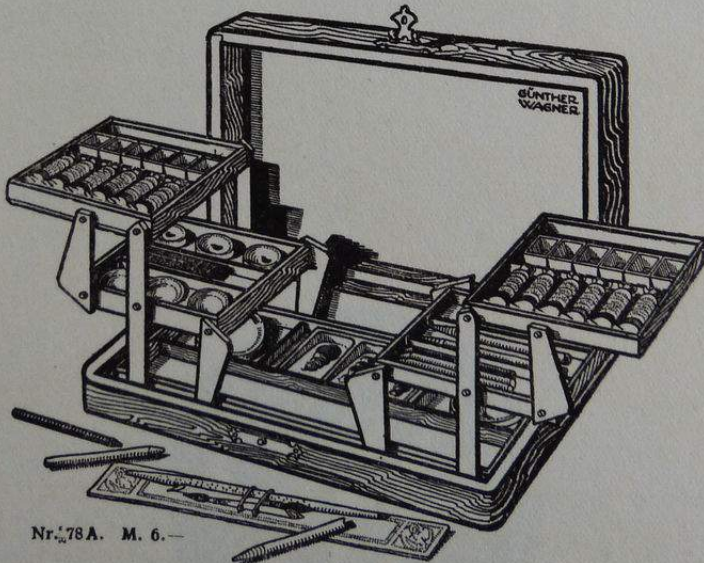

Nr. 78A. M. 6.—

Nr. 78A. Hell polierter ausziehbarer Etagenkasten M. 6.—
 Inhalt 12 Farben Sorte 78, Gold-, Silber- und Kupferbronze, chin. Tusche, 17 Näpfe, Farbplatte, 2 Pinsel,
 Pinselstiel, Ölkreidestifte und Wischer. Größe 245/130 mm. Gewicht 0,790 kg.

Farbeninhalt der Kasten siehe Seite 155.

Tuschen



Günther Wagners wasserfeste Tuschen

sind in der ganzen Welt als die besten bekannt; sie haben die größte Verbreitung von allen existierenden Marken gefunden und sind seit Jahren fortlaufend in Gebrauch bei den Königl. Eisenbahndirektionen, technischen Hochschulen, Baugewerkschulen und sonstigen technischen Schulen, den Kaiserlichen Werften, den großen Privatwerften, den größten industriellen Firmen, den großen Elektrizitätsgesellschaften, Maschinenfabriken und vielen Regierungen und Staatsschulen.

Pelikan - Perltusche

Die Herstellung meiner Perltuschen geschieht nach meinem eigenen Verfahren, dem Ergebnis jahrelanger mühevoller Arbeit in meinen Laboratorien und wird als Geheimnis meines Hauses gewahrt. Der beispiellose Erfolg meiner Perltuschen hat vielfach Nachahmungen gezeitigt, doch kein anderes Fabrikat kommt ihnen gleich. Der beste Beweis dafür ist der große und noch täglich wachsende Kreis ihrer Verbraucher. Beim Einkauf achte man auf den Namen „Günther Wagner“ und auf die Marke „Pelikan“.

Pelikan-Perltuschen sind tiefschwarz und deshalb hervorragend geeignet für Zeichnungen, welche vervielfältigt werden sollen. Sie sind zuverlässig unverwaschbar, fließen leicht aus der Feder, lassen sich in vollkommen gleichmäßigen Flächen jeder Größe anlegen, sowohl unverdünnt, als auch in Verdünnung bis zum hellsten Grau und sind ohne weitere Vorbereitung auch zum Zeichnen auf Pauspapier verwendbar. Auch für die in neuerer Zeit zu großer Bedeutung gelangte Schriftkunst ist Pelikan-Perltusche wegen ihrer tiefen Schwärze und ihrer Leichtflüssigkeit vorzüglich geeignet. Zum Verdünnen nehme man möglichst destilliertes Wasser oder reines Regenwasser. Die Flaschen tragen bis auf den Boden reichende Verlängerungen des Stöpsels, womit die nötige Menge Tusche in die Reiß- oder Zeichenfeder eingeführt werden kann. Dies einfache Verfahren ist zweckmäßiger und reinlicher als die Verwendung von Pinsel, Feder usw.; es wird auch am sichersten jede Berührung der Tusche mit anderen oft schädlichen oder verunreinigenden Körpern vermieden.

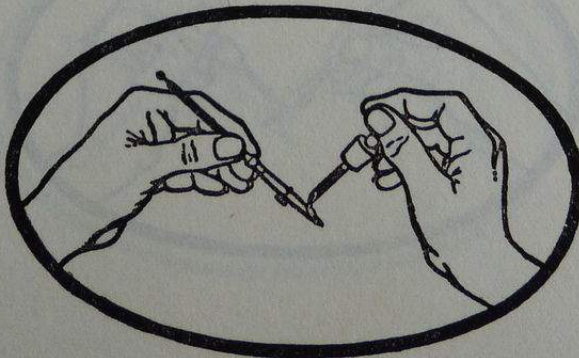

Pelikan - Perltusche

Tiefschwarz.

Wasserfest.

Leichtflüssig.



Nr. 301. Die Flasche . M. —.75
Mit Untersatz.



Nr. 302. Die Flasche . M. —.50
Mit Untersatz.



Nr. 306. Die Flasche . M. —.25

Jede Flasche wird mit Hebevorrichtung zum Füllen der Reißfeder geliefert.

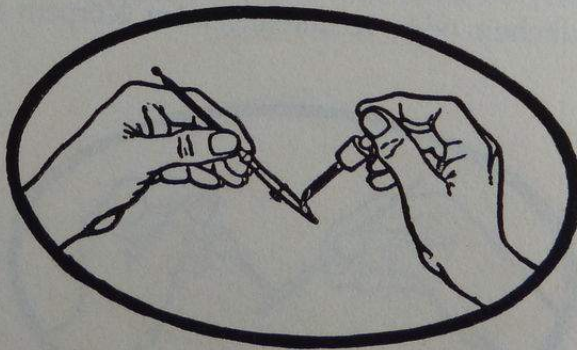

Farbige Pelikan-Ausziehtuschen siehe Seite 167.

Pelikan - Perltusche

Tiefschwarz.

Wasserfest.

Leichtflüssig.



Nr. 305 G. Die Flasche M. —.25
Mit Griffkork und Rille zum Auflegen der Feder.

Nr. 300. Die Flasche M. —.80
Mit nach unten gewölbtem Boden, der den Verbrauch der Tusche bis zum letzten Rest ermöglicht.

Jede Flasche wird mit Hebevorrichtung zum Füllen der Reißfeder geliefert.

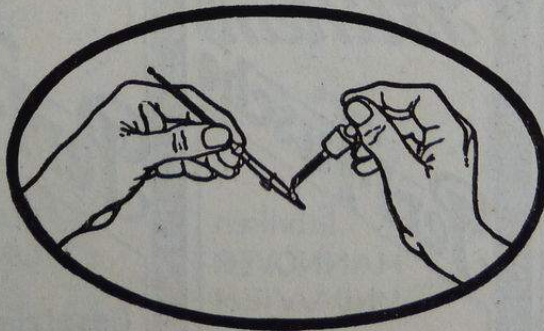

Größere Füllungen von Pelikan-Perltusche siehe nächste Seite.

Pelikan - Perl-Tusche

Tiefschwarz.

Wasserfest.

Leichtflüssig.

Große Füllungen.

1/8 Liter einschließlich Glas	die Flasche M.	2.10
1/4 " " " " " " " " " " " "	" " " "	3.75
1/2 " " " " " " " " " " " "	" " " "	7.20
1 " " " " " " " " " " " "	" " " "	13.50

Farbige Pelikan-Ausziehtuschen
in Flaschen gleicher Größe zu
denselben Preisen (s. Seite 167).

1/4 Liter.

1/2 Liter.

1/8 Liter.



HANNOVER UND WIEN

Konzentrierte Pelikan-Perltusche

Diese Tusche besitzt infolge des verstärkten Farbgehaltes besonders tiefe Schwärze und starke Deckkraft und wird deshalb für Zeichnungen, die vervielfältigt werden sollen, viel benutzt. Sie ist allerdings auch dickflüssiger als die Pelikan-Perltusche, was sich bei feinen Arbeiten mit der Reißfeder bemerkbar macht, doch läßt sie sich nach Wunsch mit destilliertem Wasser oder Regenwasser verdünnen. — Die Flaschen sind mit verlängertem Stöpsel ausgestattet, wie auf Seite 161 beschrieben.



Nr. 506. Die Flasche . . . M. 1.—
Mit verlängertem Stöpsel zum Füllen
der Reißfeder und nach unten ge-
wölbtem Boden.



Nr. 505.
Die Flasche . . M. —.50
Mit Hebezung.

Größere Füllungen.

1/8 Liter	M. 3.—
1/4 "	" 5.25
1/2 "	" 9.50
1 "	" 18.—
einschließlich Glas.	

Li-ne-ol Nr. 290.

Günther Wagners Linientusche.

(Gesetzlich geschützt.)

Schwarze Tusche, wasserfest. Fließt äußerst leicht und bleibt auch in der Reißfeder lange flüssig. Sie ist daher besonders zum Ausziehen feiner Linien zu empfehlen, dagegen zum Anlegen von hellen und hellsten Flächen weniger geeignet, als meine anderen schwarzen Tuschen, weil sie nicht so stark mit Wasser verdünnbar ist.

Größere Füllungen.

1/8 Liter	die Flasche	M. 2.10
1/4 "	" "	" 3.75
1/2 "	" "	" 7.20
1 "	" "	" 13.50
einschließlich Glas.		



Nr. 290. Die Flasche . . . M. —.75
Mit verlängertem Stöpsel zum Füllen
der Reißfeder.

Günther Wagner's flüssige chinesisches Tusche, Marke Drachen

Als zuverlässige Marke im In- und Auslande bekannt. Ich bitte dringend, auf Firma „GÜNTHER WAGNER“ zu achten, wenn man meine Originaltusche zu erhalten wünscht. Diese ist tiefschwarz und wasserfest, läßt sich in gleichmäßigen Flächen jeder Größe anlegen, sowohl unverdünnt, als auch in Verdünnung bis zum hellsten Grau und ohne weitere Vorbereitung zum Zeichnen auf Pauspapier verwenden. Zum Verdünnen nehme man möglichst destilliertes Wasser oder reines Regenwasser.



Nr. 314. Die Flasche M. —.25

Große Füllungen.

1/8 Liter . . .	die Flasche M.	2.—
1/4 " . . .	" " "	3.—
1/2 " . . .	" " "	5.75
1 " . . .	" " "	11.50

einschl. Glas.



Nr. 313. Die Flasche M. —.40



Nr. 311. Die Flasche M. —.60
Mit Korkzieher und Untersatz.



Nr. 310. Die Flasche . . M. —.80
Mit Korkzieher.



Nr. 312. Die Flasche M. —.50

Pelikan-Ausziehtuschen

in 19 Farbtönen, Hand-Aufstriche auf Seite 171, sind zuverlässig unverwaschbar und sehr leichtflüssig. In Leuchtkraft, Reinheit der Töne und Haltbarkeit sind sie unerreicht. Das Nichtauslaufen der Striche ist eine weitere Eigenschaft, welche keine andere Tusche in solcher Vollkommenheit besitzt. Pelikan-Tuschen bleiben in der Ziehfeder sehr lange flüssig und lassen sich mit destilliertem Wasser oder reinem Regenwasser verdünnen und untereinander mischen. Die Flaschen tragen einen verlängerten Stöpsel zum Füllen der Reißfeder.

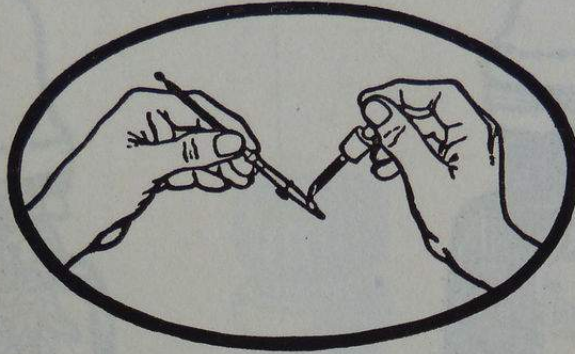

Rote Tuschen.

Die Herstellung roter Tuschen bietet große Schwierigkeiten. Darum sind die meisten roten Tuschen des Handels ungenügend. Fast alle Zinnobertuschen haben den Fehler, daß sie keinen richtigen Zinnoberton haben. Sie schwanken im Ton zwischen Carmin und Indischrot. Richtige Zinnober- und Carmintuschen waren selten vollkommen wasserfest oder sie hatten den Nachteil, zu schnell in der Feder zu trocknen.

Nach zahlreichen mühevollen Versuchen und Proben ist es meinen Chemikern gelungen, in jeder Beziehung einwandfreie Carmin- und Zinnobertuschen herzustellen, die den richtigen, kräftigen Ton zeigen, sich von anderen Tönen gut abheben und auf allen nur einigermaßen gut geleimten Papieren einen feinen, glatten, nicht auslaufenden Strich ergeben. Außerdem sind sie durchaus wasserfest, gut radierfest und fließen leicht aus der Feder.

Wird eine gute rote Tusche gebraucht, so fordere man von seinem Lieferanten Pelikan-Carmin- oder Pelikan-Zinnobertusche. Man achte ausdrücklich auf den Namen „Pelikan“ und hüte sich vor Nachahmungen. Pelikan-Ausziehtuschen sind vielfach preisgekrönt.

Farbtöne:

Weiß.	Orange.	Kobaltblau.	Violett.	Sepiabraun.
Scharlach.	Gelb.	Ultramarin.	Gebr. Siena.	Neutraltinte.
Carmin.	Grün, hell.	Preußischblau.	Backstein.	Schwarz.
Zinnober.	Grün, dunkel.	Indigo.	Siena.	

Pelikan-Ausziehtuschen in größeren Füllungen.

1/8 Liter Pelikan-Ausziehtusche einschließlich Glas	M.	2.10
1/4 „ „ „ „	„	3.75
1/2 „ „ „ „	„	7.20
1 „ „ „ „	„	13.50

Gleiche Flaschen wie für Peritusche siehe Seite 164.

Pelikan-Ausziehtuschen

Wasserfest, in 19 Farbtönen nach Aufstrichkarte Seite 171.



Nr. 519. Die Flasche M. —.75
Mit Untersatz und verlängertem Stöpsel zum Füllen der Feder.



Nr. 520. Die Flasche M. —.50
Mit Untersatz und verlängertem Stöpsel zum Füllen der Feder.



Nr. 519c. M. 9.—

Nr. 519c. Zweckmäßiger Kasten für den Zeichentisch mit 12 Flaschen Nr. 519 M. 9.—
Inhalt: 3 Flaschen Schwarz, je 1 Flasche Gelb, Ultramarin, Preußischblau, Zinnober, Violett, Sepiabraun, Carmin, Grün, dunkel, Scharlach und 4 Untersätze für den Fall, daß einzelne Flaschen gesondert verwandt werden sollen.

Pelikan-Ausziehtuschen

Wasserfest, in 19 Farbtönen nach Aufstrichkarte Seite 171.



Nr. 523. Die Flasche M. —.25
Mit Hebezung.



Nr. 522 G. Die Flasche M. —.25
mit Hebezung und Rille zum Auf-
legen der Feder und Griffkork.



Nr. 527. Die Flasche M. —.25
Mit Gummipropfen.



Nr. 527/6. M. 1.50

Nr. 527/6. Fester Pappkasten M. 1.50
Gefüllt mit 6 Flaschen Sorte 527: Schwarz, Zinnober, Carmin, Sepiabraun, Gelb, Preußischblau.

Pelikan-Ausziehtuschen in großen Füllungen siehe Seite 167.

Pelikan-Tuschen in Blechettuis

Die Blechkästchen sind zweckmäßige Aufbewahrungs- und Beförderungsbehälter, sie verhindern das Umfallen der einzelnen Flaschen. Sie werden gefüllt mit je 1 Flasche Pelikan-Ausziehtusche Nr. 523 in den Farben Carmin und Preußischblau und Pelikan-Perltusche Nr. 306. Füllung kann auf Wunsch geändert werden.

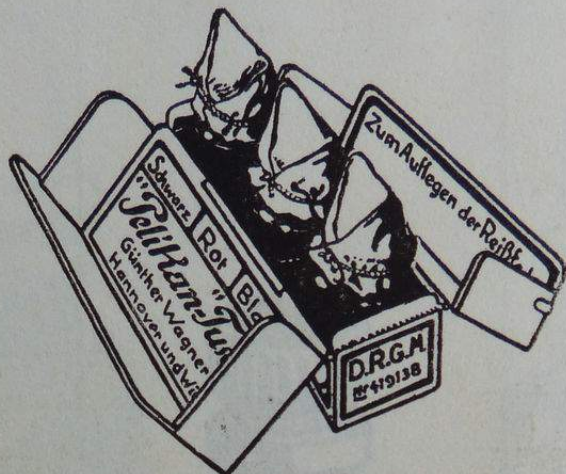

Nr. 523/3 A. $\frac{1}{2}$ natürl. Größe. M. 1.—

Nr. 523/3 A. Gefüllt das Stück M. 1.—
 „ 523/3 A. Leer „ „ „ —.25
 Aufklappbarer Blechkasten. Die beiden heruntergeklappten Deckel dienen zum Auflegen der Reißfeder.
 Größe 92/33/55 mm. Gewicht gefüllt 0,170 kg.

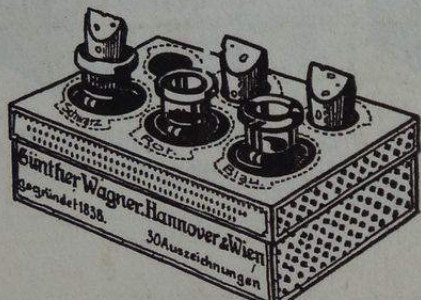

Nr. 523/3 im Gebrauch. $\frac{1}{2}$ natürl. Größe. M. 1.—



Nr. 523/3 R. $\frac{1}{2}$ natürl. Größe. M. 1.—

Während des Gebrauches stellt man die Flaschen aufrecht in den Kasten, wie die Abbildung zeigt. Nach Gebrauch werden sie verkorkt und flach in den Kasten gelegt.

Nr. 523/3. Gefüllt mit 3 Flaschen M. 1.—
 Leer „ —.25
 Größe 93/60 mm. Gewicht gefüllt 0,175 kg.

Mit Rillen an beiden Seiten zum Auflegen von Reißfedern usw.

Nr. 523/3 R. Gefüllt mit 3 Flaschen . . . M. 1.—
 Leer „ —.30
 Größe 103/70 mm. Gewicht gefüllt 0,180 kg.
 „ 523/2 R. Kasten für 2 Flaschen . . . M. —.70
 Leer „ —.25
 Größe 70/70 mm. Gewicht gefüllt 0,108 kg.
 Nr. 523/2 R enthält nur die Töne Carmin und Preußischblau.

Flaschenuntersätze,

welche das Umfallen der Tuscheflaschen verhindern. Abbildung auf Seite 168.

Die vier hochstehenden Zungen dienen zum Festhalten der Flasche. In den Ecken der Untersätze sind kleine Löcher angebracht, um die Flaschen mit Reißnägeln auf dem Zeichentisch befestigen zu können.

Nr. 1. Für große viereckige Flaschen das Stück M. —.05
 „ 2. „ kleine „ „ „ „ „ —.05

"Pelikan"- Ausziehtuschen

Aufstriche mit der Hand aufgetragen.

Weiß		Weiß
Scharlach		Scharlach
Carmin		Carmin
Zinnober		Zinnober
Orange		Orange
Gelb		Gelb
Grün, hell		Grün, hell
Grün, dunkel		Grün, dunkel
Kobaltblau		Kobaltblau
Ultramarin		Ultramarin
Preußischblau		Preußischblau
Indigo		Indigo
Violett		Violett
Gebr. Siena		Gebr. Siena
Backstein		Backstein
Siena		Siena
Sepiabraun		Sepiabraun
Neutraltinte		Neutraltinte
Schwarz		Schwarz

"Pelikan" - Perltusche

Pelikan-Tuschen, garantiert wasserfest, bleiben in der Ziehfeder lange flüssig, ergeben feinste und scharfe, nicht auslaufende Linien, sind in Leuchtkraft unerreicht, mit destilliertem Wasser oder Regenwasser verdünnbar, untereinander mischbar. Feinste Tuschen des Handels. — Gifffrei. — Nicht mit spiritushaltigem Firnis überziehen.

Günther Wagner, Hannover und Wien
 Geegründet 1838.  39. Auszeichnung
 Niederlassungen: BERLIN C und LONDON E.C.

Günther Wagner's wasserfeste Ausziehtuschen

Aufstriche mit der Hand aufgetragen.

I. Gruppe. Gewöhnliche Töne.		II. Gruppe. Technische Töne.	
Scharlach			Weiß
Carmin			Kupfer
Zinnober			Grundriß
Orange			Backstein
Gelb			Messing
Grün, hell			Wiesengrün
Grün, dunkel			Gartengrün
Kobaltblau			Schmiedeeisen
Ultramarin			Stahl
Preußischblau			Sandstein
Indigo			Tannenholz
Violett			Holz für Maschinen
Siena			Eichenholz
Gebr. Siena			Indelible Brown Ink
Sepia			Leder
Neutraltinte			Gußeisen
Schwarz			

Günther Wagner's wasserfeste Ausziehtuschen laufen nicht aus, sind zuverlässig unverwaschbar, bleiben lange in der Feder flüssig, lassen sich untereinander mischen und mit destilliertem oder gekochtem Wasser oder Regenwasser verdünnen. — Gifffrei. — Nicht mit spiritushaltigem Firnis überziehen.

Günther Wagner, Hannover und Wien
 Gegründet 1838. 39. Auszeichnung
 Niederlassungen: BERLIN C und LONDON E.C.

Günther Wagner's wasserfeste Ausziehtuschen

in 33 Farbtönen.

Diese Ausziehtuschen sind garantiert wasserfest, lassen sich verdünnen, untereinander mischen und laufen auf gut geleimten Papieren nicht aus.

Farbtöne.

Scharlach.	Weiß.
Carmin.	Kupfer.
Zinnober.	Grundriß.
Orange.	Backstein.
Gelb.	Messing.
Grün, hell.	Wiesengrün.
Grün, dunkel.	Gartengrün.
Kobaltblau.	Schmiedeeisen.
Ultramarin.	Stahl.
Preußischblau.	Sandstein.
Indigo.	Tannenholz.
Violett.	Holz f. Maschinen.
Siena.	Eichenholz.
Gebr. Siena.	Indelible Brown
Sepia.	Ink.
Neutraltinte.	Leder.
Schwarz.	Gußeisen.



Nr. 323. Die Flasche M. — .25



Nr. 322. Die Flasche M. — .40

Große Füllungen.

1/8 Liter M.	2.—
1/4 " "	3.—
1/2 " "	5.75
1 " "	11.50

einschließlich Glas.



Nr. 320. Die Flasche M. — .60
Mit Korkzieher und Untersatz.



Nr. 321. Die Flasche M. — .50

Korrekturtuschen für Lichtpausen

Im Handel befinden sich hauptsächlich 3 Sorten Lichtpauspapier:

1. Negativ-Lichtpauspapier (weiße Linien auf blauem Grunde, Blaupausen).
2. Positiv-Lichtpauspapier (schwarze Linien auf weißem Grunde).
3. Sepia-Lichtpauspapier (weiße Linien auf braunem Grunde).

Um Korrekturen auf diesen Pauspapieren leicht und sauber ausführen zu können, ist die Verwendung meiner Korrekturtuschen zweckmäßig. Sie machen das umständliche Arbeiten mit Deckweiß überflüssig. Mit den farbigen Korrekturtuschen werden durch einfachen Aufstrich gut deckende Korrekturen in leuchtenden Farben auf Blaupausen erzielt.



Nr. 333. M. 0.50



Nr. 334. M. 0.50



Nr. 335. M. 0.50

Nr. 333. Für Negativ-Pausen (Blaupausen).
Die Flasche M. —.50
Lieferbar in Weiß, Gelb, Rot, Grün, Violett, Braun.
Die weiße Tusche legt durch einfaches Überstreichen mit Pinsel oder Feder in 2–3 Minuten rein weiße Linien frei. Die farbigen Tuschen geben gut deckende Aufstriche in leuchtenden Farben.

Nr. 334. Für Positiv-Pausen (schwarze Linien auf weißem Grunde) Die Flasche M. —.50
Durch Überstreichen mit dieser Tusche werden schwarze Linien auf der Kopie mühelos entfernt.

Nr. 333/6. Der Karton M. 3.—
Fester Karton mit je 1 Flasche Korrekturtusche Nr. 333 für Blaupausen in den sechs Tönen Weiß, Gelb, Rot, Grün, Violett und Braun.
Größe 97/67 mm. Gewicht 0,315 kg.

Nr. 335. Für Sepia-Pausen (weiße Linien auf braunem Grunde) Die Flasche M. —.50
Nur in weiß lieferbar. Korrekturen mit dieser Tusche erscheinen auf dem braunen Grunde in reinem Weiß.

Korrekturtuschen in größeren Füllungen.

1/8 Liter Korrekturtusche einschließlich Glas	M. 2.—
1/4 " " " "	" 3.—
1/2 " " " "	" 5.75
1 " " " "	" 11.50

Echte chinesische Tusche in Stücken

Aus Canton, Shanghai und Nanking eingeführt.

Abbildungen siehe nächste Seiten.

Chinesische Tusche ist vor starken Temperaturschwankungen zu schützen, weil sie sonst leicht bricht. Jedes Stück wird von mir vor dem Versande geprüft; für später eintretenden Bruch kann ich nicht haften. Auch zerbrochene Tusche bleibt vollkommen brauchbar. Die Tuschen werden in stets gleicher, bekannter Güte geliefert. Vielfach angebotene billigere Ware gleicher Marken sind schlechtere Sorten. Die Chinesen fertigen die gleichen Marken zu jedem gewünschten Preise.

Originalpackungen.

Nr.	Das Stück		Stückzahl im Pack (=1 Pfd.)
Feinste Marken.			
P	M. 7.50	Feinste eckige Tusche mit Mond	jedes Stück im Karton 12
S	„ 6.—	Tempeltusche mit Golddrachen, oval, lang	„ „ „ „ 18
T	„ 6.—	Viereckig, vergoldete Drachen	„ „ „ „ 10
X	„ 3.50	Feinste Turmtusche mit Perle	„ „ „ „ 40
LA I	„ 3.—	„ Storchtusche I	„ „ „ „ 32
LA II	„ 2.50	„ „ II	„ „ „ „ 32
LBI	„ 2.50	„ Perltusche I	„ „ „ „ 32
LB II	„ 1.75	„ „ II	„ „ „ „ 32
U	„ 2.—	„ Perltusche Drache	„ „ „ „ 32
C	„ 1.50	Feine Perltusche	„ „ „ „ 40
Z I	„ 1.20	Feinste sechseckige Drachentusche	„ „ „ „ 200
Z II	„ —.60	„ „ „	„ „ „ „ 300
Feine Nanking.			
53	M. 3.—	Viereckig, vergoldet	jedes Stück im Karton 10
R	„ 1.20	Schwarz, runde Stangen	„ „ „ „ 28
75	„ 1.—	Viereckig, vergoldet, Kranich	„ „ „ „ 32
80	„ —.75	Feinste Löwentusche mit Goldboden	„ „ „ „ 40
88	„ —.50	Viereckige Stangen Mandarin Ia	„ „ „ „ 64
90	„ —.50	Vergoldet mit Dach	„ „ „ „ 64
200	„ —.15	Viereckige Stangen Mandarin Ia	„ „ „ „ 160
Schultuschen.			
99	M. —.30	Löwentusche, schwarz, oval	„ „ „ „ 40
90 A	„ —.25	Vergoldet mit Dach	„ „ „ „ 64
99 A	„ —.20	Löwentusche, schwarz, oval	„ „ „ „ 64
100	„ —.15	„ „ „	„ „ „ „ 80
101	„ —.15	„ „ „	„ „ „ „ 100
102	„ —.12	„ „ „	„ „ „ „ 120
89	„ —.10	Geringe Sorte, viereckige Stangen	„ „ „ „ 80

Echte chinesische Tusche in Stücken

Preise siehe Seite 175.



LB 32 mit Perle.
Ia und IIa.



LA 32
Ia und IIa.

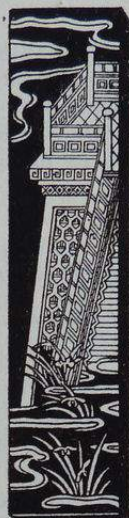

X 40
Perle.



U 32
mit Perle.



C 40
mit Perle.



T 10



P 12



S 18



Z II 300



Z I 200

Echte chinesische Tusche in Stücken

Preise siehe Seite 175.



5310



R28



8040



7532



9064



200160



8864



90A64



9940



99A64



10080



101100



102120



8990

Materialien zum Malen und Zeichnen



Radiergummi

Meine sämtlichen Radiergummi stelle ich in meiner eigenen Fabrik her. Das Material wird ständig unter genauer Kontrolle gehalten, und ich bin dadurch in der Lage, für gute Ware volle Gewähr zu bieten. Die besten Sorten habe ich unter dem gemeinsamen Namen Pelikan zusammengefaßt und empfehle diese besonderer Beachtung. Sie sind im praktischen Gebrauche erprobt und die feinsten ihrer Art. Welche Pelikan-Sorte man auch nimmt, als Vertreterin ihrer Klasse ist sie die vollkommenste und wird dauernd befriedigen.

Pelikan-Special, grünlich



Pelikan-Special ist das beste Radiergummi für alle Zwecke. Es ist aus feinsten Rohstoffen hergestellt und mit größter Sorgfalt verarbeitet. Es entfernt jeden Bleistiftstrich schnell und sauber und dient auch zum Abradieren größerer Papierflächen. Es schmiert nicht, greift das Papier nicht an und ist außerordentlich sparsam im Gebrauch. Seine charakteristische Geschmeidigkeit behält es dauernd bei und wird auch nach langem Lagern nicht brüchig. Ich empfehle dieses Gummi als unbedingt bestes.

Der Karton = 1 Pfund M. 6.—

Kartons zu	4	5	7	9	13	17	22	26	32	45	60	70	130	Stück
das Stück M.	1.50	1.25	1.—	-.75	-.50	-.40	-.30	-.25	-.20	-.15	-.10	-.10	-.05	

Pelikan, bräunlich



Pelikan, bräunlich, ist das bekannte gute Gummi von brauner Farbe. Es dient zum Radieren von Bleistift und zum Reinigen großer Papierflächen.

Der Karton = 1 Pfund M. 6.—

Kartons zu	4	5	7	9	13	17	22	26	32	45	60	70	130	Stück
das Stück M.	1.50	1.25	1.—	-.75	-.50	-.40	-.30	-.25	-.20	-.15	-.10	-.10	-.05	

Pelikan - Radiergummi

4 ausgewählte Sorten.

Sie stellen sämtlich in ihrer Art das Beste dar, was darin geliefert werden kann.



Pelikan, Sorte S

Das feinste Weichgummi, eignet sich gut für weiches Blei und zum Reinigen großer Flächen, greift das Papier nicht an. Selbst mit Farbe angelegte Flächen können mit diesem weichen Gummi ohne Schaden überradiert werden.

Der Karton zu 5 10 20 30 40 60 Stück
 das Stück M. 1.20 -.60 -.30 -.20 -.15 -.10
 Ganzer Karton = 1 Pfd. M. 5.75

Pelikan, Sorte M

Mittelweiches Gummi, härter als Sorte S. Puffergummi, mit der Hand geschnitten. Beliebtes Bleistiftgummi.

Der Karton zu 4 8 10 20 Stück
 das Stück M. 1.— —.50 —.40 —.20
 Der Karton zu 30 40 80 Stück
 das Stück M. —.15 —.10 —.05
 Ganzer Karton = 1 Pfd. M. 3.75



Pelikan, Sorte T-W

Hartes Gummi für Tinte und Tusche. Es nimmt selbst die wasserfeste und widerstandsfähige Pelikantusche fort ohne das Papier sehr anzugreifen und nutzt sich nur wenig ab.

Der Karton zu 12 18 36 45 90 Stück
 das Stück M. —.75 —.50 —.25 —.20 —.10
 Ganzer Karton = 1 Pfd. M. 8.50

Sorte TW in länglicher Form (TL) siehe Seite 187.

Pelikan, Sorte U

Knetgummi für Kohle und Kreide. Läßt sich gut kneten, klebt und schmiert nicht. Jedes Stück ist in Paraffinpapier eingeschlagen.

Der Karton zu 10 20 30 40 80 Stück
 das Stück M. —.40 —.20 —.15 —.10 —.05
 Ganzer Karton = 1 Pfd. M. 3.75

Schreibmaschinen - Gummi

Der Herstellung dieses Gummis habe ich besondere Aufmerksamkeit zugewandt, und es ist mir gelungen, eine für diesen Zweck hervorragend geeignete Mischung herauszuarbeiten. Das daraus hergestellte Schreibmaschinengummi Z entfernt leicht und schnell die Schriftzüge vom Papier und nutzt sich wenig ab, wodurch der lästige und jeder Schreibmaschine schädliche Radierstaub auf das geringste Maß beschränkt wird. Die Sorten ZR, ZE, ZRO, ZG und ZK sind sämtlich aus diesem Stoff hergestellt, sie unterscheiden sich nur durch die Form, in der sie geliefert werden.

Abbildungen in natürlicher Größe.



Sorte ZR.

Runde Form mit Blechfassung
das Stück M. —.25



Sorte ZE.

Sechseckige Form mit Blechfassung
das Stück M. —.25



Sorte ZRO.

Runde Form ohne Fassung
das Stück M. —.20

Sorte ZR kann auf Wunsch auch mit anhängender Bürste zum Entfernen des Radierstaubes geliefert werden das Stück M. —.50



Sorte ZG.

Große längliche Stücke mit abgeschrägten Enden
das Stück M. —.40



Sorte ZK.

Kleine längliche Stücke mit abgeschrägten Enden
das Stück M. —.25

Schreibmaschinengummi ZB, billigere Ware.

Gleiche Größen und Formen wie oben abgebildet.

Sorte	Form	Das Stück M.
Sorte ZRB	Runde Form mit Blechfassung	— .20
„ ZEB	Sechseckige Form mit Blechfassung	„ —.20
„ ZROB	Runde Form ohne Fassung	„ —.15
„ ZGB	Große längliche Stücke, an den Enden abgeschrägt	„ —.35
„ ZKB	Kleine „ „ „ „ „ „ „	„ —.20

Radiergummi für Bleistift

Man beachte auch Pelikan-Special und Pelikan auf Seite 181.



Sorte B.



Sorte F.

Sorte B	Günther Wagners Schulgummi, glatter Schnitt. In Stücken von M. —.05 bis M. —.35	Der Karton = 1 Pfd. M. 3.—
„ BB	Gee-Wee-Schulgummi, glatter Schnitt. In Stücken von M. —.05 bis M. —.30 . .	„ 2.75
„ BC	Schulgummi, glatter Schnitt	„ 2.25
Sorte F	Günther Wagners Sammet-Zeichengummi, geschliffen. In Stücken von M. —.05 bis M. —.50	M. 3.75
„ FB	Gee-Wee-Sammet-Zeichengummi. In Stücken von M. —.05 bis M. —.20	„ 3.—
„ FC	Sammet-Zeichengummi	„ 2.60



Sorte K.

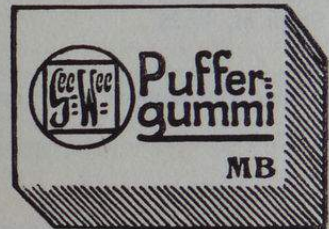

Sorte MB.

Sorte K	Günther Wagners Spitzengummi. In Stücken zu M. —.05 und M. —.10	Der Karton = 1 Pfd. M. 3.75
„ KB	Spitzengummi. In Stücken zu M. —.05 und M. —.10	„ 3.—
„ KC	„	„ 2.60
Sorte MB	Gee-Wee-Puffergummi, glatter Schnitt. In Stücken von M. —.05 bis M. —.50. .	M. 3.—



Sorte P.



Sorte R.

Sorte P	Feines Zeichengummi, beiderseitig gespitzt. In Stücken von M. —.05 bis M. —.80	Der Karton = 1 Pfd. M. 3.75
„ R	Blaugraues Zeichengummi (kann auch ohne Aufdruck 1902 geliefert werden). In Stücken von M. —.10 bis M. 1.50	„ 6.—

Radiergummi für Bleistift

Man beachte auch Pelikan-Special und Pelikan auf Seite 181.



Sorte 50.



Sorte 51.



Sorte 53.

Sorte 50	Perfektgummi, braun. In Stücken zu M. —.10 und M. —.20	Der Karton = 1 Pfd. M. 3.75
" 50 B	Perfektgummi, braun	" 3.—
" 51	Marmorgummi, Pelikan. In Stücken von M. —.10 bis M. —.30	" 5.25
" 51 B	Gee-Wee-Marmorgummi	" 4.50
" 53	Briefmarkengummi. In Stücken zu M. —.03, M. —.05 und M. —.10	" 3.75
" 53 B	"	" 3.50
" 53 C	"	" 3.—

Speckgummi

Man beachte auch Pelikan Sorte S auf Seite 182.



Sorte SB.



Sorte H.

Sorte SB	Gee-Wee-Speckgummi. In Stücken von M. —.10 bis M. 1.—	Der Karton = 1 Pfd. M. 5.—
" SC	Speckgummi. In Stücken von M. —.05 bis M. —.50	" 3.25
" H	Schulspeckgummi. In Stücken von M. —.05 bis M. —.40	" 3.75



Sorte N.



Sorte W.

Sorte N	Feinstes Technikergummi, sehr weich. In Stücken von M. —.10 bis M. 1.—	Der Karton = 1 Pfd. M. 5.25
" W	Extraweiches Speckgummi, glatter Schnitt. In Stücken von M. —.10 bis M. 1.—	" 4.50

Radiergummi für Blei u. Tinte



Sorte CT.



Sorte CL.



Sorte CD.

	Universalgummi Nok für Blei, Tinte und Tusche.	Der Karton = 1 Pfd.
Sorte CT	Tafelform. In Stücken von M. —.05 bis M. —.40.	M. 3.50
„ CL	Längliche Form, Enden abgeschrägt. In Stücken zu M. —.10 und M. —.20	„ 4.—
„ CD	Dreieckige Form. In Stücken zu M. —.10, M. —.15 und M. —.25	„ 4.25



Sorte D.

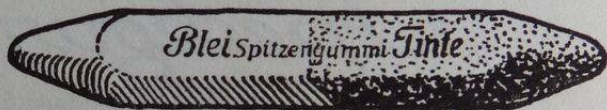

Sorte L.

	Uniongummi, halb für Blei, halb für Tinte.	Der Karton = 1 Pfd.
Sorte D	Tafelform. In Stücken zu M. —.05 und M. —.10	M. 3.50
„ DB	„ „ „ „ —.05 „ „ —.10	„ 2.75
„ L	Längliche Form, gespitzt. In Stücken zu M. —.05, M. —.10 und M. —.15	„ 4.25
„ LB	„ „ „ „ —.05 und M. —.10	„ 3.75

Knetgummi für Kohle u. Kreide

Man beachte auch Pelikan U auf Seite 182.

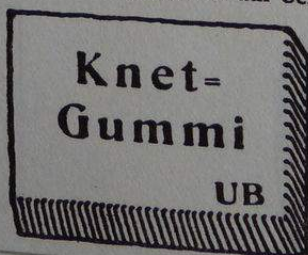

	Knetgummi, jedes Stück in Paraffinpapier eingeschlagen.	Der Karton = 1 Pfd.
Sorte UB	M. —.10 und M. —.20	M. 3.—
„ UBO	Knetgummi, nicht in Papier eingeschlagen. In Stücken zu M. —.05, M. —.10 u. M. —.20	„ 2.75

Radiergummi für Tinte und Tusche

Man beachte auch Pelikan TW auf Seite 182.



Sorte T.



Sorte TL.



Sorte J.

Sorte T	Günther Wagners Tuschgummi, Tafelform. In Stücken von M. —.10 bis M. —.60	Der Karton = 1 Pfd. M. 6.—
„ TL	Extrafines Tuschgummi, längliche Form, Enden abgeschrägt. Qualität wie „Pelikan TW“ Seite 182. In Stücken zu M. —.20, M. —.25, M. —.40, M. —.50 .	„ 8.50
Sorte J	Günther Wagners Tintengummi, Tafelform. In Stücken von M. —.08 bis M. —.60	M. 5.—
„ JD	„ „ „ in dreikantiger Form. In Stücken zu M. —.20 und M. —.30	„ 6.—

Radiermittel [Gummi-Ersatz]

Meine Radiergummi-Ersatzsorten haben den großen Vorzug, sich im Aussehen kaum von Radiergummi zu unterscheiden. Sie erscheinen nicht glasig und gelblich. Wer Radiergummi-Ersatz braucht, wird keine besseren als die nachstehenden Sorten finden.



Sorte Wek	Radiermittel für Bleistift. In Stücken von M. —.05 bis M. —.40	Der Karton = 1 Pfd. M. 2.—
„ Naki	„ „ „ „ „ „ „ „ —.02 „ „ —.20	„ 1.40



Sorte W392	Radiermittel für Tinte. In Stücken von M. —.05 bis M. —.30	Der Karton = 1 Pfd. M. 2.25
„ W492	„ halb für Blei, halb für Tinte. In Stücken von M. —.05 bis M. —.30	„ 2.25

Pinself

Meine Leistungsfähigkeit in diesem Artikel ist bekannt. Meine Pinsel verdanken ihre große Verbreitung ihrer anerkannten Güte und ihrer Preiswürdigkeit. Ihre Qualitätsgliederung ergibt sich aus den Preisen. Zur Vermeidung von Verwechslungen stempelte ich die Pinselstiele mit den Sortennummern und den Bezeichnungen

Telikan, die feinsten Sorten,
G-W, die gute Mittelware,
Wek, wohlfeiles Material.

Spitze Haarpinsel in einfachen Kielen.

Abbildungen in natürlicher Größe.

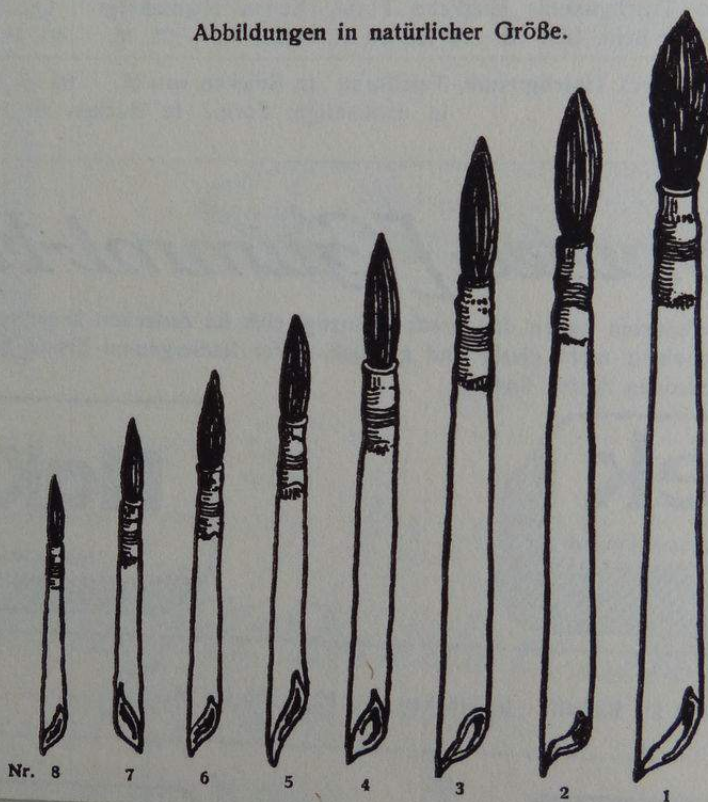

	Nr. 1 und 2	Nr. 3 und 4	Nr. 5 und 6	Nr. 7 und 8	Nr. 1—8 sortiert
Sorte 5, Rosa Bund	Das Dutzend M. —.65	Das Dutzend M. —.50	Das Dutzend M. —.30	Das Dutzend M. —.25	Das Dutzend M. —.40
„ 6, „ „	„ —.80	„ —.65	„ —.45	„ —.35	„ —.50
„ 8, Blau Seidenbund	„ 1.40	„ 1.10	„ —.70	„ —.60	„ —.85
„ 13, Rot Seiden- und Gold- bund	„ 1.70	„ 1.20	„ —.85	„ —.65	„ 1.—
Zedernholzstiele für Kielpinsel Nr. I = 11 cm lang					das Dutzend M. —.20
„ „ „ II = 14 „ „					„ „ „ —.25
„ „ „ III = 16 „ „					„ „ „ —.30

Rote Marderpinsel u. Fischpinsel

zur Aquarellmalerei.
Abbildungen in natürlicher Größe.

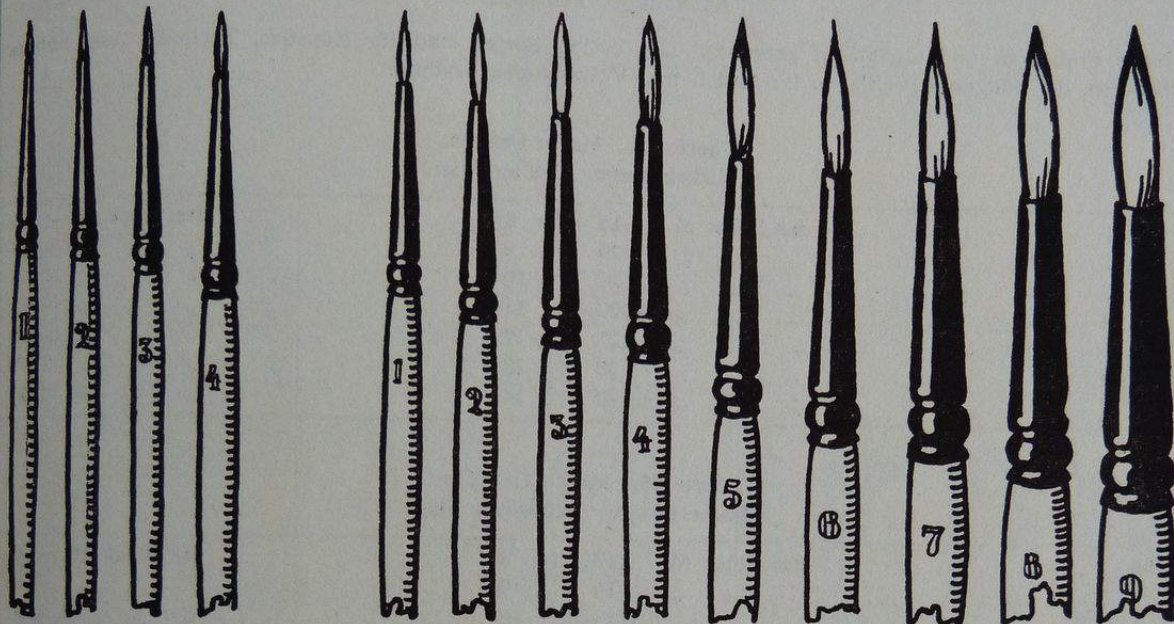

Sorte 60.
Retuschierpinsel.

Sorte 53, 53a, 54, 71.

Rote Marderpinsel.

Nr.	Sorte 53. Marke Pelikan, Neusilberzwinge, naturpolierter Zedernholzstiel, das Stück	Sorte 53a. Marke Gee-Wee, Nickelzwinge, naturpolierter Zedernholzstiel, das Stück	Sorte 54. Marke Gee-Wee, Nickelzwinge, schwarz polierter Stiel, das Stück	Sorte 60. Marke Pelikan, Neusilberzwinge, naturpolierter Zedernholzstiel, Retuschierpinsel, extrakurz, das Stück
	M.	M.	M.	M.
1	— .35	— .30	— .20	— .35
2	— .45	— .35	— .30	— .45
3	— .65	— .40	— .30	— .55
4	— .95	— .55	— .45	— .65
5	1.30	— .85	— .55	—
6	1.85	1.15	— .70	—
7	2.80	1.65	1.10	—
8	3.55	2.40	1.55	—
9	5.15	3.50	2.—	—
1—6 sortiert	das Dutzend 10.65	das Dutzend 6.75	das Dutzend 4.90	—

Fischpinsel (Ersatz für Marderpinsel).

Sorte 71. Marke Pelikan.

Neusilberzwinge, mit naturpoliertem Zedernholzstiel.

Nr. 1	das Stück	M.	— .20	Nr. 6	das Stück	M.	— .40
„ 2	„	„	— .20	„ 7	„	„	— .45
„ 3	„	„	— .25	„ 8	„	„	— .55
„ 4	„	„	— .30	„ 9	„	„	— .65
„ 5	„	„	— .30				

Einseitige Haarpinsel

zur Aquarellmalerei.
Abbildungen nebenstehend.

Nach Preislagen und Qualitäten geordnet. Die besten Sorten sind für Künstler, Techniker und höhere Schulen, die billigeren Preislagen für Mittel- und Volksschulen bestimmt.

**Sorte 26. Marke Pelikan.
Nickelzwinge. Gelber Stiel.**

Nr. 1	das Stück M. —.15	Nr. 8	das Stück M. —.45
„ 2	„ „ —.20	„ 9	„ „ —.55
„ 3	„ „ —.20	„ 10	„ „ —.65
„ 4	„ „ —.20	„ 11	„ „ —.85
„ 5	„ „ —.25	„ 12	„ „ —.95
„ 6	„ „ —.30	„ 13	„ „ 1.20
„ 7	„ „ —.40	„ 14	„ „ 1.40

**Sorte 25. Marke Gee-Wee.
Nickelzwinge. Schwarzer Stiel.**

Nr. 1	das Stück M. —.12	Nr. 8	das Stück M. —.35
„ 2	„ „ —.15	„ 9	„ „ —.40
„ 3	„ „ —.15	„ 10	„ „ —.50
„ 4	„ „ —.15	„ 11	„ „ —.55
„ 5	„ „ —.20	„ 12	„ „ —.65
„ 6	„ „ —.25	„ 13	„ „ —.75
„ 7	„ „ —.30	„ 14	„ „ —.85

**Sorte 26^{II}. Marke Wek.
Blechwinge. Gelber Stiel.**

Nr. 1	das Stück M. —.08	Nr. 6	das Stück M. —.20
„ 2	„ „ —.10	„ 7	„ „ —.25
„ 3	„ „ —.12	„ 8	„ „ —.25
„ 4	„ „ —.12	„ 9	„ „ —.30
„ 5	„ „ —.15		

**Sorte 25^{II}. Marke Wek.
Blechwinge. Schwarzer Stiel.**

Nr. 1	das Stück M. —.08	Nr. 6	das Stück M. —.20
„ 2	„ „ —.10	„ 7	„ „ —.25
„ 3	„ „ —.12	„ 8	„ „ —.25
„ 4	„ „ —.12	„ 9	„ „ —.30
„ 5	„ „ —.15		

**Sorte 23. Marke Wek.
Blechwinge. Kurzer, schwarzer Stiel.**

Nr. 1	das Stück M. —.05	Nr. 4	das Stück M. —.05
„ 2	„ „ —.05	„ 5	„ „ —.10
„ 3	„ „ —.05	„ 6	„ „ —.10

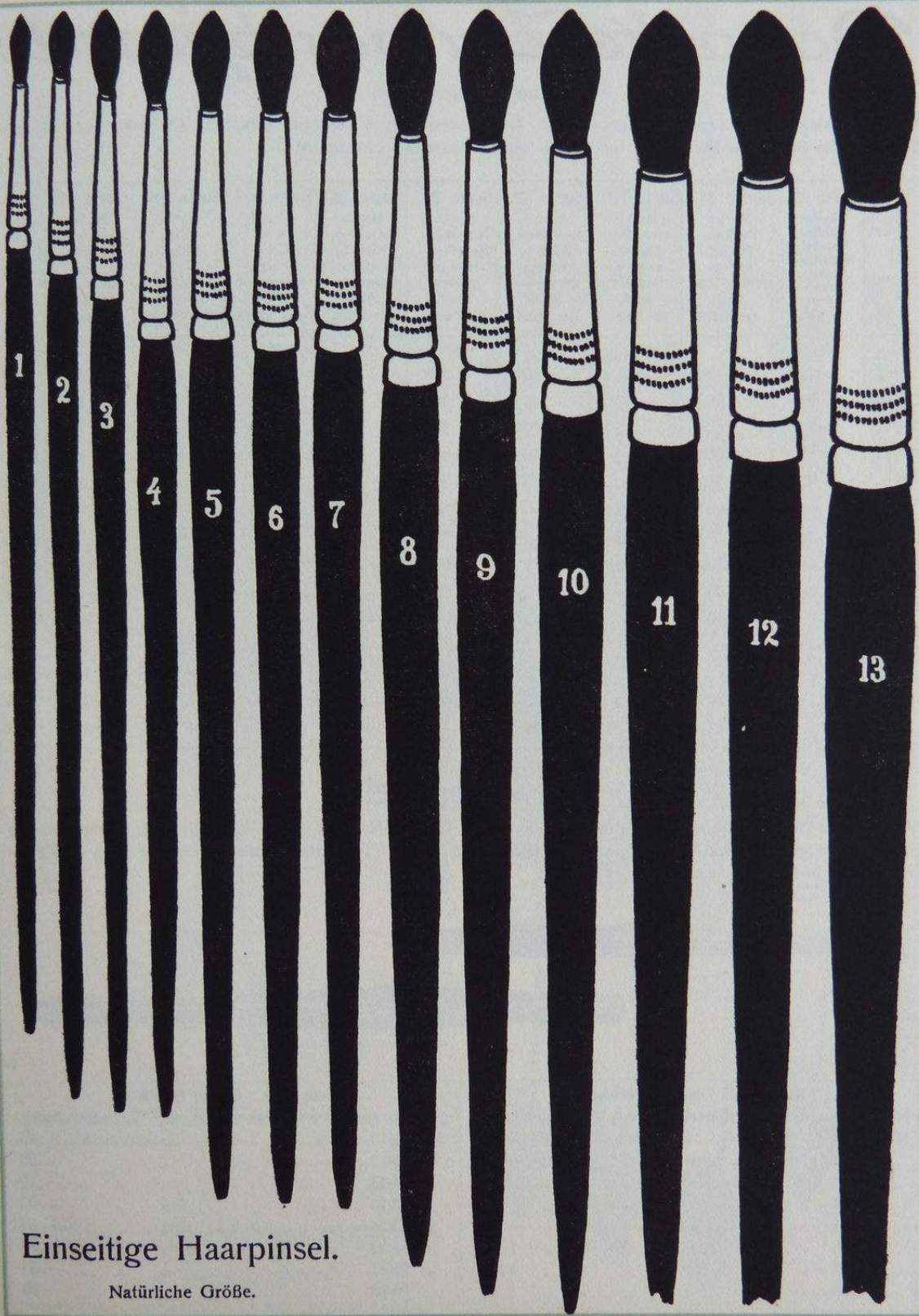

Einseitige Haarpinsel.

Natürliche Größe.

Doppelte Verwaschpinsel

zur Aquarellmalerei.

Nach Preislagen und Qualitäten geordnet. Die besten Sorten sind für Künstler, Techniker und höhere Schulen, die billigeren Preislagen für Mittel- und Volksschulen bestimmt.

Nr.	Sorte 32. Marke Pelikan Special, Neusilber- zwinge, Zedernholz- stiel, das Stück	Sorte 31. Marke Pelikan, Nickel- zwinge, gelb poliert. Stiel, das Stück	Sorte 31II. Marke Gee-Wee, Nickel- zwinge, gelb poliert. Stiel, das Stück	Sorte 30. Marke Gee-Wee, Nickel- zwinge, schwarzer Stiel, das Stück	Sorte 29. Marke Gee-Wee, Neusilber- zwinge, gelber Stiel, das Stück	Sorte 28. Marke Gee-Wee, Nickel- zwinge, schwarzer Stiel, das Stück	Sorte 30II. Marke Wek, Nickel- zwinge, schwarzer Stiel, das Stück	Sorte 29II. Marke Wek, Blech- zwinge, gelber Stiel, das Stück	Sorte 27. Marke Wek, Blech- zwinge, schwarzer Stiel, das Stück	Nr.
	M.	M.	M.	M.	M.	M.	M.	M.	M.	
6/8	—	—,45	—	—,30	—,30	—,20	—,18	—,12	—,10	6/8
8/10	—,65	—,50	—,40	—,35	—,30	—,25	—,20	—,15	—,10	8/10
10/12	—,75	—,60	—,45	—,40	—,35	—,30	—,20	—,20	—,15	10/12
11/13	—,85	—,65	—,55	—,45	—,40	—,30	—,25	—,20	—,15	11/13
12/14	—,95	—,70	—,60	—,50	—,45	—,35	—,25	—,25	—,20	12/14
13/15	1,05	—,80	—,70	—,50	—,50	—,35	—,30	—	—	13/15
14/16	1,20	1,—	—,75	—,60	—,55	—,40	—,30	—	—	14/16
15/17	1,40	1,20	—,85	—,75	—,65	—,55	—,40	—	—	15/17
16/18	1,60	1,35	1,—	1,—	—,75	—,60	—,50	—	—	16/18
18/20	—	1,80	—	1,40	—	—	—	—	—	18/20
8/12	—	—	—	—	—	—,30	—,20	—,15	—,15	8/12
9/13	—	—	—	—	—	—,30	—,25	—,20	—,15	9/13
10/15	—	—,70	—,60	—,40	—,40	—,30	—,25	—,20	—,20	10/15
12/17	—	—,95	—,75	—,55	—	—	—,30	—,25	—,25	12/17

Schraubpinsel.

Von meinen Doppelpinseln Sorte 30 und 31 können die Größen Nr. 8/10—16/18 auch mit einer Verschraubung in der Mitte geliefert werden. Diese Pinsel lassen sich in zwei Teile auseinandergeschraubt auch in kurzen Farbkasten unterbringen.



Sorte 31S. Marke Pelikan. Nickelzwinge, gelb polierter Stiel mit Verschraubung.				Sorte 30S. Marke Gee-Wee. Nickelzwinge, schwarzer Stiel mit Verschraubung.			
Nr.		das Stück	M.	Nr.		das Stück	M.
8/10		—,60	8/10		—,45
10/12	”	—,70	10/12	”	—,50
11/13	”	—,75	11/13	”	—,55
12/14	”	—,80	12/14	”	—,60
13/15	”	—,90	13/15	”	—,60
14/16	”	1,10	14/16	”	—,70
15/17	”	1,30	15/17	”	—,85
16/18	”	1,45	16/18	”	1,10

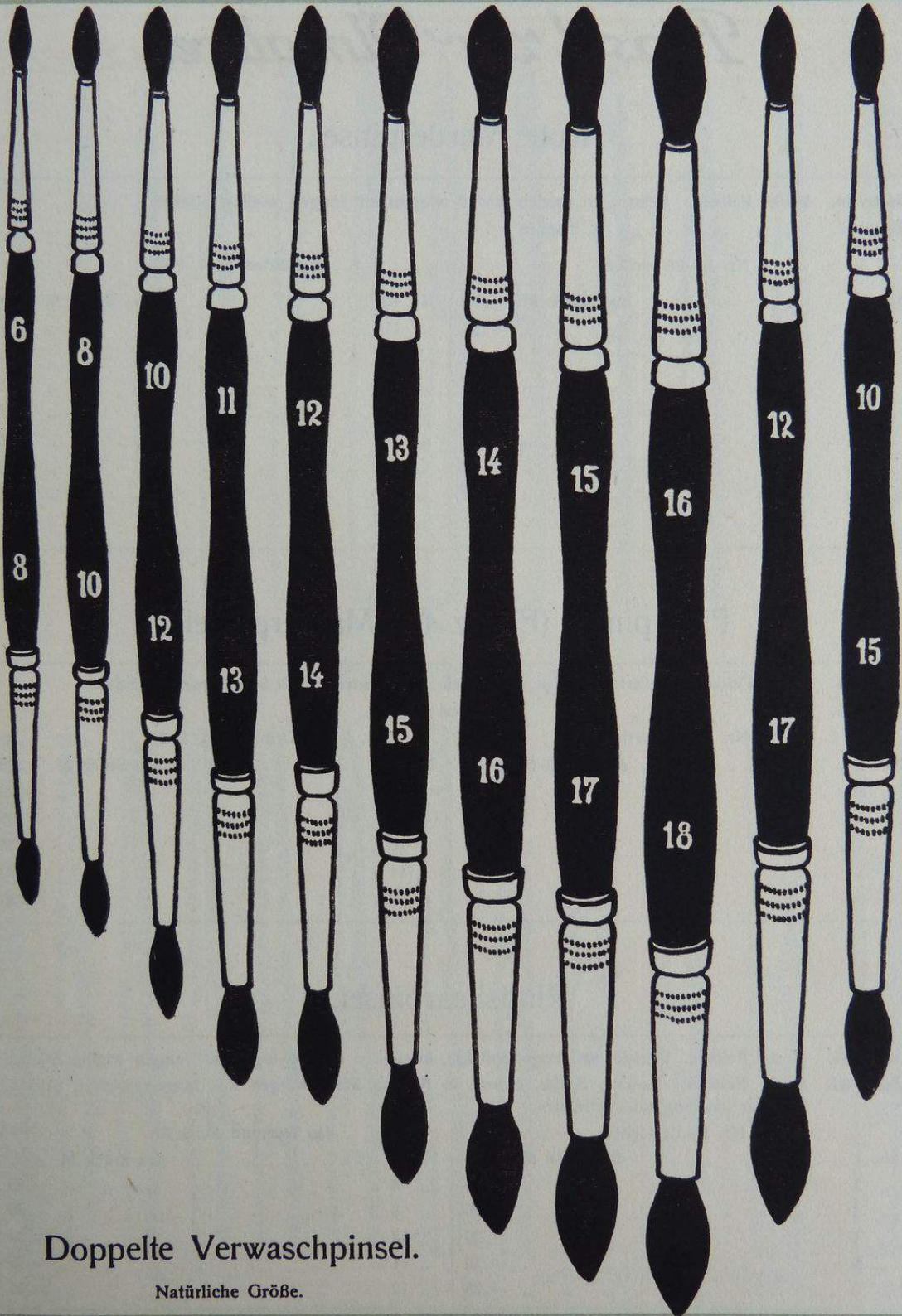

Doppelte Verwaschpinsel.

Natürliche Größe.

Pinsel zur Ölmalerei

Rote Marderpinsel.

Sorte 56. Marke Pelikan. Feinste, in runden Nickelzwingen mit langen weißen Stielen.

Sorte 57. " " " " flachen " " " " " "

Nr. 1—12 sortiert das Dutzend M. 8.55

Nr. 1	das Stück M. —.25	Nr. 10	das Stück M. 1.15
" 2	" " " —.30	" 11	" " " 1.30
" 3	" " " —.35	" 12	" " " 1.50
" 4	" " " —.40	" 13	" " " 2.15
" 5	" " " —.45	" 14	" " " 2.40
" 6	" " " —.50	" 15	" " " 2.80
" 7	" " " —.70	" 16	" " " 3.20
" 8	" " " —.80	" 17	" " " 3.75
" 9	" " " 1.—	" 18	" " " 4.25

Fischpinsel (Ersatz für Marderpinsel).

Sorte 75. Marke Pelikan. Feinste, spitzige, in runden Nickelzwingen mit langen weißen Stielen.

Sorte 76. " " " " flachen " " " " " "

Nr. 1—12 sortiert das Dutzend M. 2.40

Nr. 1	das Stück M. —.15	Nr. 7	das Stück M. —.20
" 2	" " " —.15	" 8	" " " —.20
" 3	" " " —.15	" 9	" " " —.25
" 4	" " " —.15	" 10	" " " —.25
" 5	" " " —.20	" 11	" " " —.30
" 6	" " " —.20	" 12	" " " —.30

Rindshaarpinsel.

Sorte 81. Marke Pelikan. Feinste, halblange, spitzige, in runden Blechzwingen mit langen weißen Stielen.

Sorte 83. Marke Pelikan. Feinste, flache, dünne, in flachen Blechzwingen mit langen weißen Stielen, lieferbar halblang und extrakurz.

Nr. 1—12 sortiert das Dutzend M. 2.70

Nr. 1	das Stück M. —.15	Nr. 7	das Stück M. —.25
" 2	" " " —.15	" 8	" " " —.25
" 3	" " " —.20	" 9	" " " —.30
" 4	" " " —.20	" 10	" " " —.30
" 5	" " " —.25	" 11	" " " —.35
" 6	" " " —.25	" 12	" " " —.35

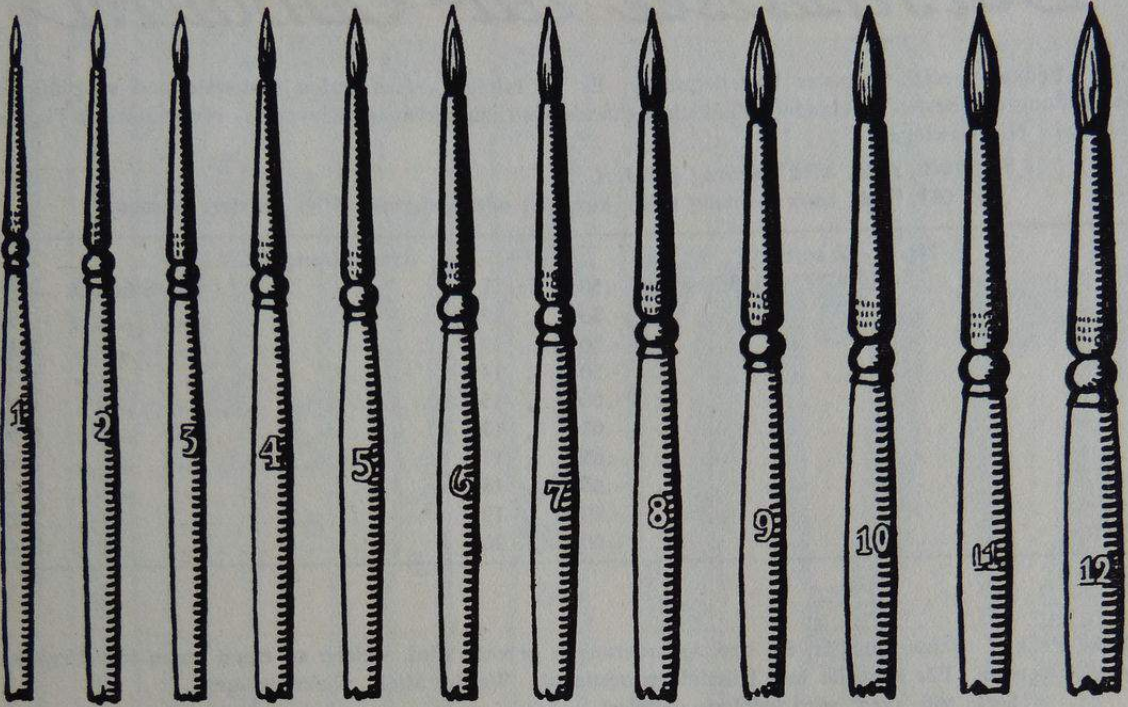

Sorte 56, 75, 81.

Abbildungen in natürlicher Größe.

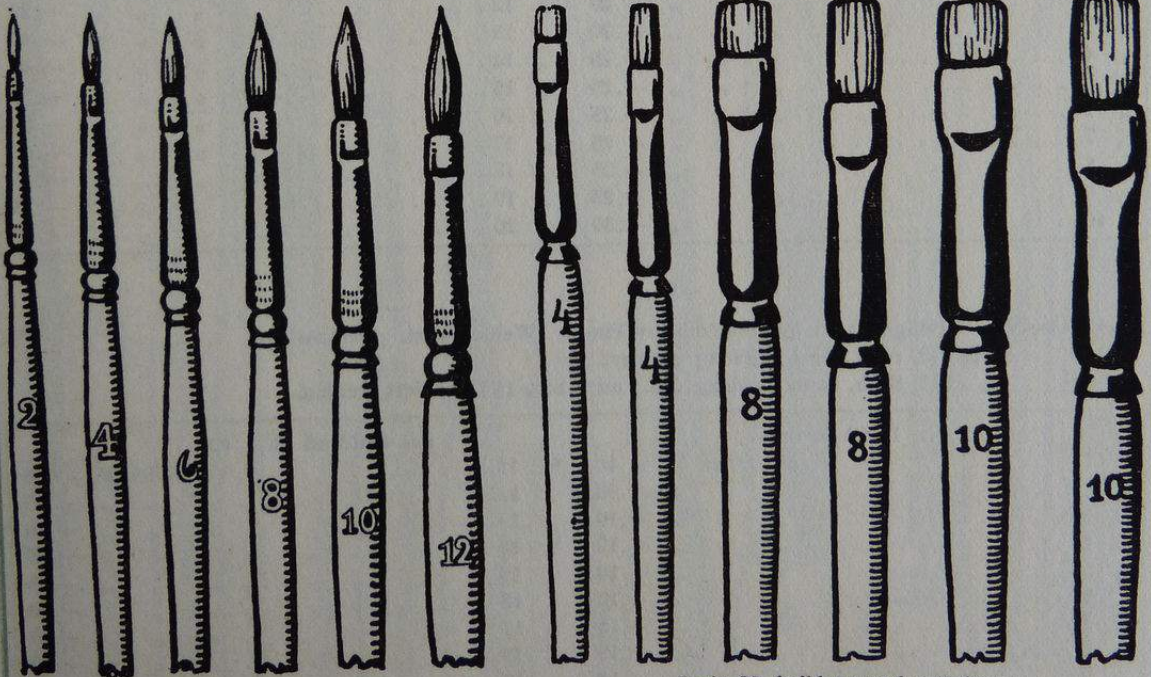

Sorte 57, 76.

Sorte 83, halblang und extrakurz.

Borstpinsel zur Ölmalerei

Marke Pelikan-Special. Feinster Künstlerpinsel. Er ist infolge seines guten Materials und sorgfältigster Bearbeitung den besten im Handel befindlichen Pinselsorten mindestens gleichwertig. Naturpolierter Fichtenholzstiel. Nickelzwinge.

Sorte 600, rund, wird halblang geliefert.

„ 601, flach, kann halblang (HL), kurz (K) oder extrakurz (EK) geliefert werden.

Nr. 1—12 sortiert		das Dutzend M. 7.50	
Nr. 1	das Stück M. —.50	Nr. 11	das Stück M. —.80
„ 2	„ „ „ —.50	„ 12	„ „ „ —.80
„ 3	„ „ „ —.50	„ 13	„ „ „ 1.10
„ 4	„ „ „ —.50	„ 14	„ „ „ 1.20
„ 5	„ „ „ —.65	„ 15	„ „ „ 1.35
„ 6	„ „ „ —.65	„ 16	„ „ „ 1.50
„ 7	„ „ „ —.65	„ 17	„ „ „ 1.75
„ 8	„ „ „ —.65	„ 18	„ „ „ 2.—
„ 9	„ „ „ —.80	„ 19	„ „ „ 2.20
„ 10	„ „ „ —.80	„ 20	„ „ „ 2.40

Marke Pelikan. Feine Qualität, die den Anforderungen gerecht wird, welche an einen guten Künstlerpinsel gestellt werden. Für Künstler und Dilettanten bestimmt. Weißer Stiel. Nickelzwinge.

Sorte 606, rund, wird halblang geliefert.

„ 607, flach, kann halblang (HL), kurz (K) oder extrakurz (EK) geliefert werden.

Nr. 1—12 sortiert		das Dutzend M. 2.85	
Nr. 1	das Stück M. —.20	Nr. 11	das Stück M. —.30
„ 2	„ „ „ —.20	„ 12	„ „ „ —.30
„ 3	„ „ „ —.20	„ 13	„ „ „ —.40
„ 4	„ „ „ —.25	„ 14	„ „ „ —.45
„ 5	„ „ „ —.25	„ 15	„ „ „ —.50
„ 6	„ „ „ —.25	„ 16	„ „ „ —.50
„ 7	„ „ „ —.25	„ 17	„ „ „ —.60
„ 8	„ „ „ —.25	„ 18	„ „ „ —.65
„ 9	„ „ „ —.25	„ 19	„ „ „ —.75
„ 10	„ „ „ —.30	„ 20	„ „ „ —.90

Marke Gee-Wee. Billiger, aber gut brauchbarer Pinsel. Weißer Stiel. Blechzwinge.

Sorte 612, rund, wird halblang geliefert.

„ 613, flach, kann halblang (HL) oder kurz (K) geliefert werden.

Nr. 1—12 sortiert		das Dutzend M. 1.40	
Nr. 1	das Stück M. —.10	Nr. 11	das Stück M. —.15
„ 2	„ „ „ —.10	„ 12	„ „ „ —.15
„ 3	„ „ „ —.10	„ 13	„ „ „ —.20
„ 4	„ „ „ —.10	„ 14	„ „ „ —.25
„ 5	„ „ „ —.10	„ 15	„ „ „ —.25
„ 6	„ „ „ —.10	„ 16	„ „ „ —.30
„ 7	„ „ „ —.10	„ 17	„ „ „ —.30
„ 8	„ „ „ —.15	„ 18	„ „ „ —.35
„ 9	„ „ „ —.15	„ 19	„ „ „ —.40
„ 10	„ „ „ —.15	„ 20	„ „ „ —.50

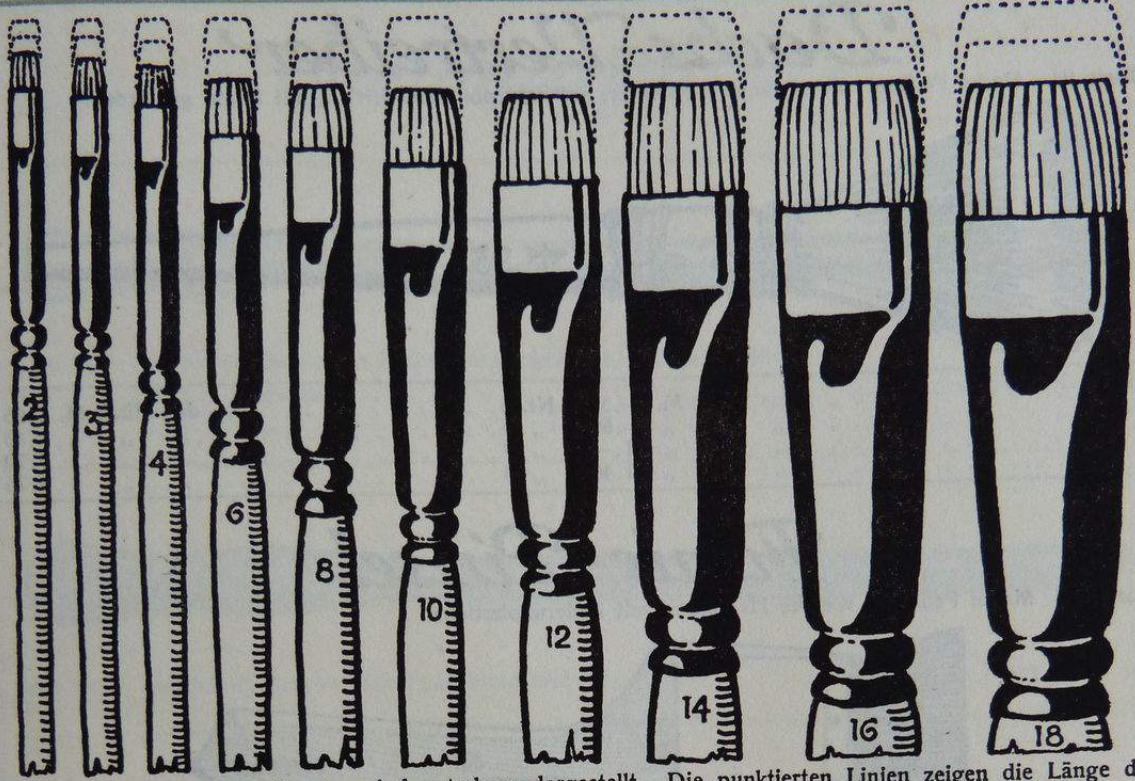

Flache Borstpinsel. Die Borsten sind extrakurz dargestellt. Die punktierten Linien zeigen die Länge der Borsten bei kurzen und halblangen Pinseln. Natürliche Größen.

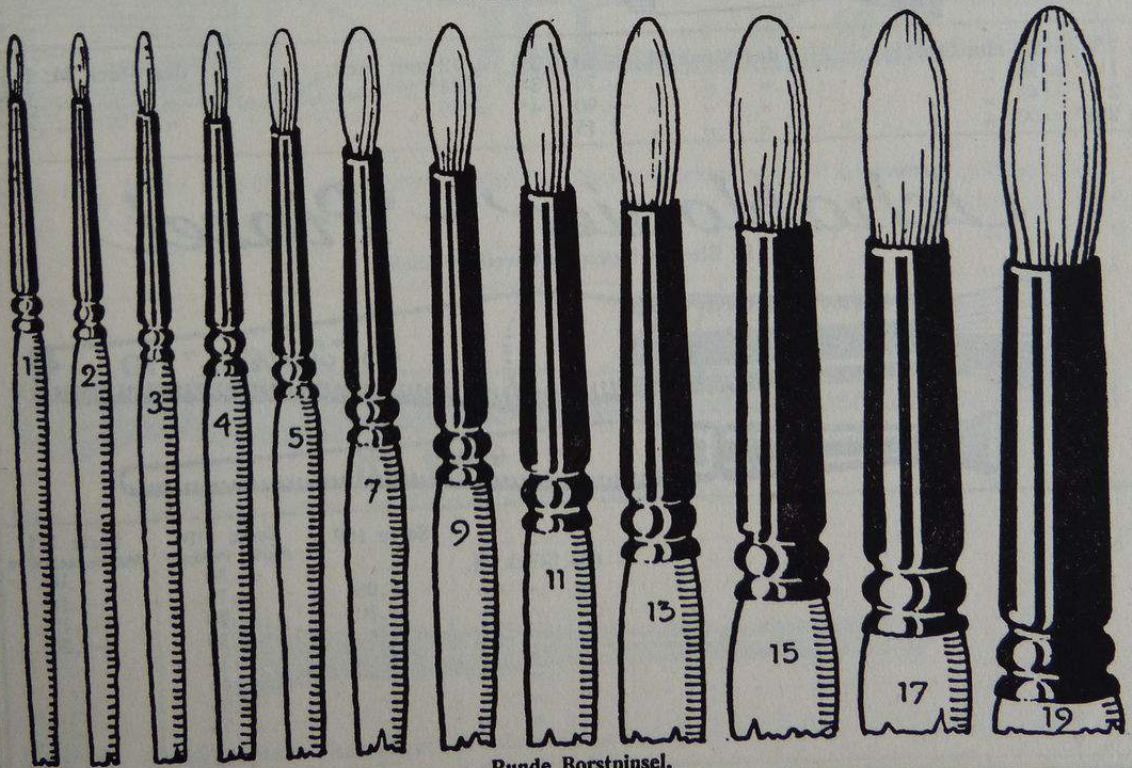

Runde Borstpinsel.

Dachs-Vertreiber

Sorte 95. Marke Pelikan. Feine lange Vertreiber, auf naturpolierten Stielen, mit Draht gebunden.

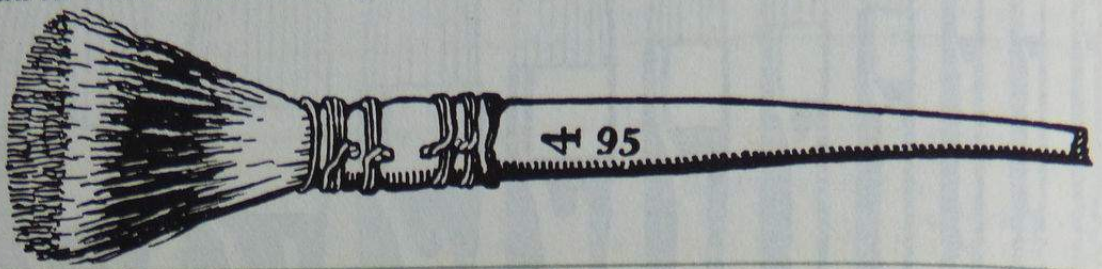

Nr. 1	das Stück	M.	—,55	Nr. 5	das Stück	M.	1.85
2	"	"	—,80	6	"	"	2.40
3	"	"	1.—	7	"	"	3.20
4	"	"	1.40	8	"	"	3.75

Firnis-Pinsel

Sorte 35. Marke Pelikan. Weiche Haarpinsel mit Zedernholzstielen.

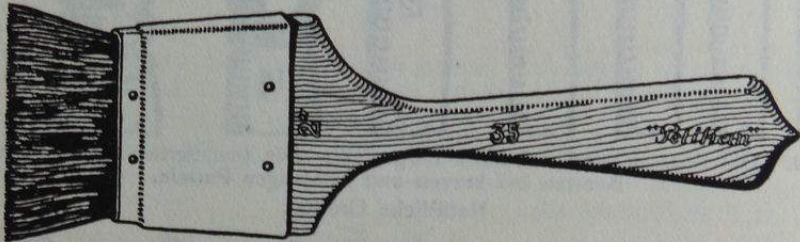

1" = 24 mm breit	das Stück	M.	—,50	3" = 72 mm breit	das Stück	M.	1.35
1 1/2" = 36 "	"	"	—,70	3 1/2" = 84 "	"	"	1.70
2" = 48 "	"	"	—,90	4" = 96 "	"	"	2.—
2 1/2" = 60 "	"	"	1.15				

Schablonier-Pinsel

in Blechzwingen, mit weißen Stielen.



Nr.	das Stück	M.	Sorte 109	Sorte 110 Marke Pelikan	Sorte 111 Marke Gee-Wee
0			—	—,10	—,10
1			—,05	—,15	—,10
2			—,10	—,20	—,15
3			—	—,30	—,20
4			—	—,35	—
5			—	—,45	—
6			—	—,55	—
7			—	—,75	—
8			—	1.—	—
9			—	1.25	—

Gummierpinsel



Sorte 115. Aus feinen Borsten in flacher Messingzwinge, mit rotem Stiel.

Nr. 3.	9 mm breit	das Stück M.	— .05
„ 4.	15 „ „	„ „ „	— .10



Sorte 116. Aus feinen Borsten, mit Fadenbund und rotem Stiel das Stück M. — .05

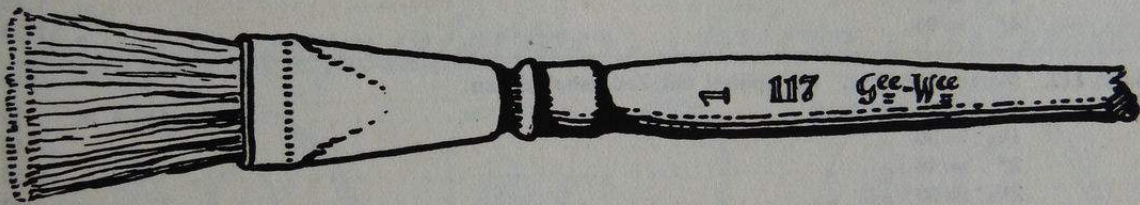

Sorte 117. Marke Gee-Wee. Aus feinen Borsten, in flacher Blechzwinge, mit konischem, gelbem Stiel.

Nr. 1.	15 mm breit	das Stück M.	— .15
„ 2.	20 „ „	„ „ „	— .20

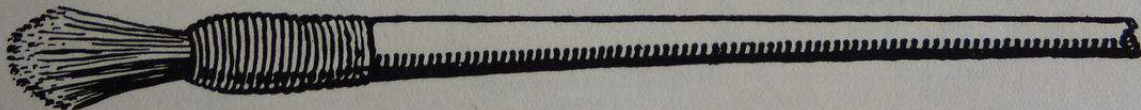

Sorte 118. Aus starken Borsten, mit Fadenbund und weißem Stiel das Stück M. — .10



Sorte 120. Fischleimpinsel. Aus starken Borsten, mit vernickeltem Blechstiel das Stück M. — .05

Kopierpinsel

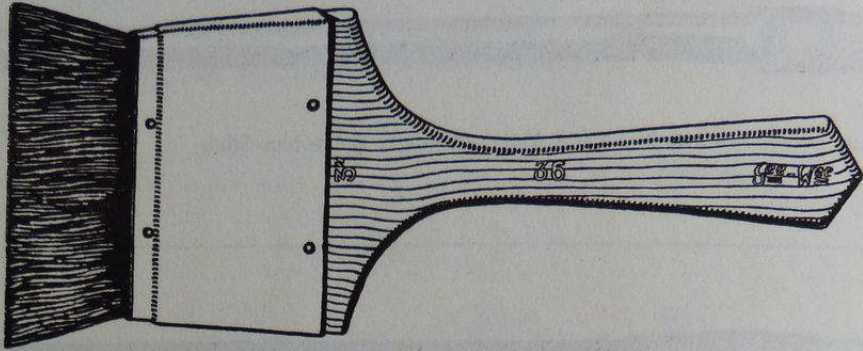

Sorte 36. Marke Gee-Wee. Weiche Haarpinsel mit Zedernholzstielen.

1" = 24 mm breit	das Stück M.	— .40
1 1/2" = 36 " "	" "	— .50
2" = 48 " "	" "	— .65
2 1/2" = 60 " "	" "	— .80
3" = 72 " "	" "	1.—
3 1/2" = 84 " "	" "	1.15
4" = 96 " "	" "	1.25

Sorte 113. Marke Gee-Wee. Borstpinsel mit Zedernholzstielen.

1" = 24 mm breit	das Stück M.	— .30
1 1/2" = 36 " "	" "	— .40
2" = 48 " "	" "	— .50
2 1/2" = 60 " "	" "	— .60
3" = 72 " "	" "	— .70
3 1/2" = 84 " "	" "	— .90
4" = 96 " "	" "	1.—

Sorte 113a. Marke Gee-Wee. Borstpinsel mit Zedernholzstiel.

2 1/2" = 60 mm breit	das Stück M.	— .50
----------------------	--------------	-------

Holzpaletten: geölt und geätzt

Aus Nußbaum- oder Birnbaumholz, oval und viereckig.

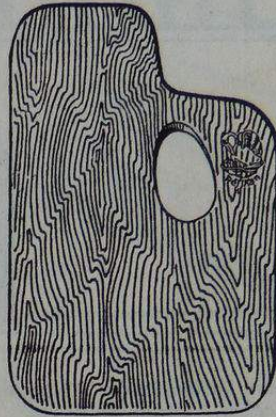
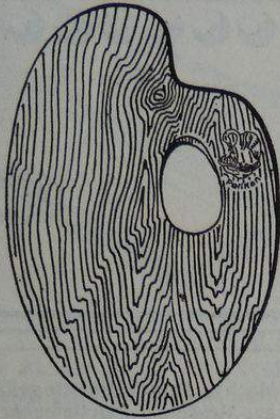

Bestellnummer	1	2	3	4	5	6	7	8
Größe in cm	23/15	28/18	32/21	35/24	38/26	41/28	43/30	45/31
Nußbaumholz. . . M.	— .80	— .90	1.15	1.20	1.35	1.45	1.55	1.65
Birnbaumholz. . . „	— .75	— .85	1.—	1.15	1.20	1.30	1.45	1.50

Bei Bestellung bitte ich um Angabe, ob Nußbaum- oder Birnbaumholz und ob oval oder viereckig gewünscht wird.

Fayencepaletten: feine dünne

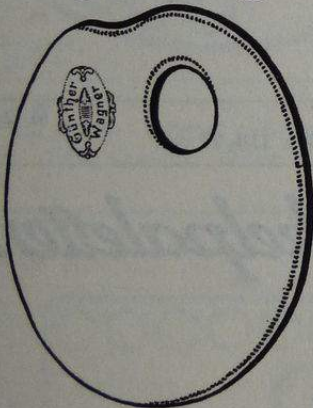

Oval.

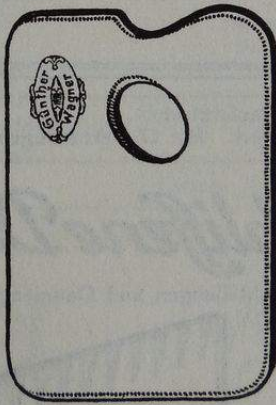

Viereckig.

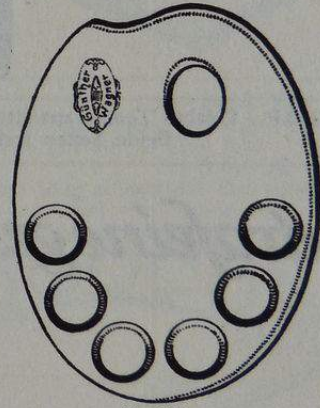

Nr. 6V.

Ovale Paletten.		Größe	Das Stück	Viereckige Paletten.		Größe	Das Stück
Nr. 1		19 1/2/24 1/2 cm	M. 1.—	Nr. 1		18 1/2/24 1/2 cm	M. 1.20
„ 2		16/21 „	„ — .80	„ 2		15/21 1/2 „	„ — .90
„ 3		14/18 1/2 „	„ — .65	„ 3		13/18 1/2 „	„ — .65
„ 4		12/15 1/2 „	„ — .45	„ 4		10 1/2/16 „	„ — .55
„ 5		10/12 1/2 „	„ — .30	„ 5		9/13 1/2 „	„ — .45
				„ 6		8/10 1/2 „	„ — .35

Ovale Paletten mit Vertiefungen.

Nr. 6V. Mit 6 Vertiefungen.	Größe 15 1/2/12 cm	das Stück M. — .55
„ 12V. „ 12 „	„ 24 1/2/19 1/2 „	„ „ „ 1.10

Temperapaletten

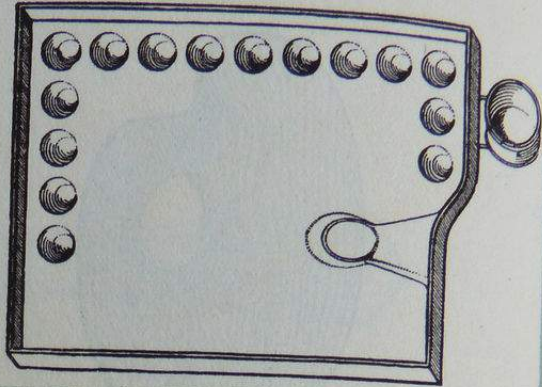
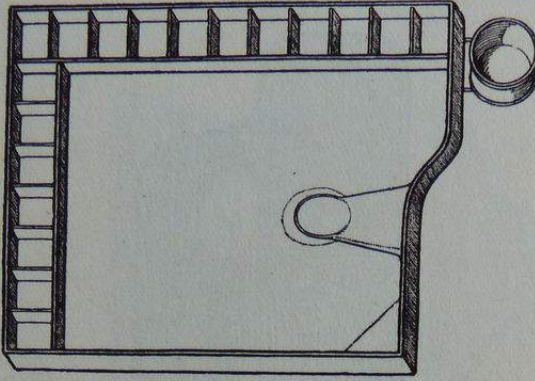

Nr. 150 L. M. 3.20
Aus Weißblech mit 18 länglichen Abteilungen und Palettstecher. Größe 36/28 cm.

Nr. 150 R. M. 4.75
Aus Weißblech m. 15 in die Palette gelöteten runden Vertiefungen aus Messing u. Palettstecher. Größe 36/27 cm.

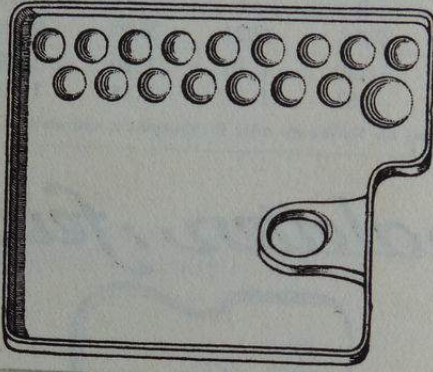

Nr. 150 P. Leichte Temperapalette aus Papiermaché M. 2.40
Beide Seiten weiß lackiert. Mit 17 Vertiefungen. Größe 33 1/2/27 cm.

Extrafeine geschliffene Deckelpaletten

mit Abteilungen und Daumenloch.

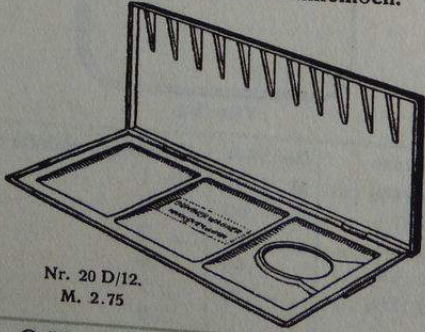

Nr. 20 D/12.
M. 2.75

Nr.	Abteilungen	Größe geschlossen	mm	das Stück	M.
Nr. 20 D/12.	Mit 12	200/90	mm		
" 20 D/16.	" 16	240/98	"	"	2.25
" 20 D/20.	" 20	240/110	"	"	3.25
" 20 D/24.	" 24	240/128	"	"	3.50

Lackierte Blechpaletten

außen schwarz, innen weiß.

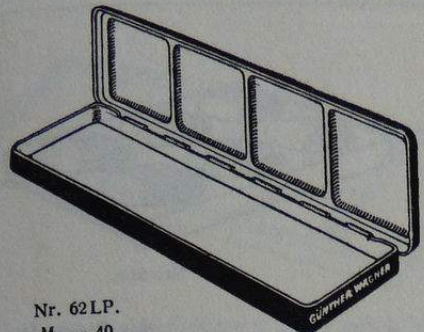

Nr. 62 LP.
M. —.40

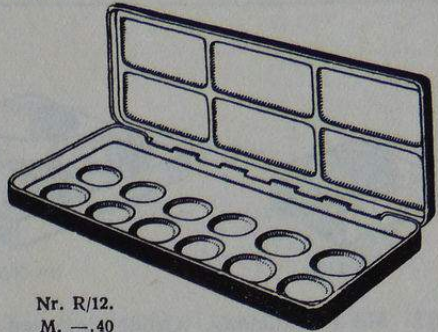

Nr. R/12.
M. —.40

Nr. 62 LP das Stück M. —.40
Mit Ring und 4 Abteilungen. Größe geschlossen
220/70 mm, geöffnet 220/140 mm.

Nr. R/12. das Stück M. —.40
Mit 6 Abteilungen im Deckel und 12 Vertiefungen
im Unterteil. Mit Daumenring. Größe geschlossen
200/85 mm, geöffnet 200/170 mm.

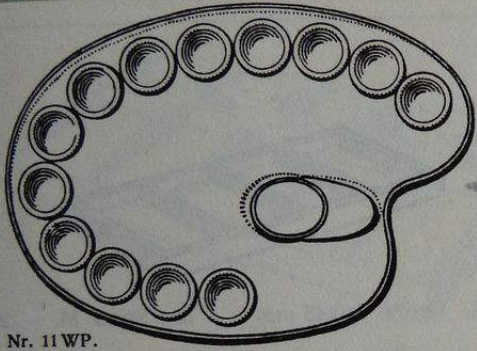

Nr. 11 WP.
M. 1.—

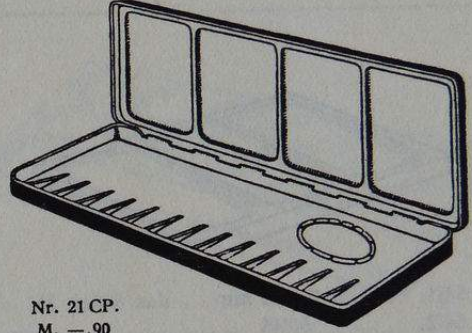

Nr. 21 CP.
M. —.90

Nr. 11 WP das Stück M. 1.—
Mit 13 in die Palette gelöteten Blechnäpfchen.
Feine Qualität. Größe 245/170 mm.

Nr. 21 CP das Stück M. —.90
Mit 14 Fächern und 4 Abteilungen. Größe geschlossen
223/91 mm, geöffnet 223/182 mm.
Nr. 21 RP das Stück M. —.90
Gleiche Palette, mit Ring anstatt des Daumenlochs.

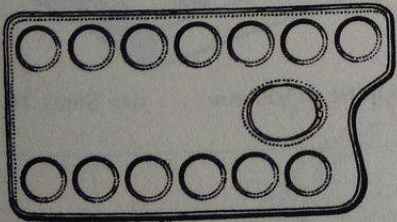

Nr. B/13.
M. —.20

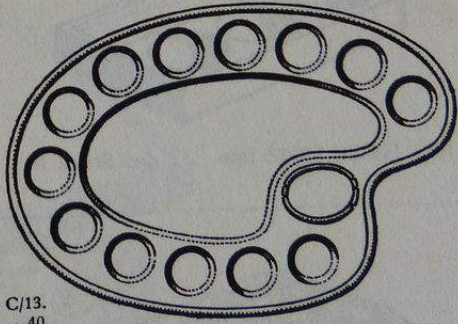

Nr. C/13.
M. —.40

Nr. B/7 das Stück M. —.15
Leichte Ausführung für Schüler, mit 7 Vertiefungen.
Größe 200/110 mm.

Ovale Paletten in billigerer Ausführung.
Nr. C/13 das Stück M. —.40
Mit 13 Vertiefungen auf dem Rande und vertiefter
Innenfläche. Größe 245/170 mm.
Nr. PB/12. Mit 12 Vertiefungen, das Stück M. —.15
Größe 195/140 mm.
Nr. PB/6. Mit 6 Vertiefungen, das Stück M. —.10
Größe 125/95 mm.

Nr. B/13 das Stück M. —.20
Leichte Ausführung für Schüler, mit 13 Vertiefungen.
Größe 200/110 mm.

Farbschalen aus Fayence



Nr. 22/3.

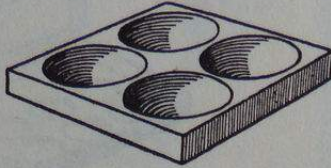

Nr. 50/4.

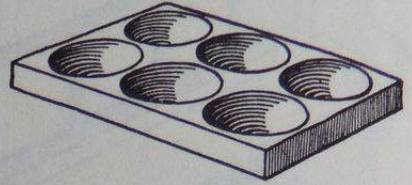

Nr. 50/6.

Nr. 22/3.	Mit 1 Vertiefung.	Größe 45/45 mm	das Stück M. —.12
„ 50/2.	„ 2 Vertiefungen.	„ 45/88	„	„ „ —.18
„ 50/4.	„ 4 „	„ 85/85	„	„ „ —.25
„ 50/6.	„ 6 „	„ 85/125	„	„ „ —.35
„ 50/8.	„ 8 „	„ 85/175	„	„ „ —.50

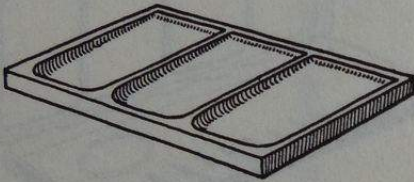

Nr. 54/1. Größe 105/65 mm . . das Stück M. —.30
 „ 54/2. „ 80/45 „ . . „ „ —.20

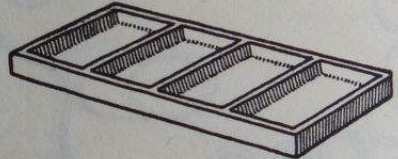

Nr. 55. Größe 110/45 mm . . das Stück M. —.25

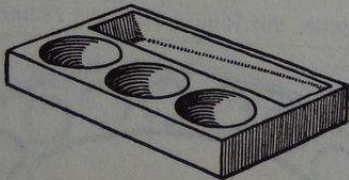

Nr. 59. Größe 100/65 mm . . das Stück M. —.30

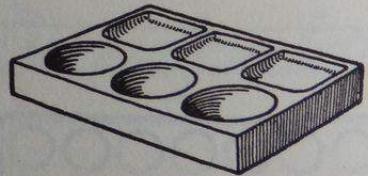

Nr. 60. Größe 115/60 mm . . das Stück M. —.25

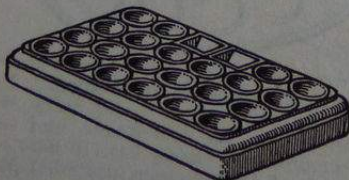

Nr. 72/3. Größe 105/75 mm . . das Stück M. —.40

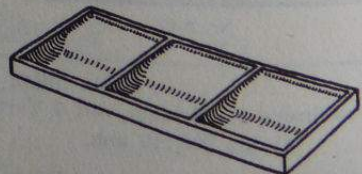

Nr. 86. Größe 100/42 mm . . das Stück M. —.25

Farbschalen aus Fayence

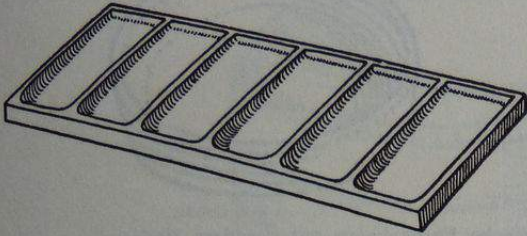

Nr. 52/5. Mit 5 Vertiefungen . das Stück M. —.50
 „ 52/6. „ 6 „ „ „ „ —.50
 Größe 205/80 mm.

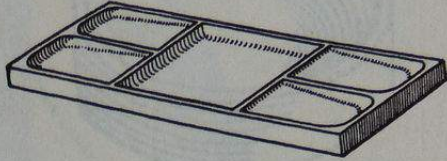

Nr. 57/1. Größe 160/60 mm . das Stück M. —.40
 „ 57/2. „ 130/50 „ „ „ „ —.30

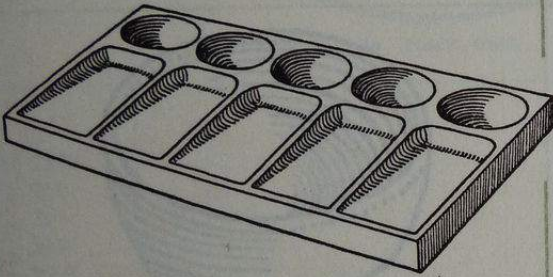

Nr. 714. Größe 195/105 mm . das Stück M. —.60

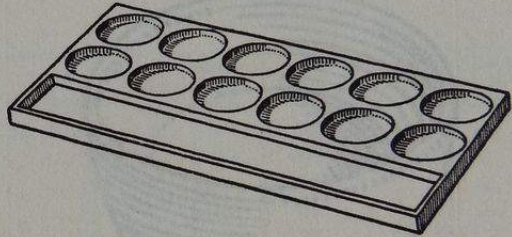

OPF/12. Mit Pinselfach das Stück M. —.75
 Größe 180/85 mm.

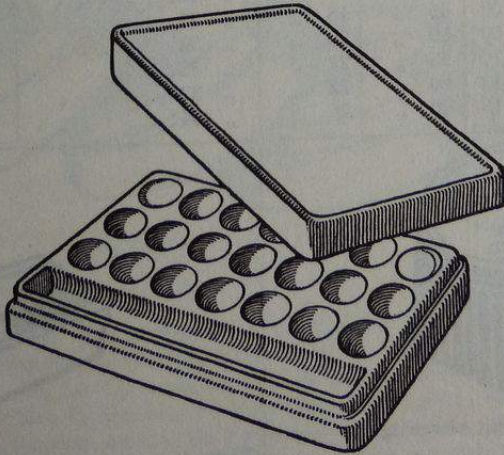

Nr. 62. Mit Deckel und Pinselfach. Größe 175/110 mm das Stück M. 1.25

Farbschalen aus Fayence

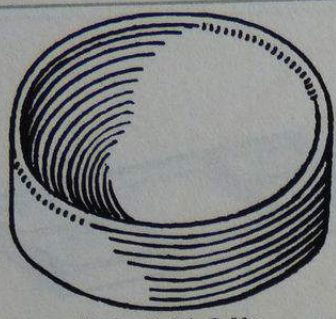

Nr. 1. Natürl. Größe.

Halbtiefe Farbschalen, mit halbrundem Boden.

Nr.	Das Stück	Durchmesser	Höhe
Nr. 1	M. —.10	40 mm	14 mm
" 2	" —.12	50 "	16 "
" 3	" —.15	64 "	18 "
" 3 1/2	" —.18	75 "	21 "

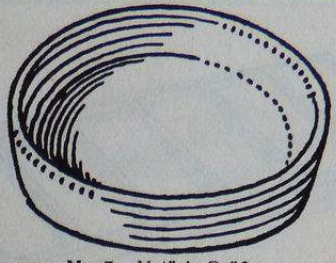

Nr. 7. Natürl. Größe.

Flache Farbschalen mit geradem Boden.

Nr.	Das Stück	Durchmesser	Höhe
Nr. 5	M. —.04	30 mm	8 mm
" 6	" —.05	35 "	10 "
" 7	" —.06	42 "	11 "
" 8	" —.07	50 "	13 "
" 9	" —.08	62 "	16 "
" 10	" —.10	70 "	17 "

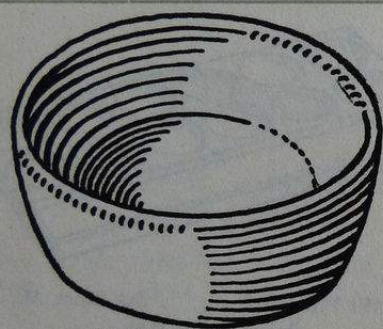

Nr. 20/3. Natürl. Größe.

Tiefe Farbschalen mit halbrundem Boden.

Nr.	Das Stück	Durchmesser	Höhe
Nr. 20/5	M. —.06	40 mm	16 mm
" 20/4	" —.08	45 "	18 "
" 20/3	" —.09	50 "	20 "
" 20/2	" —.10	55 "	22 "
" 20/1	" —.12	60 "	22 "
" 20/0	" —.15	70 "	26 "

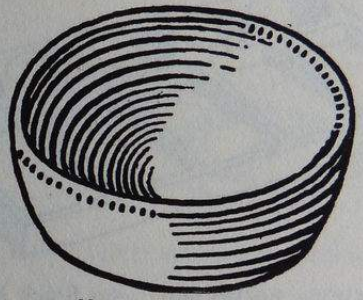

Nr. 31. Natürl. Größe.

Halbtiefe Farbschalen mit halbrundem Boden.

Nr.	Das Stück	Durchmesser	Höhe
Nr. 29	M. —.03	35 mm	10 mm
" 30	" —.04	40 "	12 "
" 31	" —.05	42 "	13 "
" 32	" —.05	50 "	15 "
" 33	" —.07	52 "	15 "
" 33 1/2	" —.08	57 "	16 "
" 34	" —.10	67 "	18 "



Extratiefe runde Farbschalen mit viereckigem äußeren Boden.

Nr. 520.	Durchm. 63 mm, Höhe 37 mm	M. —.25
" 522.	" 74 " " 40 " "	" —.30

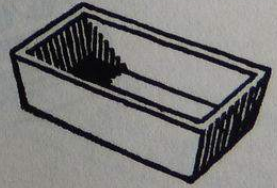

Tiefe viereckige Farbschalen.

Nr. 22.	Ganze Näpfe, Größe 30/20 mm	M. —.07
" 23.	Halbe " " 20/15 " "	" —.05

Einsatznäpfe aus Fayence

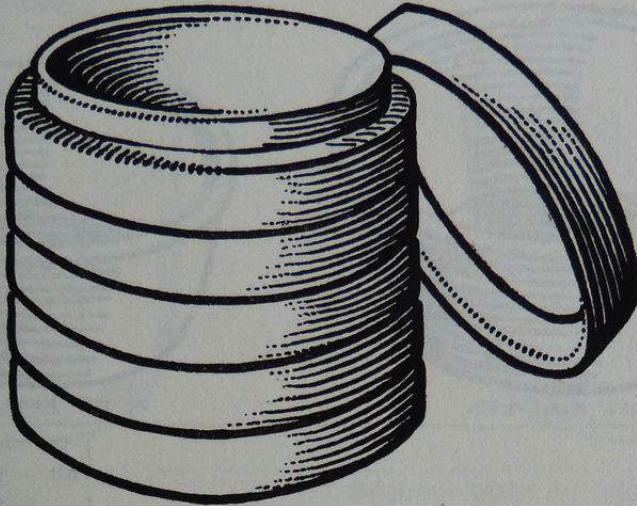

Nr. 23/4. Natürl. Größe.

	Näpfe oder Deckel	Der Satz von 5 Näpfen und 1 Deckel	Äußeres Maß	Innerer Durch- messer der Anreibfläche
Nr. 23/00	M. —.25	M. 1.40	85 mm	67 mm
„ 23/0	„ —.20	„ 1.10	80 „	62 „
„ 23/1	„ —.18	„ 1.—	70 „	57 „
„ 23/2	„ —.15	„ —.90	68 „	52 „
„ 23/3	„ —.15	„ —.85	60 „	46 „
„ 23/4	„ —.10	„ —.60	55 „	43 „
„ 27 (extratief)	„ —.20	„ 1.10	80 „	60 „

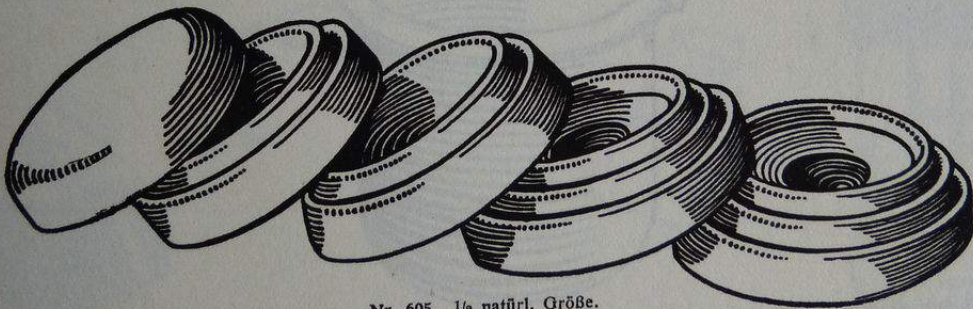

Nr. 605. 1/2 natürl. Größe.

Nr. 605. Einsatznäpfe der Satz M. 1.65
 Höhe des ganzen Satzes 85 mm, Durchmesser der unteren Schale 85 mm, der oberen Schale 75 mm.
 Infolge der Konstruktion dieser Näpfe wird das Verdunsten der Farben und Tuschen in ihnen verhindert.
 Die beiden unteren Schalen sind für das Anreiben von chinesischer Tusche bestimmt. Die in den Schalen
 angeriebene Tusche sammelt sich in den inneren Vertiefungen und bietet eine geringe VerdunstungsOber-
 fläche. Die beiden oberen Schalen dienen als Farbschalen und bilden gleichzeitig den Deckel für die
 Tuschnäpfe. Nach beendeter Arbeit werden die Rillen am Rande der unteren Schalen mit Wasser gefüllt
 und die Schalen aufeinander gesetzt. Die angeriebenen Farben und Tuschen sind dann luftdicht ab-
 geschlossen und trocknen nicht aus.

Farbschalen aus Aluminium

Tiefe Farbschalen, die sich durch ihr leichtes Gewicht auszeichnen.

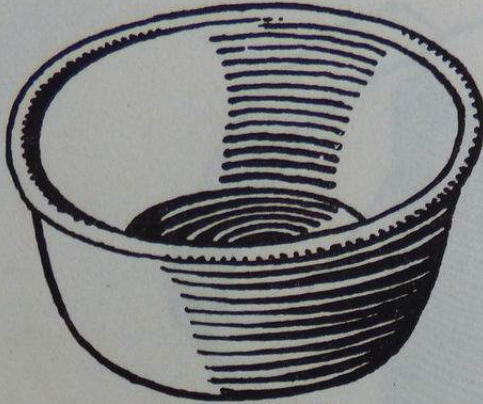

Nr. 25/2. Natürl. Größe.



Nr. 25/3. Natürl. Größe.

	Das Stück	Durchmesser	Höhe
Nr. 25/4	M. —.05	47 mm	18 mm
„ 25/3	„ —.08	55 „	22 „
„ 25/2	„ —.10	64 „	27 „
„ 25/1	„ —.15	71 „	30 „

Wasserbecher aus Aluminium

mit 2 Ausgüssen zum Auflegen der Pinsel.

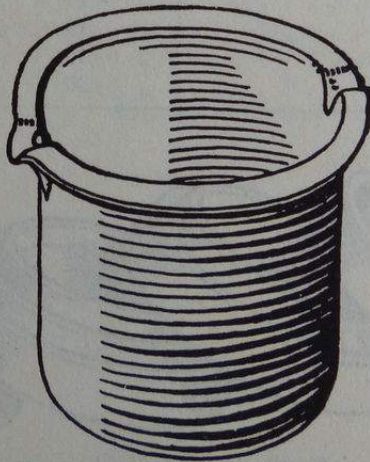

	Das Stück	Durchmesser	Höhe
Nr. 1000 A	M. —.20	52 mm	40 mm
„ 1001 A	„ —.25	60 „	55 „
„ 1002 A	„ —.35	73 „	65 „
„ 1003 A	„ —.50	90 „	75 „
Billige Qualität.			
Nr. 1000 B			
„ 1001 B	„ —.15	52 „	40 „
„ 1002 B	„ —.20	60 „	55 „
„ 1003 B	„ —.30	73 „	65 „
„	„ —.40	90 „	75 „

Wassergläser

mit 2 Ausgüssen zum Auflegen der Pinsel.



Gläser ohne Scheidewand.

Nr.	Das Stück	Durchmesser	Höhe
Nr. 1000	M. —.10	52 mm	40 mm
„ 1001	„ —.15	65 „	57 „
„ 1002	„ —.20	77 „	70 „
„ 1003	„ —.30	90 „	80 „

Zweiteilige Gläser mit Scheidewand in der Mitte.

Nr.	Das Stück	Durchmesser	Höhe
Nr. 1001 Z	M. —.20	65 mm	57 mm
„ 1002 Z	„ —.30	77 „	70 „

PinseWascher



Nr. 1.

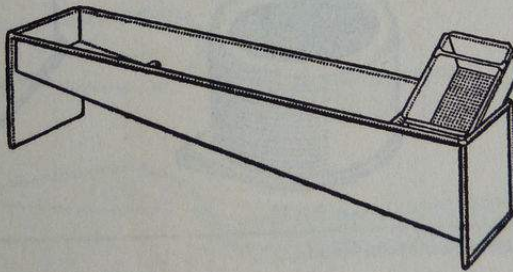

Nr. 2.

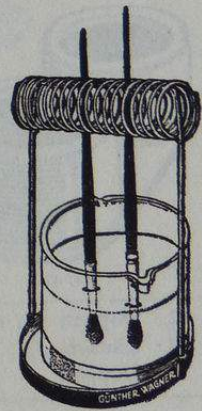

Nr. 3.

Nr.	Das Stück	Description	Dimensions
Nr. 1	M. 1.25	Aus lackiertem Blech in Pyramidenform mit viereckigem Boden, rundem Deckel und losem Waschkästchen mit Siebboden	Höhe 7 cm
„ 2	„ 1.80	Aus Weißblech, mit losem Waschkästchen mit Siebboden	Länge 35 cm
„ 3	„ 1.50	Praktischer PinseWascher mit Boden aus lackiertem Blech, Spiralfeder zum Festhalten der Pinsel und eingesetztem Wasserglas. Die PinseWascherquasten können beliebig tief im Wasser oder Terpentin ruhen ohne den Boden zu berühren. Die Stiele werden nicht beschmutzt	Höhe 20 1/2 cm Durchmesser des Glases 9 cm

Palettsstecher

Abbildungen 1/2 natürl. Größe.

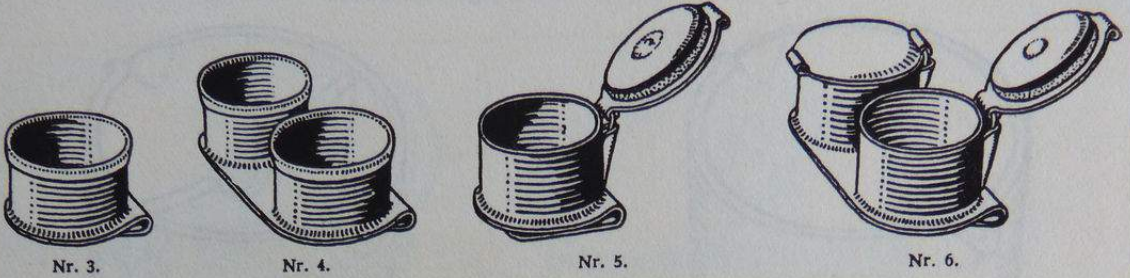

Nr. 3. Einfach ohne Deckel, das Stück M. —.10	Nr. 5. Einfach mit Klappdeckel, das Stück M. —.25
„ 4. Doppelt „ „ „ „ „ —.20	„ 6. Doppelt „ „ „ „ „ —.45



Nr. 9. Einfach mit Messingschraubverschluss	das Stück M. —.60
„ 10. Doppelt „ „ „ „ „	„ „ „ 1.20
„ 11. Einfach mit nach innen gewölbtem Rande	„ „ „ —.20

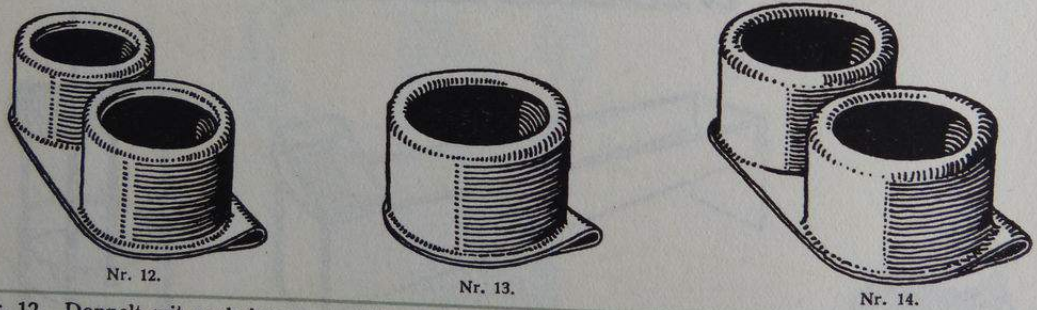

Nr. 12. Doppelt mit nach innen gewölbtem Rande	das Stück M. —.35
„ 13. Einfach „ „ „ „ „	„ „ „ —.25
„ 14. Doppelt „ „ „ „ „	„ „ „ —.40

Kratzmesser



Nr. 1. Klinge 4—4 1/2 cm lang	das Stück M. —.75
„ 3. „ 6 „ „	„ „ „ 1.—

Palettmesser [Spachtel]

Abbildungen 1/2 natürl. Größe.

Bestell-
nummer

Preis
das Stück
M.

1

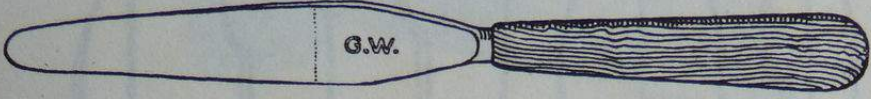

— .70

2

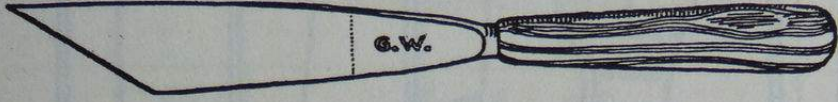

— .70

3

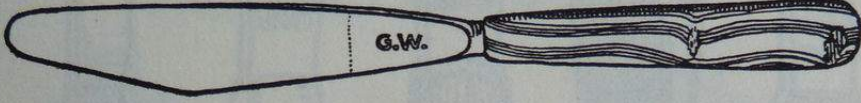

— .70

5

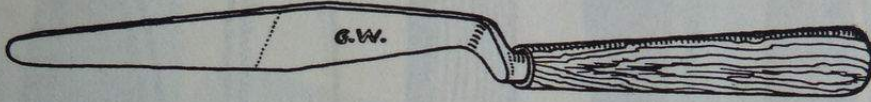

1.10

6



1.50

7



1.65

8



1.75

9



1.25

10



1.65

11



1.50

Radiermesser

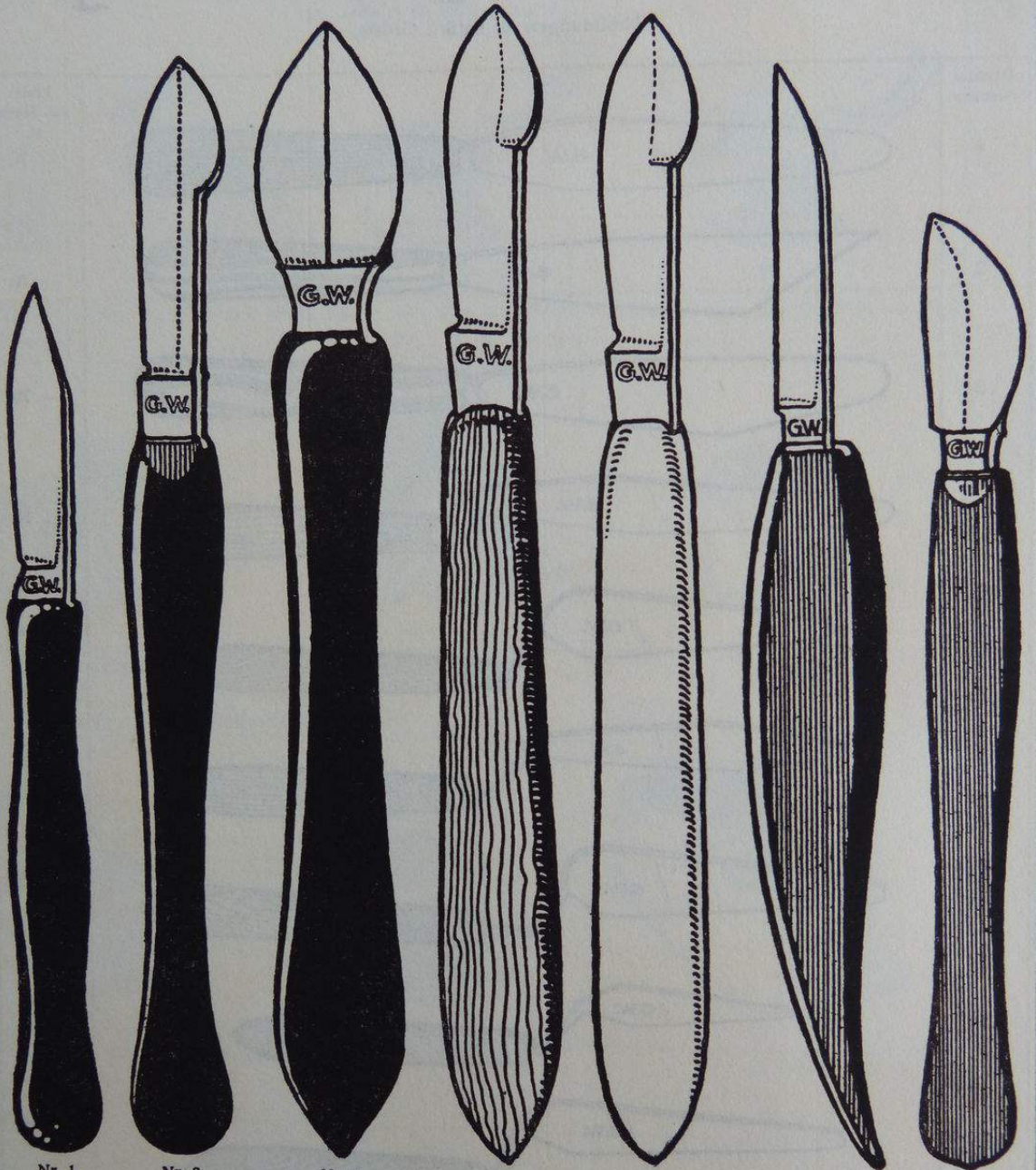

Nr. 1.
Schwarzer
Horngriff
M. —.50

Nr. 2.
Ebenholzgriff
M. —.90

Nr. 3.
Ebenholzgriff
M. —.80

Nr. 4.
Brauner Griff
M. —.90

Nr. 5.
Weißer Griff
M. 1.—

Nr. 6.
Ebenholzgriff
M. —.75

Nr. 7.
Ebenholzgriff
M. —.90

Jedes Stück außer Nr. 1 in Pappscheide.

Siebe zur Spritzmalerei.

Aus vernickeltem Draht (Größe 160/98 mm)

..... das Stück M. —.60

Pinselfüchsen

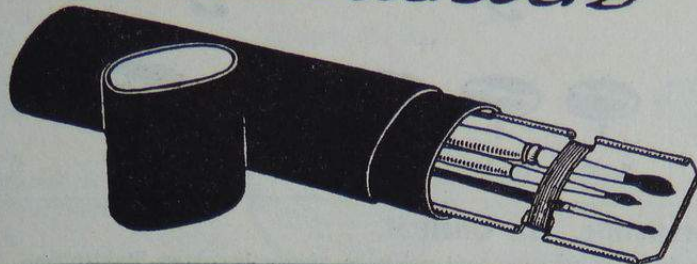

Nr. 1.	Pinselfüchse, oval, mit herauschiebbarer Scheidewand, 200 mm lang, leer	M. 1.35
” 2.	” ” ” ” ” ” 250 ” ” ” ”	” 1.50
” 3.	” ” ” ” ” ” 305 ” ” ” ”	” 1.90

Wasserbehälter



Nr. 1. Rund, 9 cm lang . . . M. 1.80

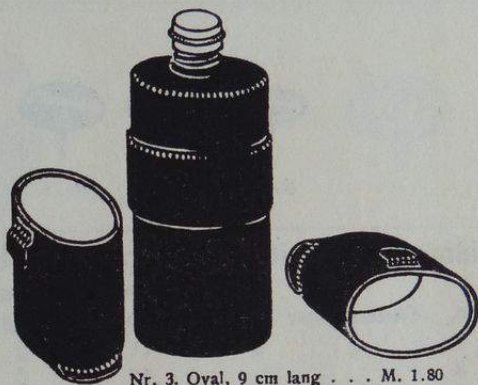

Nr. 3. Oval, 9 cm lang . . . M. 1.80



Nr. 2. Flach, 10 cm lang . . . M. 1.90



Nr. 4. Flach, 14 cm hoch . . . M. —.60

Nr. 1, 2 und 3 bestehen aus einer Blechflasche mit Schraubverschluß und 2 Wasserbehältern, die zum Anstecken an die Palette oder zum Anhängen an den Kasten eingerichtet sind und nach Gebrauch über die Flasche geschoben werden.
 Nr. 4 besteht aus einer Glasflasche mit Griffkork und einem flachen Wasserbehälter zum Anhängen.

Reißbrettstifte



Nr. 30. Nr. 31. Nr. 32. Nr. 33. Nr. 34.

Architekten-Reißbrettstifte. Ia Qualität.

Extrafine Stifte mit sehr spitz gefeilten und polierten eingeschraubten Stahlspitzen. Die Stifte sind mit einer dünnen Messingplatte überkapselt, wodurch ein Durchdrücken unmöglich gemacht wird.

Nr. 30.	Durchmesser der Platte	9 mm,	Länge der Spitze	4 mm,	das Gros auf Brettchen	M. 2.40
„ 31.	„	„	10	„	„	2.75
„ 32.	„	„	11	„	„	3.—
„ 33.	„	„	12	„	„	3.50
„ 34.	„	„	13	„	„	4.—



Nr. 6. Nr. 7. Nr. 8. Nr. 9. Nr. 10. Nr. 11.

Reißbrettstifte mit eingeschraubter Stahlspitze und Messingkapsel.

Durchdrücken der Spitze unmöglich.

Nr. 6.	Durchmesser der Platte	10 mm,	Länge der Spitze	4 mm,	das Gros auf Brettchen	M. 1.35
„ 7.	„	„	11	„	„	1.60
„ 8.	„	„	12	„	„	2.—
„ 9.	„	„	13	„	„	2.25
„ 10.	„	„	14	„	„	3.—

Zentrumstifte mit eingeschraubter Spitze.

Nr. 11.	Durchmesser der Platte	5 mm,	Länge der Spitze	3 mm.	...	„	„	„	„	5.—
---------	------------------------	-------	------------------	-------	-----	---	---	---	---	-----



Nr. 12c.



Nr. 12.

Durchmesser der Platte 10 mm.
Länge der Spitze . . . 6 „



Nr. 12d.

Messing-Reißbrettstifte mit massiver Deckplatte und Patentkopf-Spitze.

Durchdrücken unmöglich.

Nr. 12a.	Pappschachtel mit 1 Gros Reißbrettstiften Nr. 12	...	das Gros	M. —.65	
„ 12b.	Brettchen mit 1/2 Gros Reißbrettstiften Nr. 12, zu je 1 Dutzend halb eingesägt	„	„	— .80	
„ 12c.	Blechdose mit 1 Dutzend Reißbrettstiften Nr. 12	...	die Schachtel	— .10	
„ 12d.	„	3	„	12	— .25

Reißbrettstifte

Billigere Sorten.



Nr. 24.

Sicherheits-Reißbrettstift mit aufgestanzter Spitze. Durchdrücken unmöglich.
 Durchmesser der Platte 10 mm
 Länge der Spitze 6 „



Nr. 24c.



Nr. 14.

Günther Wagners Schul-Reißbrettstift mit eingestanzter Spitze. Durchdrücken unmöglich.
 Durchmesser der Platte 10 mm
 Länge der Spitze 6 „

Nr. 24.	Pappschachtel mit 1 Gros Reißbrettstiften Nr. 24	die Schachtel M.	— .30
24c.	Blechdose mit 1 Dutzend Reißbrettstiften Nr. 24	„ „	— .05
24d.	Pappschachtel mit 3 Dutzend Reißbrettstiften Nr. 24	„ „	— .10
24db.	Blechschachtel mit 3 Dutzend Reißbrettstiften Nr. 24	„ „	— .10
14.	Pappschachtel mit 1 Gros Reißbrettstiften Nr. 14	„ „	— .25
14d.	„ „ 3 Dutzend Reißbrettstiften Nr. 14	„ „	— .10



Nr. 1.



Nr. 2.



Nr. 1c.



Nr. 3.



Nr. 4.

Silberstahl-Reißbrettstifte aus einem Stück gestanz.

Nr. 1.	Durchmesser der Platte 9 mm, Länge der Spitze 6 mm, die Schachtel mit 100 Stück M.	— .25
2.	„ „ „ 10 „ „ „ 6 „ „ „ 100 „ „	— .30
3.	„ „ „ 11 „ „ „ 7 „ „ „ 100 „ „	— .35
4.	„ „ „ 13 „ „ „ 8 „ „ „ 100 „ „	— .40
Jede Schachtel mit 100 Stück enthält eine Heftzweckengabel.		
1c.	Blechdose mit 1 Dutzend Stiften Nr. 1	die Dose „ — .10

Skizzenbücher und Skizzenblocks

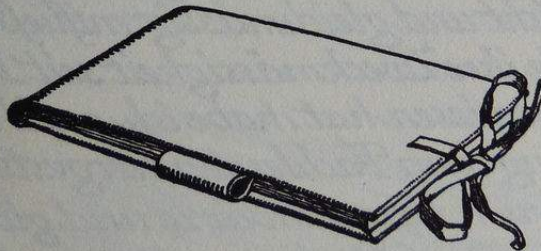

Meine Skizzenbücher und Skizzenblocks enthalten je 32 Blatt feines weißes Zeichenpapier. Sie sind in grau Segelleinen gebunden, mit Bleistiftöse und Bändern versehen; die Blocks haben eine Tasche auf der inneren Deckelseite.

Nr.	Skizzenbuch	Blattgröße	Das Stück	Nr.	Skizzenblock	Blattgröße	Das Stück
Nr. 1.		160/120 mm	M. — .50	Nr. 20.		180/120 mm	M. — .75
2.		180/120 „	— .60	21.		220/140 „	1. —
4.		220/140 „	— .75	22.		240/160 „	1.25
5.		240/160 „	1. —	23.		290/180 „	1.50
6.		260/170 „	1.25	24.		320/240 „	1.75
7.		320/240 „	1.50				
8.		380/280 „	2.25				
Nr. 9.	Skizzenbuch mit 32 Blatt getöntem Papieres, mit weißem Papier durchschossen. Größe 220/140 mm.		Das Stück M. — .75				

Scribtol Tinte für Kunstschrift



Nr 719 M.-30 Nr 720 M.-20 Nr 718 M.-50

Für Kunstschrift ist eine Schreibflüssigkeit erforderlich, die dem Schreibgerät leicht und gleichmässig entfließt. Die Kunstschrifttinte „Scribtol“; die ihre Zweckmässigkeit seit Jahren im praktischen Gebrauch bewiesen hat; habe ich auf Anregung und unter Mitwirkung von Fachleuten hergestellt. Scribtol ist dünnflüssig und von tiefer Schwärze und gibt klare, gut wirkende Schriftzüge. Auf Verlangen kann Scribtol auch farbig geliefert werden. Von größeren Füllungen kostet $\frac{1}{2}$ Liter M. 6,75; $\frac{1}{4}$ Liter M. 3,60; $\frac{1}{8}$ Liter M. 2,- und $\frac{1}{16}$ Liter M. 1,- einschließlich Glas. Ein Karton, der das für Anfangsübungen erforderliche Material enthält; und ein empfehlenswertes Lehrbuch über Kunstschrift sind auf der nebenstehenden Seite beschrieben.



Titelseite.

NONNE vos dicatis,
quod adhuc quatuor
menses sunt, et
messis venit? Ecce dico vo-
bis: Levate oculos vestros,
et videte regiones, quia ab-
hæc sunt jam ad messem. +
ET qui merit, mercedem.

ABCDEFGHIJKLMN O P
Q R S T U V W X Y Z J & K X.
abcdefghijklmnopqrst:
uvwxyzzt:::~ ~ ~ ~ ~

Tafel 8.

Scribtol, Anleitung zur Kunstschrift.

14 Tafeln mit Schriftbeispielen
von E. W. Baule-Hannover.

In Heftform das Stück M. 1.50. — In einer Mappe, Vorlagen auf Kartons, M. 3.—

Das Werk enthält 14 Tafeln mit wertvollen Schriftbeispielen, die von einer kurzen, aber gut erklärenden Anleitung begleitet werden. Auf die vielseitige Verwendungsmöglichkeit der Kunstschrift ist in zweckmäßiger Weise Rücksicht genommen. Die Urschriften der Tafeln sind mit Günther Wagners Kunstschrift-tinte Scribtol geschrieben worden, und dies hat die Veranlassung gegeben, dem Werk den Titel Scribtol zu geben.

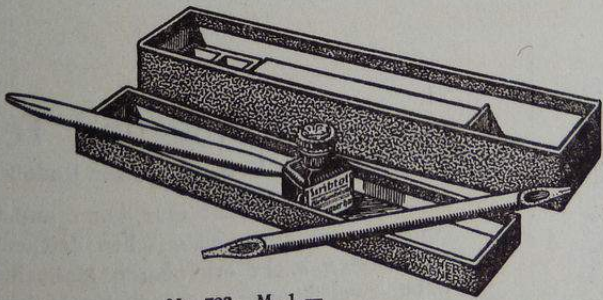

Nr. 723. M. 1.—

Nr. 723. Zweckmäßiges Kunstschriftkästchen für den Anfangsunterricht M. 1.—
Inhalt 1 Flasche Scribtol Nr. 720, 1 Rohrfeder, 1 Schreibstift und 1 Farbschale. Größe 238/40 mm.
Gewicht 0,150 kg. das Stück M. —.10
Schreibstift Nr. 1, einzeln " " " —.25
Rohrfeder " 2, " " " " —.25

Lehrbücher



Das Modellieren im Zeichenunterricht

von Fritz Müller,
Zeichenlehrer am Wilhelmsgymnasium zu Hamburg.

Der Verfasser schildert in seinem Werk in übersichtlicher Weise Zweck und Wert des Modellierens. Er zeigt, wie die plastische Darstellung der Formen den Zeichenunterricht ergänzt und belebt. Ein Abschnitt behandelt die Technik des Modellierens und das Arbeitsmaterial. Ein ausführlicher an Hand praktischer Resultate aufgestellter Lehrgang sowie acht Tafeln mit Abbildungen von Schülerarbeiten ergänzen das Werk. Es wird dem Lehrer Anregung und technische Winke geben und dürfte vielen Veranlassung sein, einen Versuch mit dem Modellieren im Zeichenunterricht zu machen. Format 25/20 cm.

Preis geheftet M. 1.50



Linearzeichnen in Volksschulen

von Wilhelm Grabow-Hannover.

Das Linearzeichnen in den Volksschulen erfreut sich der besonderen Fürsorge der Unterrichtsbehörden. Das vorliegende Werkchen wird den Herren Lehrern, die an einem Ausbildungskursus teilgenommen haben, ein Berater für die Praxis des Unterrichts sein. Es ist ferner geeignet, durch Selbststudium mit der Materie und der unterrichtlichen Behandlung des Linearzeichnens vertraut zu machen. Nach einem Abschnitt über das Linearzeichnen im allgemeinen folgt die unterrichtliche Behandlung des gesamten Lehrstoffes unter dem Gesichtspunkt der ministeriellen Verfügungen. Das zeichnerische Ergebnis liegt für die Grundaufgaben geschlossen, für die Übungsaufgaben in ausgewählten Beispielen auf zehn teils mehrfarbigen Tafeln dem Buche bei. Wertvolle technische Winke bereichern den Inhalt. Format 25/20 cm.

Preis geheftet M. 1.—



Kohle und Tempera

von K. K. Professor Rudolf Boeck-Wien.

Das Werkchen enthält eine kurze und übersichtlich geschriebene Anleitung zu einer malerischen Zeichentechnik und einer darauf aufgebauten leicht erlernbaren Maltechnik. Kohle und Temperafarbe, zwei bequem zu handhabende künstlerische Ausdrucksmittel für naturalistische Studien, Bilder und dekorative Arbeiten aller Art, sind das Material. Eine Anzahl in den Text eingedruckter Autotypen illustrieren die Anleitung. Format 19/12½ cm.

Preis geheftet M. 1.—

Lehrbücher

Der Schriftkünstler

von Lorenz Reinhard Spitzenpfeil-Kulmbach.

Die unter dem Titel „Der Schriftkünstler“ erscheinenden Hefte geben auf praktischer Grundlage eine leichtfaßliche methodische Anleitung zur Kunstschrift. Die Beispiele sind durchweg dem praktischen Anwendungsgebiet entnommen. Die Ausstattung der Hefte ist mustergültig: vorzügliches Papier, mehrfarbiger Druck, fester Umschlag mit zweifarbigem Aufdruck. Das handliche Format von 13/18 cm gestattet ein leichtes Mitführen der Hefte in der Tasche. Der Verfasser ist auf dem Gebiete des Schriftwesens theoretisch und praktisch wohl erfahren. Von ihm erschienen bereits: Die Behandlung der Schrift in Kunst und Gewerbe (Bayerische Landesgewerbeanstalt, Nürnberg 1911), Die Grundformen neuzeitlicher Druckschriften (Deutscher Buchgewerbeverein, Leipzig 1912).

Jedes Heft M. —.40

Die Fidus-Mappe.

12 Illustrationen von Fidus, die vor mehreren Jahren als Vorsatzblätter meiner Preisliste erschienen sind, habe ich in neuer Auflage herstellen lassen. Die vielen Nachfragen nach Sonderabdrucken dieser Blätter, hatten schon früher Veranlassung gegeben, diese 12 Zeichnungen als Sonderausgabe in einer Mappe zu vereinigen, die von allen Freunden der Kunst und besonders den zahlreichen Fidus-Verehrern sehr günstig aufgenommen wurde.

Die Mappe mit 12 Blättern und 1 Textabdruck M. 1.—

Anwendung. An einigen Beispielen soll gezeigt werden, wie sich kurze Takte zu einheitlichen Schriftbildern gestalten lassen. Sie mögen als Anregung dienen und als Ruspieren, für ähnliche Aufgaben gute Lösungen zu finden. Freilich, ein Rezept, das für alle Fälle der so verschiedenartigen Schriftstellungen paßt, kann dabei nicht verfaßt werden. Ein einfaches Festfeld läßt sich sehr- und zweigeteilt und noch öfter durchziehen. Aber die fertige Arbeit soll die Mühe nicht verraten, die darauf verwendet wurde, sie soll so natürlich und selbstverständlich aussehen, als wäre sie gar nicht anders zu machen. — Die Erinnerung eines Namens in einer Zeile ergibt keine besonderen Schwierigkeiten. Die Buchstaben können frei in der Fläche liegen (Abb. 1) oder an eine



Probeseite aus „Der Schriftkünstler“.

FIDUS-SERIE

— ZWÖLF ILLUSTRATIONEN —

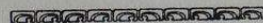

— HERAUSGEGEBEN VON —
GÜNTHER WAGNER
KÜNSTLERFARBENFABRIKEN
HANNOVER UND WIEN

Musterblätter für Naturzeichnen und Malen

von Direktor Professor Richard Godron-München.

Das Hauptgewicht ist bei diesen Blättern darauf gelegt, zu zeigen, wie der Schüler, ohne allzusehr ins Detail zu gehen, ein Motiv unter Berücksichtigung seiner charakteristischen Kennzeichen mit den aller-einfachsten Mitteln darstellen kann, und ferner, wie Schatten und Tonwerte wiedergegeben sind, um Formen und Farben in einfacher, wirksamer Weise zum Ausdruck zu bringen. Die Vorlagen sind in natürlicher Größe farbig ausgeführt.

15 Musterblätter (32/46 cm) in fester Mappe M. 6.50

Malbücher

für Kinder halte ich in großer Auswahl und in allen Preislagen vorrätig. Die Hefte enthalten Landschaften, Tiere, Soldaten, Blumen, Früchte und andere als Malvorlagen geeignete Darstellungen in verschiedener Ausführung.

Tinte



Zusammensetzung u. Dauerhaftigkeit der Tinten. — Vorschriften der Staatsbehörde

Man unterscheidet dreierlei Arten von Tinten:

1. Eisengallustinten,
2. Blauholztinten,
3. Farbige Tinten (Farbstofftinten).

Alle drei werden als Schreibtinten und als Kopiertinten geliefert.

Die Eisengallustinten sind ihrer Beschaffenheit nach die wertvollsten Tinten. Ihre Hauptbestandteile sind Eisen und Gerb- und Gallussäure aus Galläpfeln. Sie werden in zwei Konzentrationsgraden als Urkundentinte (früher Klasse I) und als Eisengallusschreibtinte (früher Klasse II) geliefert. Diese Einteilung geschieht auf Grund der Bedingungen, welche die Staatsbehörden an die bei ihnen zur Verwendung gelangenden Tinten stellen.

Urkundentinten (früher Klasse I) enthalten mindestens 27 g wasserfreie Gerb- und Gallussäure und 4 g metallisches Eisen im Liter. Die Schriftzüge dieser Tinten verblassen nie und sind sehr widerstandsfähig gegen Chemikalien. Sie werden für alle wichtigen Schriftstücke, Akten, Urkunden und Bücher verwandt, von Behörden für Papiere der Verwendungsklassen 1, 2a, 2b, 3a und 3b.

Eisengallusschreibtinten (früher Klasse II) bauen sich auf den gleichen Grundsätzen wie die Urkundentinten auf, doch ist ihr Gehalt an Gerb- und Gallussäure und Eisen geringer; sie enthalten mindestens 18 g Gerb- und Gallussäure und 2,6 g metallisches Eisen im Liter. Die Schriftzüge sind ebenfalls sehr widerstandsfähig gegen Chemikalien, und sehr haltbar gegen die Einwirkung von Licht und Alter.

Blauholztinten, deren Hauptbestandteil der Blauholzextrakt, der Auszug aus dem Holze eines in Zentralamerika wachsenden Baumes (Campeche-Holz) ist. Mit Blauholztinte hergestellte Schriftzüge sind weniger dauerhaft als solche, die man durch Eisengallustinten erhält. Blauholztinten finden deshalb nur Verwendung für Schriftstücke, die keinen bleibenden Wert besitzen.

Eisengallustinten und Blauholztinten nehmen auf dem Papier durch Oxydation eine schwarze Färbung an. Die dritte Art von Tinten, die

Farbigen Tinten (rote, blaue, grüne, gelbe, violette usw.), behalten auf dem Papier ihre ursprüngliche Farbe bei. Sie werden nach anderen Grundsätzen als die beiden ersten Arten angefertigt. Es handelt sich in der Regel um Lösungen von Farbstoffen unter Zusatz einer Anzahl anderer Chemikalien.

Behandlung der Tinten

Um eine gute Tinte auch im Verbräuche gut zu erhalten, bedarf sie einer sachgemäßen Behandlung; leider wird diese vom Publikum in den seltensten Fällen für nötig erachtet.

Die Herstellung der Tinten geschieht in meinen Fabriken in sehr sorgfältiger Weise und nach wissenschaftlich festgestellten Grundsätzen. Die Verfüllung in Flaschen und die Verkorkung unterliegen ununterbrochen peinlichster Überwachung. Die Tinte gelangt daher in tadellosem Zustande in die Hände des Verbrauchers, der nun aber auch seinerseits, wenn er nicht zu Klagen Veranlassung haben will, folgende Punkte genau zu beachten hat:

1. Das Tintenfaß ist außer Gebrauch gut verschlossen zu halten, um die Tinte gegen Verunreinigung durch Staub zu schützen.
2. Vor dem Eingießen frischer Tinte ist das Tintenfaß jedesmal zu reinigen, auch wenn es vorher die gleiche Sorte enthielt.
3. Selbst die geringste Vermischung verschiedenartiger Tinten ist unbedingt zu vermeiden, ebenso die Benutzung derselben Feder für verschiedene Tintensorten, da sonst leicht ein Verderben der Tinte herbeigeführt wird.
4. Die Vorratsflasche ist stets gut verschlossen und im Dunkeln aufzubewahren.
5. Um ein Ansetzen an die Feder gänzlich zu verhindern, empfiehlt es sich, sie nach beendigter Arbeit auszuputzen, da das Eintrocknen der Tinte an der Feder naturgemäß nach und nach hindernde Rückstände, Krusten, erzeugen muß.
6. Beim Kopieren ist vor allem die richtige und gleichmäßige Durchfeuchtung des Kopierpapiers zu beachten; je älter das Schriftstück, desto feuchter und länger ist zu kopieren. Ein zu kräftiges Anziehen der Presse ist zwecklos und bei frisch angefertigten Schriftzügen sogar schädlich, da die Schrift dadurch leicht breitgedrückt wird. Rötlich fließende Kopiertinten (Pelikan-Tinte 3001) sind infolge ihrer Zusammensetzung leichter kopierfähig als bläulich oder grünlich fließende Eisengallustinten, deshalb ist beim Kopieren der ersteren weniger Feuchtigkeit anzuwenden als bei letzteren. Man achte auf geeignetes Kopierseiden!
7. Chlorhaltiges und schlechtes Schreibpapier sollte nicht benutzt werden, da es keine schönen Schriftzüge zuläßt, weil teils der Farbstoff der Tinte zerstört wird, teils die Schriftzüge durchschlagen und auslaufen.
8. Sollte die Tinte durch Verdunsten eines Teiles des in ihr enthaltenen Wassers zu dick geworden sein, so kann ihre Dünnflüssigkeit durch Hinzufügen von etwas Wasser geregelt werden.

Werden obige Punkte beachtet, so bürgere ich für vollständige Brauchbarkeit meiner sämtlichen Tinten bis zum letzten Tropfen.
Eine ausführlichere Schrift über Tinte, ihre Arten, ihre Verwendung und Behandlung steht Interessenten kostenfrei zur Verfügung.

Pelikan - Tinte in vier Sorten

Um die Anforderungen, welche im allgemeinen an Tinte gestellt werden, befriedigen zu können, sind nur 4 Tintensorten nötig:

eine blau fließende Schreibtinte,
eine schwarz fließende Schreibtinte,
eine Kopiertinte, die gleichzeitig als Buchtinte dient und
eine starke, sogen. Doppel-Kopiertinte, nur für Kopierzwecke.

Pelikan-Tinte wird in diesen 4 Sorten geliefert. Sie sind das Beste, was in Tinten hergestellt wird und deshalb ganz besonders empfohlen.

Die Bezeichnung Pelikan-Tinte ist allen 4 Sorten gemeinsam, die Unterscheidung geschieht durch hinzugefügte Nummern. Beim Verkauf bitte ich darauf zu achten, daß die richtige Sorte für den richtigen Zweck zugeteilt wird, es wird dann kaum jemand geben, der nach einmaligem Gebrauch der Pelikan-Tinte wieder andere Tintensorten verwendet.

Pelikan — Tinte



Nr. 60 G.



Nr. 65 G.

Abbildungen der Flaschenformen in natürlicher Größe siehe auf den Seiten 228—231.

4001

Urkudentinte, beste Buch- und Schreibtinte.

Fließt bläulich, wird tiefschwarz.

Eisengallustinte. Sehr leichtflüssig und angenehm im Gebrauch. Schriftzüge haben unbegrenzte Dauer. Wertvoll für Urkunden, Akten, Bücher usw.

2 Literflasche mit Griffkork	M.	3.50
1 " " " " " " " " " " " "	"	2.—
1/2 " " " " " " " " " " " "	"	1.25
1/4 " " " " " " " " " " " "	"	— .75
1/8 " " " " " " " " " " " "	"	— .40
1/16 " " " " " " " " " " " "	"	— .25

Form 60 G. □ Federleger mit 1 Rille und Griffkork	M.	— .25
" 65 G. □ " " " 1 " " " " " "	"	— .20
" 22 G. ○ " " " 3 Rillen " " " " "	"	— .20
" 64 G. □ " " " 1 Rille " " " " "	"	— .10
" 1/32 G. Würfelflasche mit Griffkork	"	— .10
Das Liter im Faß, ohne Gebinde	"	1.25

2001

Schwarze Schreibtinte.

Eisengallusschreibinte.

Fließt sofort schwarz aus der Feder und trocknet schnell.

2 Literflasche mit Griffkork	M.	3.25
1 " " " " " " " " " " " "	"	1.80
1/2 " " " " " " " " " " " "	"	1.10
1/4 " " " " " " " " " " " "	"	— .65
1/8 " " " " " " " " " " " "	"	— .40
1/16 " " " " " " " " " " " "	"	— .20

Form 60 G. □ Federleger mit 1 Rille und Griffkork	M.	— .25
" 65 G. □ " " " 1 " " " " " "	"	— .20
" 22 G. ○ " " " 3 Rillen " " " " "	"	— .20
" 64 G. □ " " " 1 Rille " " " " "	"	— .10
" 1/32 G. Würfelflasche mit Griffkork	"	— .10
Das Liter im Faß, ohne Gebinde	"	— .90

Pelikan — Tinte



Nr. 64 G.

Nr. 1/32 G.

Abbildungen der Flaschenformen in natürlicher Größe siehe auf den Seiten 228—231.

3001

Violettschwarz fließende starke Kopiertinte.

Veilchenblauschwarz, gibt 3 Kopien auf gewöhnlichem, 4—8 Kopien auf japanischem Kopierpapier. Sehr geeignet für die Kopiermaschine. Sie kopiert noch nach Jahren. Schrift und Kopie dunkeln schwarz nach.

2 Literflasche mit Griffkork	M.	3.75
1 " " " "	"	2.25
1/2 " " " "	"	1.40
1/4 " " " "	"	— .80
1/8 " " " "	"	— .50
1/16 " " " "	"	— .30

Form 60 G. □ Federleger mit 1 Rille und Griffkork M. — .30
" 65 G. □ " " 1 " " " " — .25
" 22 G. ○ " " 3 Rillen " " " — .25
" 64 G. □ " " 1 Rille " " " — .15
" 1/32 G. Würfelflasche mit Griffkork — .15
Das Liter im Faß, ohne Gebinde 1.50

Buch- und Kopiertinte.

Fließt bläulich, wird tiefschwarz.

5001

Eisengallustinte, gibt auf der Kopierpresse 2—3 Kopien. In Büchern verwandt, klatscht sie nicht ab; unbegrenzt haltbare Schriftzüge. Zum Kopieren auf der Kopiermaschine verwende man 5001 K zu gleichen Preisen, die leichter löslich ist, sich für Bücher aber nicht eignet.

2 Literflasche mit Griffkork	M.	4.—
1 " " " "	"	2.50
1 " " " "	"	1.50
1/2 " " " "	"	— .90
1/4 " " " "	"	— .50
1/8 " " " "	"	— .30
1/16 " " " "	"	— .30

Form 60 G. □ Federleger mit 1 Rille und Griffkork M. — .35
" 65 G. □ " " 1 " " " " — .30
" 22 G. ○ " " 3 Rillen " " " — .30
" 64 G. □ " " 1 Rille " " " — .20
" 1/32 G. Würfelflasche mit Griffkork — .20
Das Liter im Faß, ohne Gebinde 1.75

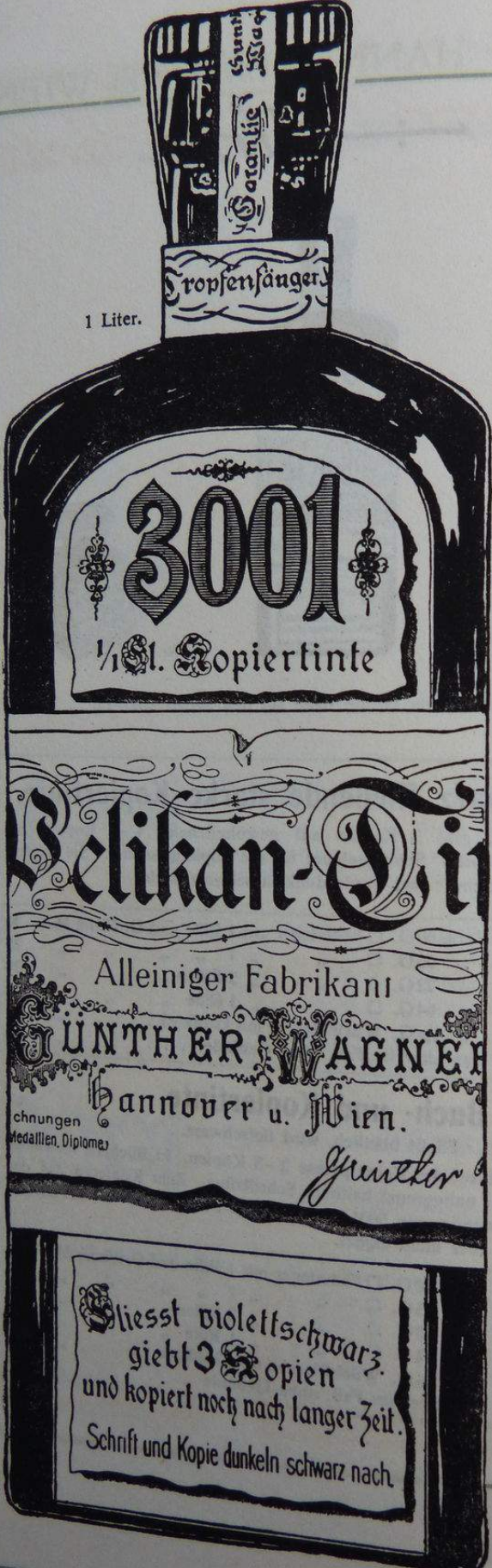

1 Liter.

Tropfenfänger

3001

1/2 Liter. Kopiertinte

Belikan-Dünnflüssigkeit

Alleiniger Fabrikant

GÜNTHER WAGNER

Hannover u. Wien.

Erfindungen
Medaillen, Diplome

Günther & Co.

Bläulich
wird schwarz
Schriftzüge haben unbegrenzte Haltbarkeit.
Extra dünnflüssig.



1/2 Liter.

Tropfenfänger

4001

1/2 Liter. Arkundentinte
(Beste Buchtinte)

Belikan-Dünnflüssigkeit

Alleiniger Fabrikant

GÜNTHER WAGNER

Hannover u. Wien.

Erfindungen
Medaillen, Diplome

Günther & Co.

Violett-schwarz
kopiert noch nach langer Zeit.
Schrift und Kopie dunkeln schwarz nach.

Große Füllungen Pelikan-Tinte

Abbildungen in natürlicher Größe.

1/4 Liter.



1/8 Liter.



1/16 Liter.



Kleine Flaschenformen für Pelikan-Tinte



Nr. 60G.
 Federleger mit 1 Rille,
70 g Inhalt.



Nr. 22G. Federleger mit 3 Rillen, 50 g Inhalt.

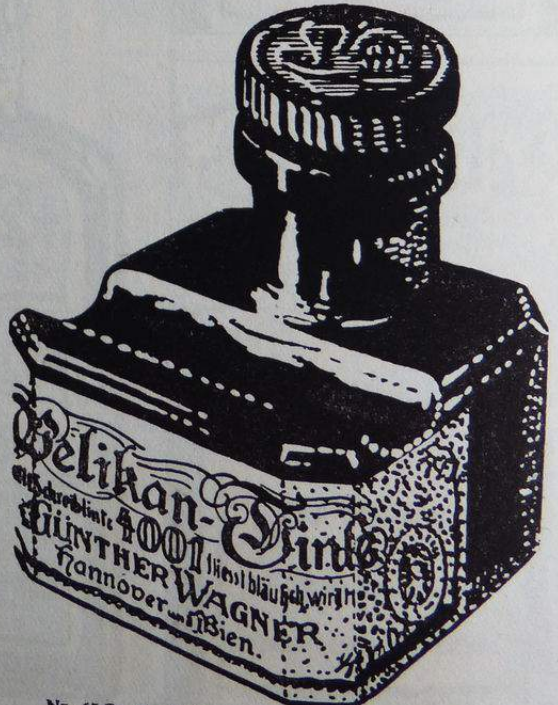

Nr. 65G. Federleger mit 1 Rille, 50 g Inhalt.

Pelikan-Tinte 4001 u. 2001 in Gläsern zu 10 Pfennigen



Nr. 1/82 G.



Nr. 64 G.

Auf diese zweckmäßigen Gläser zu 10 Pfennig, gefüllt mit Schreibtinte, mache ich besonders aufmerksam. Sie enthalten Tinte hervorragender Güte, sind mit handlichem Griffkork ausgestattet und dadurch außergewöhnlich billig.

Weitere Tinten in Gläsern zu 10 Pfennig.

Die auf den Seiten 232 und 233 verzeichneten Tinten: Aleppo-Schreibtinte, Anthracen-Schreibtinte, Deutsche Reichstinte, Pelikan-Alizarin-Schreibtinte, Normaltinte, violette Schreibtinte, violette Salontinte und Kaisertinte werden in nachstehend abgebildeten Gläsern zu 10 Pfennig geliefert. Auf Wunsch auch in der oben abgebildeten Flasche 64.

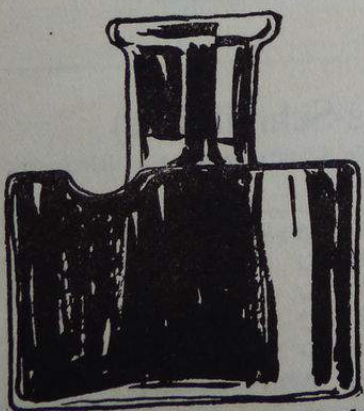

Form 19. Kleine runde Federlegflasche, 35 g Inhalt.



Form 18. Achteckige Flasche, 35 g Inhalt.

Urkunden- u. Eisengallus-Schreibtinten



Aleppo-Schreibtinte
in Aleppoflaschen.

Anthracen-Schreibtinte
in Fassonflaschen.

Deutsche Reichstinte
in Reifenflaschen.

Pelikan-Alizarin-Schreibtinte
in Reifenflaschen.

Urkundentinten. Fließen bläulich aus der Feder und werden tiefschwarz.

Urkundentinte. Fließt grünlich und wird tiefschwarz.

Aleppo-Schreibtinte, Deutsche Reichstinte, Anthracen-Schreibtinte, Pelikan-Alizarin-Schreibtinte.

2 Liter	M. 3.25	Form 60. <input type="checkbox"/> Federleger	} Abbildung s. Seite 230	M. —.20
1 „ mit Ersatzkork	1.80	„ 65. <input type="checkbox"/> „		„ —.15
1/2 „ „ „	1.10	„ 22. <input type="checkbox"/> „	} Abbildung s. Seite 231	„ —.15
1/4 „	— .65	„ 64. <input type="checkbox"/> „		„ —.10
1/8 „	— .40	„ 19. <input type="checkbox"/> „		„ —.10
1/16 „	— .20	„ 18. Achteck. Flasche		„ —.10
1/32 „ nur in Alizarin- u. Deutsche Reichstinte	— .10			
Das Liter im Faß, ohne Gebinde	1.—			

Normaltinte (Eisengallus-Schreibtinte)

in Fassonflaschen, besonders dünn und bläulich fließend. Die Schriftzüge werden tiefschwarz und haben sehr große Dauer.

2 Liter	M. 3.—	Form 60. <input type="checkbox"/> Federleger	} Abbildung s. Seite 230	M. —.20
1 „ mit Ersatzkork	1.60	„ 65. <input type="checkbox"/> „		„ —.15
1/2 „ „ „	1.—	„ 22. <input type="checkbox"/> „	} Abbildung s. Seite 231	„ —.15
1/4 „	— .60	„ 64. <input type="checkbox"/> „		„ —.10
1/8 „	— .35	„ 19. <input type="checkbox"/> „		„ —.10
1/16 „	— .20	„ 18. Achteck. Flasche		„ —.10
Das Liter im Faß, ohne Gebinde	— .90			

Blauholz-u. Farbstoff-Schreibtinten



Violette Schreibtinte
in Reifenflaschen.
Farbstofftinten. Sie fließen in schöner, violetter Farbe aus der Feder und behalten diese Farbe bei.

Violette Salontinte
in Reifenflaschen.

Kaisertinte
in Reifenflaschen.
Blauholz-Schreibtinte. Fließt sofort schwarz aus der Feder und ist nach wenigen Tagen durch Wasser unverwischbar.

Violette Schreibtinte und violette Salontinte.

2 Liter	M.	3.—
1 „ mit Ersatzkork	„	1.60
1/2 „ „	„	1.—
1/4 „ „	„	— .60
1/8 „ „	„	— .35
1/16 „ „	„	— .20
Das Liter im Faß, ohne Gebinde	„	— .90

Form 55.* Große Lübecker Flasche m. Kapsel	M.	— .40
„ 56.* Kleine	„	— .25
Abbildung siehe Seite 243.		
Form 60. □ Federleger	M.	— .20
„ 65. □ „	Abbildung	— .15
„ 22. ○ „	s. Seite 230	— .15
„ 64. □ „	Abbildung	— .10
„ 19. ○ „	s. Seite 231	— .10
„ 18. Achteck. Flasche	„	— .10

* wird nur mit Salontinte geliefert.

Kaisertinte.

2 Liter.	M.	2.—
1 „ mit Ersatzkork	„	1.25
1/2 „ „	„	— .75
1/4 „ „	„	— .50
1/8 „ „	„	— .30
1/16 „ „	„	— .20
Das Liter im Faß, ohne Gebinde	„	— .60

Form 60. □ Federleger	Abbildung	M.	— .15
„ 22. ○ „	s. Seite 230	„	— .15
„ 64. □ „	Abbildung	„	— .10
„ 19. ○ „	s. Seite 231	„	— .10
„ 18. Achteck. Flasche	„	„	— .10

Eisengallus- u. Farbstoff-Kopiertinten



Aleppo-Kopiertinte
in Aleppoflaschen.

Anthracen-Kopiertinte
in Fassonflaschen.

Pelikan-Alizarin-Schreib- u. Kopiertinte
in Reifenflaschen.

Bläulich fließende Eisengallustinten. Schriftzüge werden tiefschwarz.
2—3 Kopien.

Grünlich fließende Eisengallustinte.
Schriftzüge werden tiefschwarz.
2—3 Kopien.

Pelikan-Alizarin-Schreib- und Kopiertinte, Aleppo-Kopiertinte, Anthracen-Kopiertinte.

2 Liter	M. 3.75
1 „ mit Ersatzkork	„ 2.25
1/2 „ „ „	„ 1.25
1/4 „	„ —.75
1/8 „	„ —.45
1/16 „	„ —.30
Das Liter im Faß, ohne Gebinde	„ 1.50

Form 60. <input type="checkbox"/> Federleger	M. —.30
„ 65. <input type="checkbox"/> „	„ —.25
„ 64. <input type="checkbox"/> „	„ —.15

Abbildung siehe Seite 230 und 231.

Violette Brillant-Kopiertinte.

Farbstofftinte in Reifenflaschen. Sie fließt in schöner violetter Farbe aus der Feder und behält diesen Ton bei. Ergibt bis 6 Kopien. Sehr geeignet für das Kopieren auf der Kopiermaschine.

2 Liter	M. 3.75
1 „ mit Ersatzkork	„ 2.25
1/2 „ „ „	„ 1.25
1/4 „	„ —.75
1/8 „	„ —.45
1/16 „	„ —.30
Das Liter im Faß, ohne Gebinde	„ 1.50

Form 60. <input type="checkbox"/> Federleger	M. —.30
„ 65. <input type="checkbox"/> „	„ —.25
„ 64. <input type="checkbox"/> „	„ —.15

Abbildung siehe Seite 230 und 231.

Assekurantzinte, fließt blauviolett und gibt 10 Kopien, siehe Seite 237.

Billige Tinten für Schulen u. Ämter



Eisengallus-Bürotinte.



Eisengallus-Schultinte.

Nr.	Beschreibung	In glatten	Im Faß,
		○ Literflaschen	ohne Gebinde
Nr. 628	Eisengallus-Bürotinte, bläulich fließend, schwarz werdend	M. 1.—	M. —.60
„ 629	Eisengallus-Schultinte, sofort schwarz fließend	„ 1.—	„ —.60
„ 630	Kontor- und Bürotinte, Blauholztinte, sofort schwarz fließend	„ —.60	„ —.40
„ 633	Schwarze Prima Schultinte, „ „ „ „	„ —.60	„ —.35
„ 634	„ „ „ in Bordeauxflaschen	„ —.50	—

Pelikan — Tintenpulver

zur Selbstbereitung von folgenden Tinten:

Schreibtinten			Kopiertinten		
Nr. 1501	Urkundentinte, fließt bläulich und wird schwarz. Das Päckchen für 1 Liter Das kg für 18 Liter	M. —.60 „ 10.—	Nr. 1503	Buch- und Kopiertinte, Eisengallustinte, fließt bläulich und wird schwarz. Das Päckchen für 1 Liter Das kg für 8 Liter	M. 1.20 „ 8.50
„ 1502	Eisengallusschreibtinte, fließt bläulich und wird schwarz. Das Päckchen für 1 Liter Das kg für 28 Liter	„ —.50 „ 12.—	„ 1504	Alizarin-Schreib- und Kopiertinte, Eisengallustinte, fließt grünlich und wird schwarz. Das Päckchen für 1 Liter Das kg für 8 Liter	„ 1.20 „ 8.50
„ 1506	Kanzlei- und Archivtinte. Blauholztinte, gleich schwarz fließend. Das Päckchen für 1 Liter Das kg für 15—20 Liter	„ —.40 „ 4.50	„ 1505	Violett-schwarze Kopiertinte. Blauholztinte. Starke Kopiertinte, dunkelt nach. Das Päckchen für 1 Liter Das kg für 6 Liter	„ 1.— „ 5.50
„ 1507	Rote, blaue und grüne Tinte. Das Päckchen für 1 Liter	„ 1.—			

Tinten für besondere Zwecke

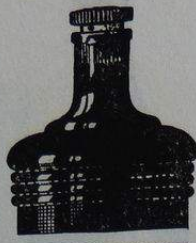

Schwarze
wasserfeste Linliertinte
von Günther Wagner, Hannover und Wien



Linliertinte.



Schnittfarbe.

Linliertinte.

Zum Liniiern von Geschäftsbüchern, Schulheften usw. Schwarz, Blau, Rot, Violett.

Wasserfest.

Diese Tinten laufen nicht aus und sind nach dem Trocknen durch Wasser unverwischbar. Sie sind trotz des kräftigen Tones dünnflüssig und trocknen weder in Federn noch in Rollen ein. Seit vielen Jahren bewährt und in vielen großen Linliieranstalten und Geschäftsbücherfabriken fortlaufend im Gebrauch.

Das Liter in Fassonflasche mit Griffkork	M. 4.—
Nicht wasserfest.	
Das Liter in Fassonflasche mit Griffkork	M. 2.50

Schnittfarbe.

Für Buchbindereien zum Färben der Buchschnitte. Rot, Blau, Hellgrün, Dunkelgrün.

1 Liter in Fassonflasche mit Griffkork	M. 5.—
1/2 " " " " " "	3.—
1/4 " " " " " "	1.75
1/8 " " " " " "	1.—

Registriertinte.

Violett, Blau, Rot, Grün und Schwarz für Manometer und andere selbstregistrierende Apparate.

1 Liter in Fassonflasche	M. 8.—
1/20 " " runder Flasche	—,60

Blaue Telegraphenfarbe für Morseapparate.

1 Liter in Pelikanflasche	M. 8.—
1/10 " " runder Flasche	1.—
1/20 " " " " " "	—,60

Tinten für besondere Zwecke



Assekurantintente.



Roxytinte.

Assekurantintente für Versicherungsgesellschaften

und solche Fälle, wo von einem Schriftstück sehr viele Kopien auf einmal genommen werden sollen. Die Tinte fließt blauviolett aus der Feder und behält diesen Ton bei. Sie ist äußerst stark kopierfähig und gibt mindestens 10 Kopien. Sehr geeignet für die Kopiermaschine.

Das Liter M. 3.— Das halbe Liter M. 1.60

Roxytinte für Hotels

und den Schul- und Hausbedarf. Sie fließt dunkelblau aus der Feder und behält diesen Ton bei. Flecke dieser Tinte lassen sich aus Tischdecken, Teppichen, Kleidungsstücken ohne Schwierigkeit, nur mit Wasser und Seife, vollständig entfernen.

Das Liter M. 2.— 1/32 G mit Griffkork (Abbildung unten) . . M. —.10



Nr. 1/32 G
(1/2 natürl. Größe).
M. —.15

Notentinte.

Sofort tiefschwarz fließend. Nach kurzer Zeit durch Wasser unverwischbar.
1 Liter in Fassonflasche M. 2.25
1/2 " " " 1.35
1/32 G mit Griffkork " —.15



Nr. 621
(1/3 natürl. Größe).
M. —.75

Parfümierte Tinte.

Für den Schreibtisch der Damen.
Nr. 621. Alexandra, veilchenblau M. —.75
" 623. Augusta, smaragdgrün " —.75
" 56. Veilchenblau oder smaragdgrün " —.35
(Abbildung der Form 56 auf Seite 243.)

Hektographentinte, Vervielfältigungstinte, Autographentinte siehe auf den Seiten 267 und 268.

Pelikan - Füllfedertinte

Die Füllfederhalter erfordern eine Tinte, die leicht fließt und die Feder nicht verstopft. Pelikan-Füllfedertinte, eine Eisengallustinte, ist sehr beliebt, sie fließt bläulich, wird tiefschwarz und ihre Schriftzüge haben unbegrenzte Dauer.

Nr. II G.

Natürliche
Größen.



Nr. II G. 185 g Inhalt M. —.75, als Kopiertinte M. —.90
 „ IG. 485 „ „ „ 1.50, „ „ „ 1.75



Nr. III G. 65 g Inhalt M. —.40
 Als Kopiertinte „ —.50



Nr. 1/32 G. 35 g Inh. M. —.25
 Als Kopiertinte „ —.30



Nr. 21 G. 15 g Inh. M. —.15
 Als Kopiertinte „ —.20

Pelikan - Füllfedertinte

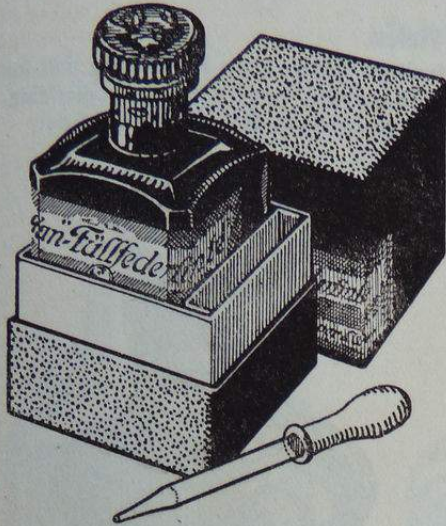

1/2 natürliche Größe.

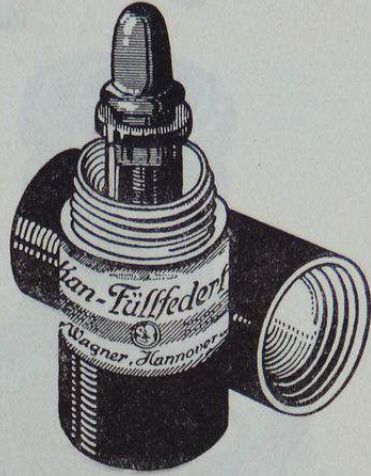

Nr. 637 M. —.60
 Als Kopiertinte „ —.70
 Juchtenbraunes Pappkästchen, enthaltend 1 Flasche Füllfedertinte
 Nr. III G und 1 Füllheber.

Nr. 636 M. 1.—
 Als Kopiertinte „ 1.10
 Schwarzer Holzbehälter, enth. 1 Fl. Füllfedertinte mit Füllheber.
 Nr. 636 a. Ersatzflasche mit Füllheber. . M. —.50
 Als Kopiertinte „ —.60

Natürliche Größen.

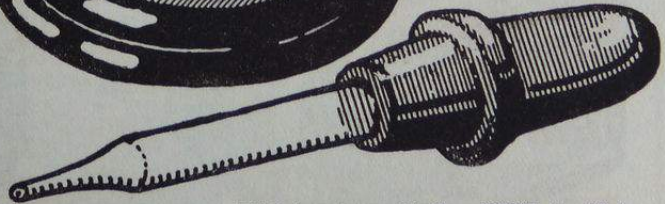

Nr. 12G. Mit Griffkork M. —.50
 Als Kopiertinte „ —.60

Nr. 12S. Mit Schraubverschluß und Füllheber M. 1.—
 Als Kopiertinte „ 1.10

Größere Füllungen: Schreibtinte M. 2.50 1.50 —.90 }
 Kopiertinte „ 3.— 1.75 1.10 } 1 1/2 1/4 Liter in Pelikanflaschen mit Griffkork.

Abbildung der Flaschenformen siehe
 Seite 228 und 229.

Farbige Pelikan :: Tinte

Rot, Blau, Grün, Violett.

Das Beste in farbiger Tinte. Sehr leichtflüssig und feurig im Ton. Gut lichtbeständig und schwach kopierfähig. Die Flaschen sind mit handlichem Griffkork ausgestattet.



Nr. 12G M. —.50



Natürliche Größen.

Nr. 14G M. —.30

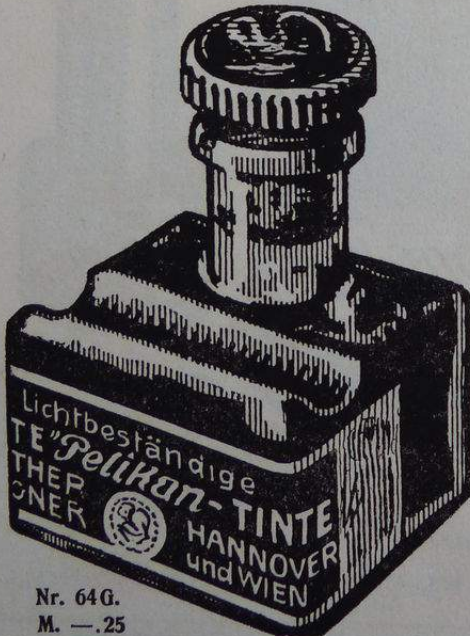

Nr. 64G.
M. —.25



Nr. 1/32G.
M. —.25

Größere Füllungen:

1	1/2	1/4	1/8	1/16	Liter	in Pelikanflaschen mit Griffkork.
M. 3.75	2.—	1.10	— .60	— .40		

Abbildg. der Flaschenform. s. S. 228 u. 229.

Feine farbige Tinten

Einheitspreise für:

Rote Metalltinte.
Rote Carmin­tinte.
Rote Korallentinte.

Blaue Metalltinte.
Purpurtinte.
Weiße Tinte.

Grüne Tinte.
Braune Tinte.
Gelbe Tinte.

Natürliche Größen.



Nr. 101 M. —.40



Nr. 102 M. —.20



Nr. 2 M. —.15



Nr. 103. Mit Kapsel . M. —.40



Nr. 104. Mit Kapsel M. —.25



Nr. 13 M. —.50

1	1/2	1/4	1/8	1/16	Liter	} in Fassonflaschen mit Reservekork.
M. 3.75	2.—	1.10	— .60	— .40		

Form Nr. 1/32 und Nr. 64 ohne Griffkork
M. —.20 —.20 Abbildg. s. S. 240.

Farbige G_e-W_e-Metalltinten

Rot, Blau, Grün, Braun, Gelb.

Natürliche Größen.

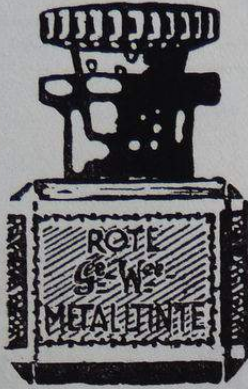

Form 21 G M. —.10



Form 17 G M. —.10

Ferner in größeren Füllungen:

1 Liter in Fassonflasche	M. 2.50
1/2 „ „ „	„ 1.50
1/4 „ „ „	„ —.90

Posttinte, rot und blau.

1 Liter in glatter, runder Flasche	M. 2.50
--	---------

Farbige Schultuschtinte Nr. 715

Zinnober, Blau, Gelb, Schwarz, Carmin, gebrannte Siena.

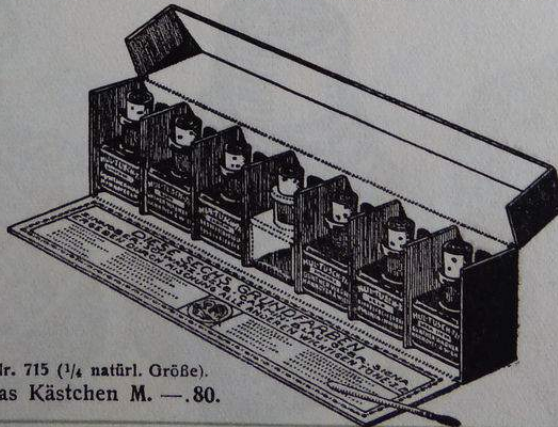

Nr. 715 (1/4 natürl. Größe).
Das Kästchen M. —.80.

Das Pappkästchen enthält die oben genannten 6 Grundfarben in Flaschen Form 21 (Flaschenform siehe oben), 1 leere Flasche zum Mischen, Pinsel und Gebrauchsanweisung.	
Einzelne Flaschen Schultuschtinte 21	M. —.10
Das Liter Schultuschtinte in Pelikanflasche	„ 5.—

Gold- und Silbertinte

Vor dem Gebrauch so lange schütteln, bis der Bodensatz sich gelöst hat.



Natürliche Größen.



Form 112 M. — .75

Form 20 M. — .50

Abbildungen d. Flaschenformen 55, 56

für violette Salontinte auf Seite 233.

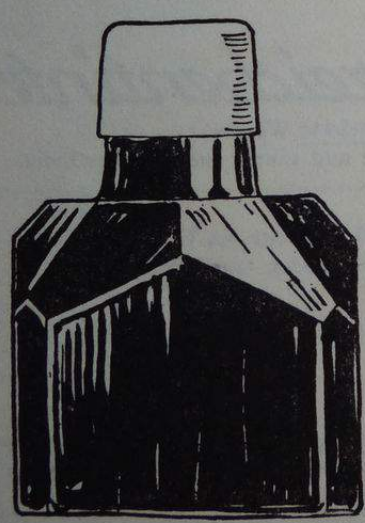

Natürliche Größen.

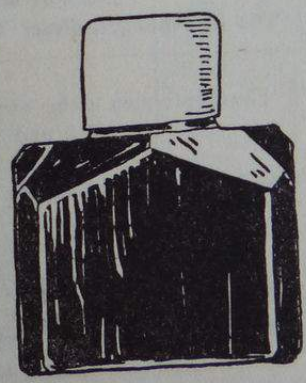

Nr. 55. Große Lübecker Flasche mit Kapsel, M. — .40
50 g Inhalt.

Nr. 56. Kleine Lübecker Flasche mit Kapsel, M. — .25
30 g Inhalt.

Pelikan-Wäschezeichentinte 800

Zum Zeichnen von Kragen, Manschetten, Taschentüchern usw. Die Wäschezeichentinte 800 muß, nachdem sie mit reiner Feder, Schablone oder einem Stempel auf die Wäsche, Kleidungsstücke, Militäranzüge aufgetragen ist, 24 Stunden liegen, bis sie gewaschen werden darf. Sehr zweckmäßig für alle Fälle, in denen nach dem Zeichnen nicht sofort gewaschen werden soll. Mit ihr hergestellte Zeichen haben längere Haltbarkeit als solche von sofort waschbaren Tinten. Jeder Flasche ist eine genaue Gebrauchsanweisung beigegeben. Für Waschanstalten eignen sich besser meine nachstehend aufgeführten Sorten 807 und 812, da sie sofort nach dem Zeichnen gewaschen werden können.



Nr. 800/75
Flache braune Flasche M. —.50
1 Liter M. 8.—
1/2 „ „ 4.25

Natürliche Größen.



Nr. 800/23 M. —.25



Nr. 800/2c im Pappkästchen M. —.50
„ 800/2 ohne „ „ —.40

Pelikan-Wäschezeichentinte 807

Sofort waschbar, für ungestärkte Wäsche.
Die Zeichnungen dieser Tinte sind schwarz und säure- und chlorbeständig.

Form 807/75	Flaschenformen siehe oben unter Sorte 800. Anstatt des Griffkorkes haben Nr. 807/2 und Nr. 807/23 herausstehenden Gummikork.	M. —.60
„ 807/2c		„ —.60
„ 807/2		„ —.50
„ 807/23		„ —.35
1 Liter in Pelikanflasche mit Gummikork		„ 9.—
1/2 „ „ „ „		„ 4.75

Pelikan-Wäschezeichentinte 812

Sofort waschbar, für gestärkte Wäsche.
Die Zeichnungen dieser Tinte sind ebenfalls schwarz und säure- und chlorbeständig.

1 Liter in Pelikanflasche	M. 8.—
1/2 „ „ „	„ 4.25

Stempelfarben mit u. ohne Öl

Violett, Blau, Grün, Rot, Schwarz, verbürgt giftfrei.

Ohne Öl für Kautschuk- und Metallstempel. Mit Öl nur für Metallstempel. Die Stempelfarben ohne Öl sind kopierfähig und zur Verwendung für Fleischbeschauer geeignet. Die Flaschen Nr. 3 G, 4 G, 5 G werden mit und ohne Öl geliefert, der Griffkork hat die Farbe des Inhalts und ist mit Pinsel zum Auftragen der Farbe auf das Kissen versehen.



Nr. 3 G. Mit Pinsel im Kork. M. —.75

Natürliche Größen.



Nr. 4 G. Mit Pinsel im Kork. M. —.50



Nr. 5 G. Mit Pinsel im Kork. M. —.35



Nr. 27. Nur ohne Öl. M. —.10



Nr. 23 G. Mit und ohne Öl. M. —.25



Nr. 2 G. Nur ohne Öl. M. —.40

	1	1/2	1/4	1/8	kg in Pelikanflaschen mit Griffkork.
Ohne Öl . . . M.	7.50	4.—	2.25	1.25	Abbildungen der Flaschenformen siehe Seite 228 und 229.
Mit . . . „	9.—	4.75	2.50	1.50	

Pelikan-Dauerstempelkissen

Violett, Blau, Grün, Rot, Schwarz.



Nr. 2.
M. —.65

Natürliche Größe.

Nr. 0.	Größe 180/150 mm	M. 2.50
" 1.	" 162/90	"	" 1.—
" 2.	" 115/70	"	" —.65
" 3.	" 95/52	"	" —.50
" 4.	" 60/40	"	" —.35

Für Gummi- und Metallstempel. Verbürgt giftfrei, daher auch für Fleischbeschauer geeignet. Pelikan-Dauerstempelkissen geben von Anfang an saubere, farbkräftige Abdrücke und sind von unerreichter Dauer und Ausgiebigkeit.

Stempelkasten

mit Raum zum Aufbewahren der Stempel.

1/3 natürl. Größe.

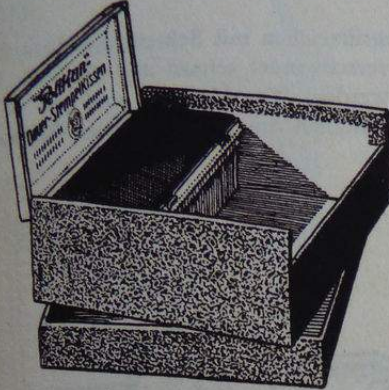

Nr. 3c.



Nr. 1b.

Aus dauerhafter, beklebter Pappe.

Nr. 1c.	Größe 190/170/55 mm,	enthaltend ein Pelikan-Stempelkissen Nr. 1	M. 1.60
" 2c.	" 145/130/55 "	" " " " " 2	" 1.20
" 3c.	" 115/105/45 "	" " " " " 3	" —.85
" 4c.	" 97/70/42 "	" " " " " 4	" —.65

Aus gewächstem Eichenholz.

Nr. 2H.	Größe 175/130/55 mm, Form wie Nr. 1b,	enthaltend ein Pelikan-Stempelkissen Nr. 2	M. 2.40
---------	---------------------------------------	--	---------

Aus bedrucktem Blech.

Nr. 1b.	Größe 165/92/40 mm, enthält ein Pelikan-Stempelkissen Größe 90/65 mm	M. 1.—
---------	--	--------

Signiertusche

in viereckigen Blechschachteln zum Zeichnen von Kisten, Fässern, Ballen usw.

1/2 kg Schwarz	M. 1.—	1/2 kg Rot oder Blau	M. 1.25
1/4 " "	" —.60	1/4 " " " "	" —.75
1/8 " "	" —.30	1/8 " " " "	" —.40

Federschalen

aus mattschwarz lackiertem Blech.



Nr. 873.	I. Sorte, Größe 10,7/24 cm	das Stück M. —.50
" 874.	II. " " 10,7/24 "	" " " —.25

Pelikan-Radierwasser [Tintentod]

zum Entfernen von Schreibfehlern (Hand- und Maschinenschrift), Tintenflecken usw.

Tintenschrift oder Flecke weicht man mit Medium oder Wasser auf, löscht die feuchte Stelle ab und betupft sie mit Radierwasser, bis die Tinte verschwindet. Hierauf wendet man nochmals Medium an und trocknet mit Löschpapier ab.

Bei Schreibmaschinenschrift wird die Farbe der zu entfernenden Schriftzeichen mit Schreibmaschinengummi leicht gelockert und sodann mit Radierwasser betupft. Die Farbe verschwindet schnell und die Stelle kann nach dem Abtrocknen mit Löschpapier von neuem überschrieben werden. Die Flaschen sind gut zu verkorken und vor direktem Sonnenlicht zu schützen. Jedes Pappkästchen trägt die genaue Gebrauchsanweisung.

Natürliche Größen.



Nr. 0851.
M. —.40

Nr. 0850.
M. —.60

Pappkästchen Nr. 0850 c.
M. 1.—

Nr. 0850 c.	Das Pappkästchen mit 1 Flasche Pelikan-Radierwasser Nr. 0850 und 1 Flasche Medium	M. 1.—
„ 0851 c.	„ „ „ 1 „ „	„ —.75
„ 0850.	Die Flasche mit Untersatz u. verlängertem Glasstöpsel zum Herausheben der Flüssigkeit	„ —.60
„ 0851.	„ „ „ „ „	„ —.40

Kopiernapfe



Nr. 860 a.

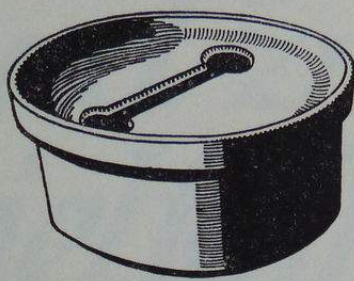

Form 860, 870, 871.

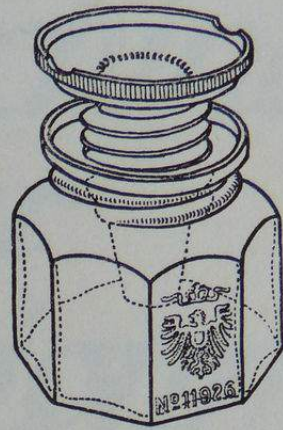

Tintenfaß Nr. 868 (1/2 natürl. Größe) siehe unten.

Nr. 860	aus Porzellan.	Durchmesser oben 14 cm, Höhe 6 cm	das Stück M.	— .75
„ 860a	„	Höhe 14 1/2 cm, Breite 14 cm	„ „	— .85
„ 870	Aluminium.	Durchmesser oben 14 cm, Höhe 6 cm	„ „	1.20
„ 871	„	„ „ 13 „ „ 5 „	„ „	— .75

Kopierblätter

Große Zeitersparnis, da das Anfeuchten mit dem Pinsel fortfällt.

Nr. 853.	Kautschuk-Kopierblätter,	Quartformat 22 1/2/28 1/2 cm	das Stück M.	— .35
„ 853a.	„	Folioformat 22 1/2/35 cm	„ „	— .45

Kopierdeckel [Ölkartons]

Die Kopierdeckel brechen nicht und behalten stets glatte Kanten (werden nicht sägenartig); bei starkem Gebrauch werden sie schmiegsam wie Leder.

Quartformat 25/30 cm		Das Stück	Folioformat 24/36 cm		Das Stück
Nr. 855.	Dünn, von brauner Farbe . . .	M. — .05	Nr. 855.	Dünn, von brauner Farbe . . .	M. — .06
„ 856.	Mittel, „ „ . . .	— .06	„ 856.	Mittel, „ „ . . .	— .08
„ 857.	Dick, „ „ . . .	— .07	„ 857.	Dick, „ „ . . .	— .10
„ 858.	Dünn, „ gelber . . .	— .07	„ 858.	Dünn, „ gelber . . .	— .10
„ 859.	Dick, „ „ . . .	— .15	„ 859.	Dick, „ „ . . .	— .20

Praktisches Tintenfaß Nr. 868

mit Schraubentrichter, durch welchen sich die Menge der Tinte in dem für die Feder zugänglichen Teil des Glases verstellen läßt, so daß die Aufnahme von zuviel Tinte vermieden wird. Abbildung siehe oben.

Das Stück . . M. — .60

Für die
Schreibmaschine
und zur
Vervielfältigung



Schreibbänder

Wie die Anforderungen, die man an Schreibmaschinen stellt, sehr verschieden sind, wie dem einen eine Maschine im Werte von 100 Mark vollständig genügt, während dem andern eine solche zu 600 Mark gerade gut genug ist, so sind auch die Anforderungen der Verbraucher an die Schreibmaschinenbänder sehr verschieden. Firmen oder Behörden, die ihre Maschinen stark benutzen, verwenden in der Regel das beste Band, weil die Erfahrung gelehrt hat, daß dieses länger brauchbar und dadurch tatsächlich billiger ist als zu niedrigeren Preisen eingekaufte und sich entsprechend schneller verschleißende Bänder.

Ich liefere 3 Sorten. Der Unterschied liegt im Gewebe; er wird durch die verschiedenen Preislagen und die nachstehenden Mitteilungen erläutert:

Pelikan-Band zum Preise von M 3,-

Das Pelikan-Schreibband ist meine Spezialmarke, und für sie nehme ich eine Ausnahmestellung unter allen im Markte befindlichen Sorten in Anspruch. Pelikan-Schreibbänder werden aus Geweben hergestellt, die besonders für mich angefertigt werden und keine handelsübliche Ware sind. Für die Pelikan-Schreibbänder wird ohne Rücksicht auf den Preis das feinste Material verwandt. Diesem Umstande und ihrer eigenartigen Herstellungsweise, wodurch unbedingt klare Schrift, Ergiebigkeit und die bekannt gute Kopierfähigkeit erzielt wird, verdanken die Pelikan-Schreibbänder die große Verbreitung, die sie gefunden haben, trotzdem täglich viele Schreibband-Marken anderer Herkunft angeboten werden.

Günther Wagner-Band zum Preise von M 2,50

Das Günther Wagner-Schreibband ist ein zuverlässiges Fabrikat aus feinem Gewebe und unbedingt erstklassig. Kein mir bekanntes Konkurrenzzeugnis zu M. 2.50 ist im Gewebe besser als das meinige, und bezüglich der Einfärbung mache ich darauf aufmerksam, daß das Günther Wagner-Schreibband nach den gleichen Grundsätzen wie die Marke Pelikan eingefärbt ist; genau dieselben Farbstoffe kommen zur Verwendung.

Rappen-Band zum Preise von M 2,-

Das Rappen-Schreibband schreibt klar und kopiert gut. Wer ein Schreibband zu M. 2.— zu verwenden pflegt, probiere die Marke Rappen. Meine große Erfahrung in der Herstellung vollendeter Bänder findet auch bei dieser Marke entsprechende Verwertung. Sie bietet daher unzweifelhaft Vorteile vor anderen im Handel befindlichen Sorten ähnlicher Preislage.

Abbildungen der Schreibbänder und Preise für Abschlüsse siehe auf den Seiten 255—257.
Für Bestellungen ist Seite 254 zu beachten.

Pelikan — Schreibband

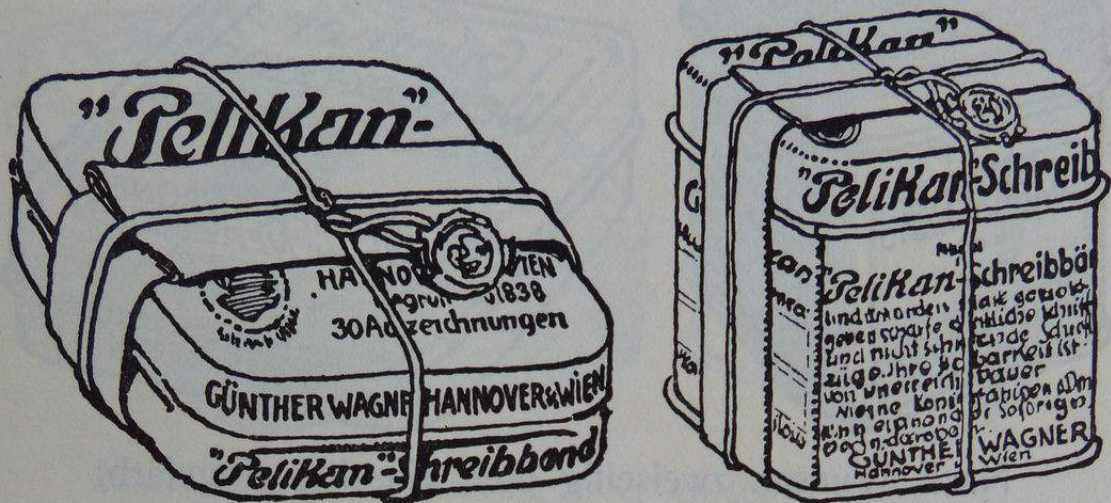

Nach Wunsch zweiseitig oder einseitig eingefärbt

für alle Schreib-, Additions- und Rechenmaschinen; für Kontrollkassen und Kontrolluhren, in Violett, Blau, Rot, Grün, Schwarz (Violett ist am ergiebigsten), kopierend (für die Handpresse und die Kopiermaschine) und nicht kopierend.

Pelikan-Schreibbänder, auch amtlich geprüfte Bänder für Akten und Urkunden, autographische (lithographische), hektographische, Aquin- und Otin-Bänder kosten:

		Einfarbig	Zweifarbig	Dreifarbig
Einzelne Bänder	das Stück	M. 3.—	M. 4.—	M. 4.50
Bei Abschluß auf mindestens 1/2 Dutzend	das halbe Dutzend	„ 16.50	„ 22.—	„ 24.75
„ „ „ „ 1 „	das „	„ 30.—	„ 40.—	„ 45.—
„ „ „ „ 5 „	„ „	„ 28.50	„ 38.—	—
„ „ „ „ 10 „	„ „	„ 27.50	„ 37.—	—
„ „ „ „ 25 „	„ „	„ 25.—	„ 36.—	—

Für Klein-Maschinen: Erika, Piccola, Standard Folding, Moya, Helios usw.

		Einfarbig	Zweifarbig
Einzelne Bänder	das Stück	M. 1.50	M. 2.—
Bei Abschluß auf mindestens 1/2 Dutzend	das halbe Dutzend	„ 8.50	„ 11.50
„ „ „ „ 1 „	das „	„ 16.—	„ 21.50
„ „ „ „ 5 „	„ „	„ 15.—	„ 20.50
„ „ „ „ 10 „	„ „	„ 14.50	„ 20.—
„ „ „ „ 25 „	„ „	„ 13.50	„ 19.50

Für Bestellungen ist Seite 254 zu beachten.

Günther Wagner-Schreibband



Nach Wunsch zweiseitig oder einseitig eingefärbt

für alle Schreib-, Additions- und Rechenmaschinen; für Kontrollkassen und Kontrolluhren, in Violett, Blau, Rot, Grün, Schwarz (Violett ist am ergiebigsten), kopierend für die Handpresse und die Kopiermaschine, und nicht kopierend.

Günther Wagner-Schreibbänder, auch amtlich geprüfte Bänder für Akten und Urkunden, autographische (lithographische), hektographische, Aquin- und Otin-Bänder kosten:

Einzelne Bänder	das Stück	Einfarbig	Zweifarbig	Dreifarbig
Bei Abschluß auf mindestens 1/2 Dutzend	das halbe Dutzend	M. 2.50	M. 3.50	M. 3.75
" " " " 1 "	das "	" 13.50	" 19.25	" 20.75
" " " " 5 "	" "	" 24.—	" 35.—	" 37.50
" " " " 10 "	" "	" 23.25	" 33.—	—
" " " " 25 "	" "	" 22.50	" 32.—	—
" " " " " "	" "	" 21.—	" 31.—	—

Für Klein-Maschinen: Erika, Piccola, Standard Folding, Moya, Helios usw.

Einzelne Bänder	das Stück	Einfarbig	Zweifarbig
Bei Abschluß auf mindestens 1/2 Dutzend	das halbe Dutzend	M. 1.25	M. 1.75
" " " " 1 "	das "	" 6.75	" 10.—
" " " " 5 "	" "	" 12.50	" 19.—
" " " " 10 "	" "	" 12.—	" 18.—
" " " " 25 "	" "	" 11.50	" 17.50
" " " " " "	" "	" 11.—	" 17.—

Rappen Schreibband



Nach Wunsch zweiseitig oder einseitig eingefärbt

für alle Schreib-, Additions- und Rechenmaschinen; für Kontrollkassen und Kontrolluhren, in Violett, Blau, Rot, Grün, Schwarz (Violett ist am ergiebigsten), kopierend (für die Handpresse und die Kopiermaschine) und nicht kopierend.

Rappen-Schreibbänder, auch amtlich geprüfte Bänder für Akten und Urkunden, autographische (lithographische), hektographische, Aquin- und Otin-Bänder kosten:

		Einfarbig	Zweifarbig	Dreifarbig
Einzelne Bänder	das Stück	M. 2.—	M. 3.—	M. 3.25
Bei Abschluß auf mindestens 1/2 Dutzend	das halbe Dutzend	„ 11.40	„ 17.—	„ 18.—
„ „ „ „ 1 „	das „	„ 21.60	„ 32.—	„ 32.50
„ „ „ „ 5 „	„	„ 20.50	„ 30.—	—
„ „ „ „ 10 „	„	„ 20.—	„ 29.—	—
„ „ „ „ 25 „	„	„ 19.—	„ 28.—	—

Für Bestellungen ist Seite 254 zu beachten.

Farbkissen für die Yost-Maschine

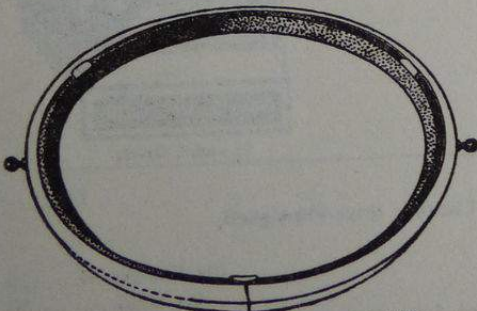

Farbkissen für die Yost-Maschine Modell 10.

getränkt in den gebräuchlichen Farben, kopierend und nicht kopierend, und in Metallringe eingesetzt, passend für Modell 10 das Stück M. 7.—
 „ „ 4 „ „ „ 6.75

Einsetzen neuer, getränkter Kissen in die Metallringe für beide Modelle M. 5.—

Pelikan — Druckbänder

für Typendruckapparate, wie Millotyt, Graphoty, Progressograph, Gammeter Multigraph usw. und zum Druck auf der Buchdruckpresse.



Pelikan-Druckbänder werden für alle Systeme in den gebräuchlichen Farben, kopierend und nicht kopierend, geliefert. Die Einfärbung wird nach den gleichen Grundsätzen wie bei den Pelikan-Schreibbändern vorgenommen. Die Bänder liefern daher äußerst klare Abdrücke und sind sehr ergiebig. Meine Bänder haben außerdem den Vorteil, daß zum unauffälligen, nachträglichen Einschreiben von Adressen in die Vielfältigungen Schreibbänder dazu geliefert werden, die im Farbton und in der Tränkung genau zu den Druckbändern passen.

Pelikan-Druckbänder in normaler Breite von 20—20,5 cm, auf Holzspule gewickelt und in einer Schachtel verpackt:

	Länge	5	6	7	8	10 m
Nicht kopierend	M.	7.50	8.75	10.—	11.25	13.75
Kopierend	„	8.75	10.50	12.—	13.50	16.—

Abweichende Längen zu entsprechenden Preisen.

Gebrauchte Bänder, deren Gewebe noch gut ist, werden zur Hälfte des Neupreises wieder aufgefärbt.

Roxy — Garnitur

Um Fehler aus Schreibmaschinenbriefen zu entfernen, bedient man sich zweckmäßig der Roxy-Garnitur. Sie enthält ein Stück Schreibmaschinengummi, eine Flasche Roxy-Flüssigkeit, einen Roxy-Stift und eine Radierschablone. Mit dem Schreibmaschinengummi wird die Farbe der zu entfernenden Schriftzeichen leicht gelockert und mit der Roxy-Flüssigkeit vollständig entfernt. Der für die Schreibmaschine so schädliche Radierstaub wird dadurch auf das geringste Maß beschränkt. Mit Schreibbandfarbe beschmutzte Finger reinigt man mit dem Roxy-Stift.

Jede Packung ist mit einer Gebrauchsanweisung versehen.

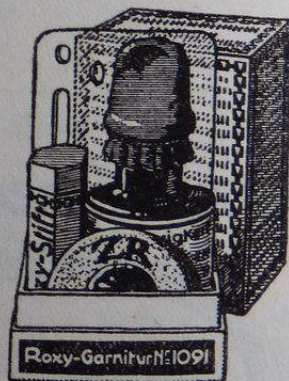

1/2 natürl. Größe.

Nr. 1091c.	Roxy-Garnitur	M. 1.—
	Inhalt 1 Stück Schreibmaschinengummi, 1 Flasche Roxy-Flüssigkeit, 1 Roxy-Stift und 1 Radierschablone.	
„ 1091.	Einzelne Flaschen Roxy-Flüssigkeit	die Flasche M. —.50
„ 1090.	„ Roxy-Stifte	das Stück „ —.20
	Schreibmaschinengummi siehe Seite 183.	

Kohlenpapier

Wie meine Schreibbänder durch ihre guten Eigenschaften weite Verbreitung in der ganzen Welt gefunden haben, so biete ich auch in Pelikan-Kohlenpapier ein Erzeugnis von hochvollkommener Güte.

Pelikan-Kohlenpapier ist aus Farben feinsten Mahlung und nach eigenem Verfahren hergestellt. Es liefert schöne farbkräftige und scharfe Abdrücke, die von einem Original kaum zu unterscheiden sind, schmiert nicht und ist äußerst ergiebig.

Zwei Einfärbungen werden geliefert: normal und weich. Das normale Papier ist das zweckmäßigste für die meisten Maschinen und wird in allen Fällen geliefert, wo keine nähere Angabe erfolgt.

Das weiche Papier findet Verwendung auf der sanft schlagenden Hammondmaschine.

Pelikan — Kohlenpapier

zum Durchschlagen auf der Schreibmaschine. Violett, Blau, Schwarz, Rot, Grün.



Sorte 1025 mit 5 Pelikanen



Sorte 1022 mit 4 Pelikanen



Beide Sorten sind aus außergewöhnlich dünnen Rohpapieren hergestellt und liefern infolge ihrer Feinheit die größte erreichbare Anzahl von Durchschlägen.

	Sorte 1025		Sorte 1022		Sorte 1025* kopierend und hektographisch	
	Folio	Quart	Folio	Quart	Folio	Quart
Einzelne Schachteln	M. 12.—	M. 11.50	M. 10.—	M. 9.50	M. 18.—	M. 17.—
Die Schachtel bei einem Jahresabschluß auf mindestens:						
10 Schachteln	„ 11.—	„ 10.50	„ 9.—	„ 8.50	„ 16.—	„ 15.25
25 „	„ 10.50	„ 10.—	„ 8.50	„ 8.—	„ 15.—	„ 14.25
50 „	„ 10.—	„ 9.50	„ 8.—	„ 7.50	„ 14.—	„ 13.50

* Wird nur in Violett geliefert.

Die Schachtel enthält 100 Blatt. Folioformat mißt 20 1/2/33 cm, Quartformat 22/28 cm.
Andere Größen zu entsprechenden Preisen.

Pelikan ÷ Kohlenpapier

zum Durchschlagen auf der Schreibmaschine. Violett, Blau, Schwarz, Rot, Grün.



Sorte 1020 mit 3 Pelikanen



Sorte 1015 mit 2 Pelikanen



Die Papiere sind mit denselben Farbstoffen und nach demselben Verfahren wie die Sorten 1025 und 1022 eingefärbt, nur der zur Herstellung verwandte Papierstoff ist nicht ganz so dünn.

	Sorte 1020		Sorte 1015		Sorte 1020 zweiseitig	
	Folio	Quart	Folio	Quart	Folio	Quart
Einzelne Schachteln	M. 7.50	M. 7.25	M. 5.—	M. 4.80	M. 12.—	M. 11.50
Die Schachtel bei einem Jahresabschluß auf mindestens:						
10 Schachteln	„ 7.—	„ 6.75	„ 4.75	„ 4.60	„ 11.—	„ 10.50
25 „	„ 6.50	„ 6.25	„ 4.50	„ 4.40	„ 10.50	„ 10.—
50 „	„ 6.25	„ 6.—	„ 4.25	„ 4.15	„ 10.—	„ 9.50

Die Schachtel enthält 100 Blatt. Folioformat mißt 20 $\frac{1}{2}$ / $\frac{33}{32}$ cm, Quartformat 22/28 cm.
Andere Größen zu entsprechenden Preisen.

Fedupa

Federdurchschreibpapier (Pen Carbon)

Violett, Blau, Schwarz.

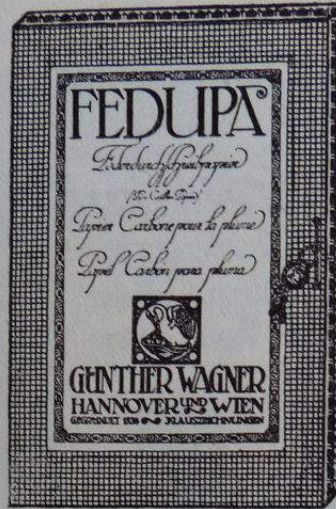

Für Durchschrift mit der Stahlfeder in Durchschreibbüchern, auf Frachtbriefen, Paketadressen, für Durchschrift von Briefen, besonders von Privatbriefen, bei denen keine Kopierpresse zur Verfügung steht, kurz für alle Fälle, wo es auf Sauberkeit ankommt und man nicht die Bleifeder zur Durchschrift benutzen will. — Fedupa liefert schöne, klare Schrift, schmiert nicht und ist sehr ergiebig. Auch für Bleistiftdurchschrift vorzüglich geeignet.

Sorte 990. Die Schachtel mit 100 Blatt Folioformat (20 1/2/33 cm)	M. 7.50
„ „ „ 100 „ Quartformat (22/28 cm)	„ 7.25
Die Packung „ 100 „ Größe 44/57 cm	„ 20.—
Andere Größen zu entsprechenden Preisen.	

Durchschreibpapier

zum Durchschreiben mit dem Blei-, Kopier- und Achatstift in Durchschreibbüchern oder -blocks mit Auftrags-, Telegramm-, Packzetteln, Paketadressen, Rechnungen, Bestellscheinen usw. und zum Durchpausen von Zeichnungen, Stickmustern und dergleichen.

Einseitig.			
Nr. 1. Blau, dick, 31/47 cm	die 100 Blatt	M. 5.—	
„ 2. Blau, dünn, 42/52 cm	„ 100 „	„ 5.—	
„ 9*. Violett, dünn, 42/52 cm	„ 100 „	„ 10.—	
„ 10*. Blau, dünn, 42/52 cm	„ 100 „	„ 10.—	
„ 11*. Schwarz, dünn, 42/52 cm	„ 100 „	„ 10.—	
„ 3. Zinnoberrot, 31/47 cm	„ 100 „	„ 10.—	
„ 4. Schwarz, Gelb, Weiß, 31/47 cm	„ 100 „	„ 10.—	
„ 5. Graphit, dick, 31/47 cm	„ 100 „	„ 10.—	
„ 7. „ dünn, 40/50 cm	„ 100 „	„ 10.—	
Zweiseitig.			
Nr. 1a. Blau, dick, 31/47 cm	die 100 Blatt	M. 5.—	
„ 2a. Blau, dünn, 42/52 cm	„ 100 „	„ 10.—	

* Eignen sich auch für die Durchschrift mit der Stahlfeder.

Andere Größen zu entsprechenden Preisen.

Pelikan-Vervielfältigungsfarben

Violett, Blau, Schwarz.

Pelikan-Vervielfältigungsfarben für Wachspapierdurchschläge enthalten keinerlei Stoffe, die den Walzen und Apparaten irgendwie schädlich werden könnten. Sie ergeben schöne, saubere Abdrücke. Die Adresse kann später bei Verwendung meiner Schreibbänder für Aquin und Otin in die Vervielfältigungen unauffällig eingesetzt werden, da diese Bänder, soweit dies technisch möglich ist, auf die Töne der Pelikan-Vervielfältigungsfarben abgestimmt sind.



Nr. 1045. 1/3 natürl. Größe.

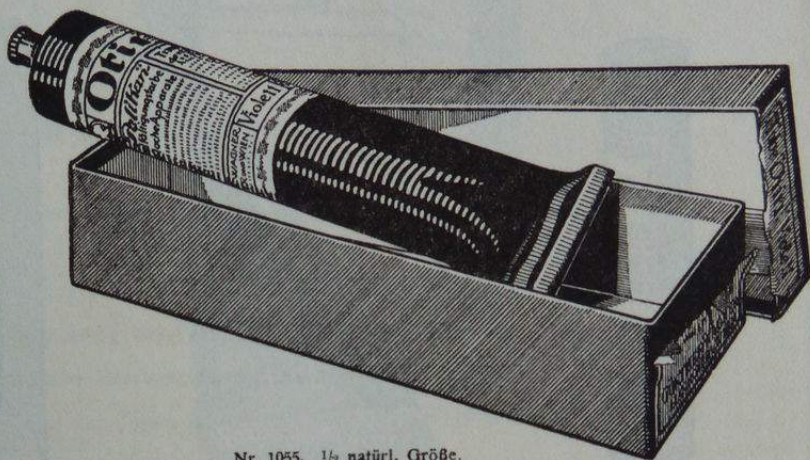

Nr. 1055. 1/3 natürl. Größe.

Aquin.

Wasserfarbe, daher Schrift ohne Ölschatten, für rotierende Vervielfältigungsapparate, wie Roneo, Präcis, Rotary-Duplicator und ähnliche. Die Büchse Nr. 1045 hat eine praktische Form, so daß die Farbe nach Bedarf dem Apparat durch Eingießen oder mittels Pinsels zugeführt werden kann.

Nr. 1043.	Das Kilogramm in Blechbüchse	M.	6.—
„ 1045.	Büchse von etwa 600 g brutto	„	4.—
„ 1046.	Tube „ „ 200 „ „	„	2.—

Otin.

Für flache Apparate und dem Rotary-Cyclostyle; sowohl für Handschrift als auch Maschinenschrift. Auf saugfähigem Papier gibt Otin Nr. 1055 und 1056 ausgezeichnete Abdrücke. Bei Verwendung von gewöhnlichem, nicht saugfähigem Schreibpapier nehme man die besonders zubereitete Farbe Otin Nr. 1055 F und 1056 F, die zu gleichen Preisen geliefert wird.

Nr. 1055.	Große Tube von etwa 420 g brutto	M.	4.—
„ 1056.	Kleine „ „ „ 200 „ „	„	2.—

Aquin-Pinsel.

Nr. 130.	36 mm, zum Auftragen der Farbe auf die Trommel	M.	—,50
----------	--	----	------

Aquin- und Otin-Bänder siehe auf den Seiten 254—257.

Pelikan :: Wachspapier

Die Wachsschicht ist außerordentlich geschmeidig und daher sehr widerstandsfähig gegen Zerbrechen und Knittern: sie klebt nicht, zeigt weder Löcher noch Fehlstellen und bietet damit Gewähr für zahlreiche und gute Abzüge. Das Wachspapier für Maschinenschrift wird in drei Stärken hergestellt: „normal“, „dick“ und „dünn“. Ohne nähere Angabe liefere ich das „normale“ Papier, es eignet sich für die meisten Schreibmaschinen. Für sehr stark schlagende Maschinen fordere man „dickes“ Papier, für schwach schlagende (Hammond) „dünn“es“ Papier.



Rollenpackung.
Größe 330/70 mm.



Flache Schachtelpackung.
Größe 245/470 mm.

Für rotierende Apparate (Maschinenschrift).

Verpackt in flachen Schachteln zu 25 Blatt, Folioformat (23/44 cm). Jedes Blatt vereinigt mit Deckblatt und Unterlage die Schachtel M. 5.—
 Nr. 1030 Z. Für Roneo mit alter Doppelschiene.
 „ 1030 T. „ „ „ neuer Schiene.
 „ 1031. „ Rotary-Cyclostyle mit 4 Knöpfen, alt.
 „ 1031 S. „ „ „ „ vielen Knöpfen, neu.
 Wachspapier für die übrigen rotierenden Apparate zu gleichem Preise.

Für rotierende Apparate (Handschrift).

Verpackt in flachen Schachteln zu 25 Blatt, Folioformat (23/44 cm) die Schachtel M. 3.50
 Nr. 1038. Für Rotary-Cyclostyle mit 4 Knöpfen, alt.
 „ 1038 S. „ „ „ „ vielen Knöpfen, neu.

Für flache Apparate (Maschinenschrift).

Nr. 1040. Für Cyclostyle, Mimeograph. Jedes Blatt mit Seidenpapier und Schutzblatt; jede Rolle enthält außerdem zwei Ölblätter. Die Rolle mit 25 Blatt, Folioformat (31/46 cm) M. 4.50
 „ 1040II. Für Cyclostyle, Mimeograph. IIa Sorte. Ausrüstung wie Nr. 1040. Die Rolle mit 25 Blatt, Folioformat (31/46 cm) „ 3.50

Für flache Apparate (Handschrift).

Nr. 1041. Für Cyclostyle. Nach Wunsch liniert oder kariert. Flach oder in Rollen zu 25 Blatt verpackt, Folioformat (31/46 cm) die Packung M. 3.50

Verschiedenes



Nr. 1060. 1/2 natürl. Größe. M. 1.— Nr. 1063. 1/2 natürl. Größe. M. —.50

Nr. 1060.	Pelikan-Korrekturlack	die Flasche mit Pinsel M. 1.—
	Zum Ausbessern von Fehlern und Löchern im Wachspapier. Inhalt 50 g.	
„ 1061.	Pelikan-Entwickler	die Flasche wie Nr. 1060 mit Pinsel „ 1.—
	Zur Erhöhung der Farbdurchlässigkeit der Matrizen.	
„ 1065.	Seidengaze	das Blatt „ 1,50
	Als Unterlage beim Beschreiben des Wachsbogens. Größe 23/33 cm.	
„ 1066.	Typenschutzseiden	100 „ „ —.60
	Zum Schutze der Typen beim Beschreiben des Wachspapiers.	
„ 1067.	Japanisches Pflanzenseiden	100 „ „ 3.—
	Zum Überspannen der Wachsmatrize.	
„ 1068.	Ölblätter	100 „ „ 5.—
	Als Unterlage beim Beschreiben des Wachsblasses.	
„ 1063.	Feinstes Schreibmaschinenöl	die Flasche „ —.50
	Inhalt 31 g.	

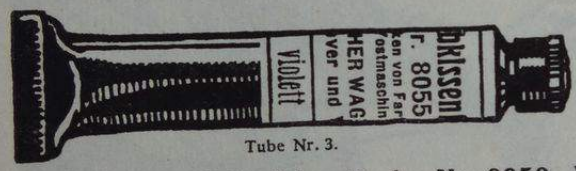

Tube Nr. 3.

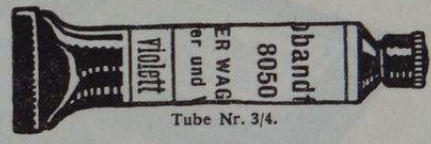

Tube Nr. 3/4.

Schreibbandfarbe Nr. 8050, Violett, Blau, Schwarz.

Tube Nr. 3/4	Kopierend M. —.50	Nicht kopierend M. —.25
„ „ „ 3	„ —.90	„ —.40
Das Kilogramm in Blechbüchse	„ 60.—	„ 15.—

Schreibkissenfarbe Nr. 8055, Violett, Blau, Schwarz.

Zum Tränken von Farbkissen für die Yost- und die Williams-Maschine.	Kopierend	Nicht kopierend
Tube Nr. 3/4	M. —.30	M. —.25
„ „ „ 3	„ —.50	„ —.40
Das Kilogramm in Blechbüchse	„ 26.—	„ 15.—

Schreibmaschinentinte Nr. 8060, Violett, Blau, Schwarz.

Kopierend und nicht kopierend, zum Tränken von Farbröllchen für die Blickensderfer-Maschine.	
In Flaschen Nr. 23G. Inhalt 12 g. Abbildung der Flaschenform siehe Seite 244	M. —.30
„ „ „ 2G. „ 18 „ „ „ „ „ „ „ „ „ 241	„ —.50
„ „ „ 101G. „ 50 „ „ „ „ „ „ „ „ „ 241	„ 1.—
Die Literflasche	„ 15.—

Nakiton-Vervielfältigungs-Apparat

Mit dem Nakiton-Apparat lassen sich auf einfache und billige Art Mitteilungen, Angebote, Speisekarten, Zeichnungen usw. vervielfältigen.

Er liefert von Anfang an bis zuletzt schöne, scharfbegrenzte Schriftzüge, die Abzüge kleben nicht an der Masse, sind deshalb leicht abzuziehen und rollen sich nicht.

Man schreibt das Original mit meinen für die Masse besonders geeigneten Vervielfältigungstinten, hektographischen Schreibbändern oder Kohlenpapieren, läßt die Schrift trocknen und legt es auf die Masse. Nach kurzer Zeit ist genügend Farbe eingezogen, und man kann mit dem Abziehen beginnen. Ist die gewünschte Anzahl Abzüge genommen, so wird die Masse mit einem weichen, nassen Schwamm abgewaschen, und der Apparat ist von neuem gebrauchsfertig.

Jeder Apparat wird in einer starken Pappschachtel geliefert, die auch das nötige Zubehör enthält: ein Fläschchen violette Vervielfältigungstinte, Gummistreicher, Spachtel zum Glattstreichen der Masse, Schwamm und genaue Gebrauchsanweisung.

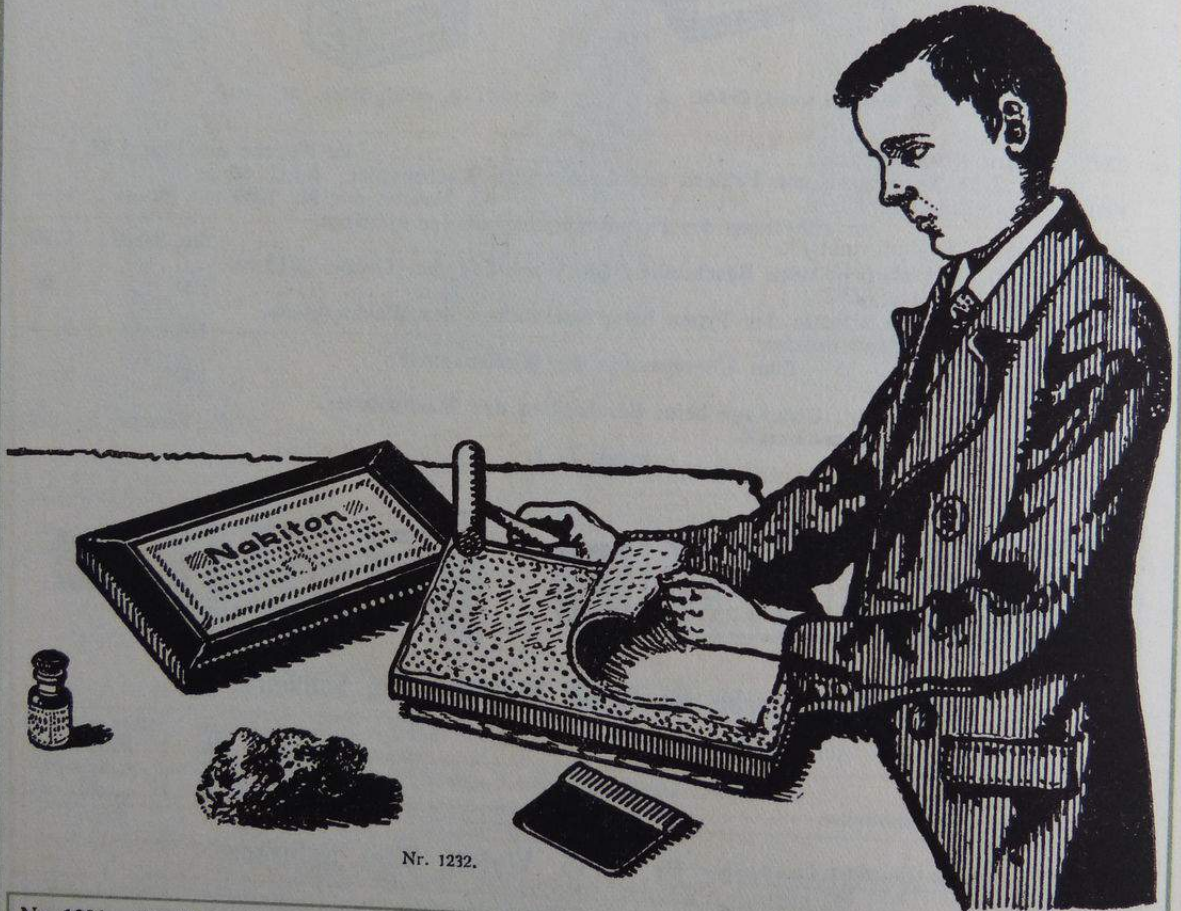

Nr. 1232.

- | | | | |
|-----------|--|-------|---------|
| Nr. 1231. | Für Doppelfolioformat (36/48 cm) | | M. 20.— |
| „ 1232. | „ Folioformat (24/36 cm) | | „ 11.— |
| | gearbeitet aus dunkelgrün lackiertem, starkem Zinkblech. | | |
| „ 1232 u. | „ Folioformat (24/36 cm) | | „ 10.— |
| | gleicher Apparat wie Nr. 1232, jedoch unlackiert. | | |

Nakiton-Ersatzmasse.

- | | | | |
|-----------|---|-------|-----------------------|
| Nr. 1240. | Verpackt in Holzkistchen | | das Kilogramm M. 2.50 |
| „ 1241. | Für den Apparat Nr. 1231, verpackt in Holzkistchen, fertig zum Einsetzen | | „ 10.— |
| „ 1242. | „ „ „ „ 1232 u. Nr. 1232u, verpackt in Holzkistchen, fertig zum Einsetzen | | „ 5.— |

Nakiton-Vervielfältigungs-Apparat

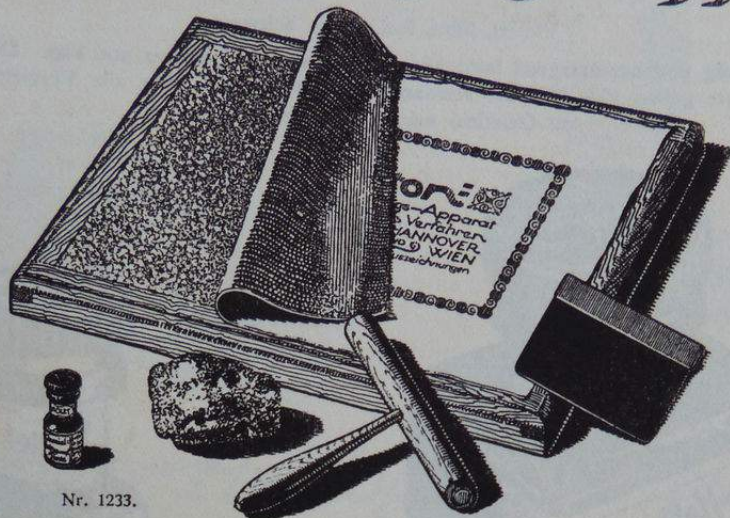

Nr. 1233.

Nr. 1237.	Für Doppelfolioformat (36/48 cm)	M.	11.—
„ 1233.	„ Folioformat (24/36 cm)	„	6.—
„ 1234.	„ Quartformat (23/28 „)	„	5.50

Starke Holzkasten aus mattiertem Buchenholz.



Nr. 1235.

Nr. 1235.	Für Oktavformat (15/23 cm), gelb lackierter Blechkasten	M.	4.—
-----------	---	----	-----

Nakiton-Ersatzmasse.

Nr. 1240.	Verpackt in Holzkistchen	das Kilogramm	M.	2.50
„ 1247.	Für den Apparat Nr. 1237, verpackt in Holzkistchen, fertig zum Einsetzen	„	„	5.70
„ 1243.	„ „ „ „ 1233, „ „ „ „ „ „ „ „	„	„	2.85
„ 1244.	„ „ „ „ 1234, „ „ „ „ „ „ „ „	„	„	2.30
„ 1245.	„ „ „ „ 1235, „ „ „ „ „ „ „ „	„	„	1.80

Vervielfältigungstinte

Violett, Blau, Rot, Grün, Schwarz, von hervorragender Farbkraft und Leichtflüssigkeit.

Nr. 1/32 G.	Mit Griffkork. Abbildung der Flaschenform siehe Seite 268	M.	—,75
„ 23 G.	„ „ „ „ „ „ 268	„	—,35

Hektographische Schreibbänder siehe auf den Seiten 254—257. Hektographisches Kohlenpapier siehe Seite 260.

Pelikan — Hektographentinte

Violett, Blau, Rot, Grün, Schwarz.

Angenehm leichtflüssig und hervorragend farbkünftig, die Abzüge sind sauber und klar. Die violette, blaue, rote und grüne Tinte geben 150—200, die schwarze 60—100 Abzüge. Für alle Vervielfältigungsapparate mit Gelatine- oder Tonmasse geeignet.



Nr. 1/32 G. M. —.50

Natürliche Größen.



Nr. 23 G. M. —.25

Nr. 23 G.	Mit Griffkork.	Abbildung siehe oben		M.	— .25
" 1/32 G.	"	"	"	"	— .50
" 2 G.	"	"	der " Flaschenform siehe Seite 241	"	— .50
" 104.	" Kapsel.	"	" " " " " 241	"	— .50
" 102 G.	" Griffkork.	"	" " " " " 241	"	— .60
" 103.	" Kapsel.	"	" " " " " 241	"	— .85
1 Liter	in Pelikanflasche.	Abbildung der Flaschenform siehe Seite 228		"	9.—
1/2	"	"	" " " " " 228	"	4.80
1/4	"	"	" " " " " 228	"	2.70
1/8	"	"	" " " " " 228	"	1.50
Hektographische Schreibbänder siehe auf den Seiten 254—257.					

Autographische Tinte

Zur Vervielfältigung von Schriftstücken, Zeichnungen, Noten usw. mittels Stein- oder Zinkdruckes.

Nr. 23 G.	Mit Griffkork.	Abbildung der Flaschenform siehe oben		M.	— .30
" 2 G.	"	"	"	"	— .50
" 1/32 G.	" Griffkork.	"	" " " " " Seite 241	"	— .60
" 102 G.	"	"	" " " " " oben	"	— .60
1 Liter	in Pelikanflasche.	"	" " " " " Seite 241	"	— .60
1/2	"	"	" " " " " 228	"	15.—
1/4	"	"	" " " " " 228	"	8.—
1/8	"	"	" " " " " 229	"	4.50
"	"	"	" " " " " 229	"	2.50
Autographische Schreibbänder siehe auf den Seiten 254—257.					

Hektographenartikel

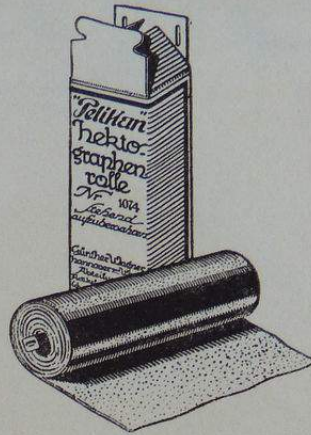
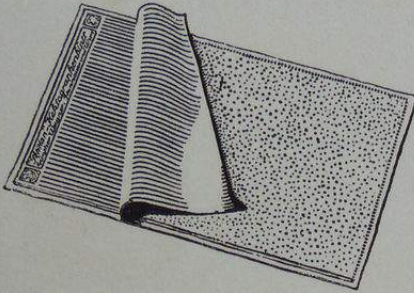

Pelikan-Hektographenblätter

auf beiden Seiten und wiederholt zu gebrauchen. Jedes Blatt mit Gebrauchsanweisung.

Nr. 1070.	Doppelfolioformat (36/46 cm)	das Stück	M. 1.—
„ 1071.	Folioformat (23/36 cm)	„ „	„ .50
„ 1072.	Quartformat (23/28 cm)	„ „	„ .40
„ 1073.	Postkartenformat (10/15 cm)	„ „	„ .15

Pelikan-Hektographenrollen

Einseitig. Mit Holzkern, Metallkapsel und einer Befestigungsvorrichtung, welche es ermöglicht, die Rollen sowohl für den Optimusapparat als auch für den Schapirographen zu benutzen.

Nr. 1074.	4 m lang, 22 cm breit	die Rolle	M. 5.—
„ 1075.	4 „ „ 35 „ „	„ „	„ 8.25
„ 1076.	4 „ „ 40 „ „	„ „	„ 9.50
„ 1077.	4 „ „ 52 „ „	„ „	„ 12.25

Pelikan-Hektographenmasse

zum Nachfüllen von Hektographenapparaten.

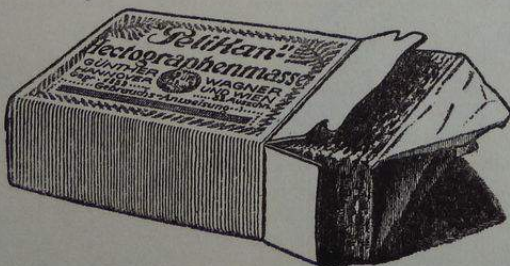

Nr. 1078. M. 3.25



Nr. 1079. M. 3.50

Nr. 1078.	In Faltschachtel	das Kilogramm	M. 3.25
„ 1079.	„ Blechbüchsenpackung	„ „	„ 3.50

Hektographische Schreibbänder siehe auf den Seiten 254—257. Hektographisches Kohlenpapier siehe Seite 260.

Klebstoffe



Klebstoffe

Ein guter Büroleim soll starke Klebkraft haben und sie dauernd beibehalten. Die von mir vertriebenen Büroleime haben diese Eigenschaft, sie sind reine Naturprodukte. Ich erzeuge darin:

Pelikan-Gummi

hergestellt aus echtem Gummiarabikum von heller, etwas trüber Färbung, dem Zeichen des echten Gummiarabikums. Das Pelikan-Gummi dient für alle Zwecke, auch für Papiere von empfindlicher Farbe.

Gee-Wee-Gummi

ist ebenfalls ein reines Naturprodukt von guter Klebkraft, hat goldgelbe, klare Farbe und ist für Bürozzwecke sehr zu empfehlen. Für Papiere von empfindlicher Farbe ist das helle Pelikan-Gummi geeigneter.

Pinselklemmer.

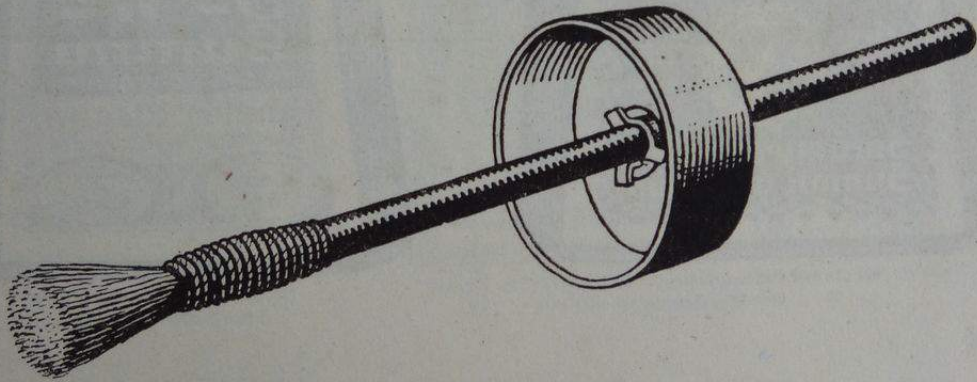

Eine willkommene Vorrichtung ist der mir gesetzlich geschützte Pinselklemmer, welcher es ermöglicht, den Pinsel in jeder gewünschten Höhe in der Kapsel festzuhalten und seine Stellung nach dem Inhalte des Glases zu regeln. Bisher ruhte der Pinsel auf dem Boden des Leimglases, war in seiner ganzen Länge mit Klebstoff bedeckt und beschmutzte die Finger. Mein Pinselklemmer beseitigt diesen Übelstand.

Pelikan — Gummi

Gee-Wee-Gummi

Der Unterschied zwischen Pelikan- und Gee-Wee-Gummi ist auf Seite 273 erläutert.



Nr. 059 mit Pelikan-Gummi.
 „ 59 „ Gee-Wee-Gummi.

Natürliche Größen.



Nr. 058 mit Pelikan-Gummi.
 „ 58 „ Gee-Wee-Gummi.

Pelikan-Gummi.

Nr. 059.	Mit Kapsel, Pinsel und Klemmvorrichtung für den Pinsel, 260 g Inhalt	M. 1.—
„ 058.	„ „ „ „ „ „ „ „ „ 175 „ „	„ .75

Gee-Wee-Gummi.

Nr. 59.	Mit Kapsel, Pinsel und Klemmvorrichtung für den Pinsel, 260 g Inhalt	M. —.85
„ 58.	„ „ „ „ „ „ „ „ „ 175 „ „	„ —.70

Größere Füllungen siehe Seite 276.

Pelikan — Gummi

Gee-Wee-Gummi

Der Unterschied zwischen Pelikan- und Gee-Wee-Gummi ist auf Seite 273 erläutert.

Natürliche Größen.



Nr. 057 mit Pelikan-Gummi.
„ 57 „ Gee-Wee-Gummi.



Nr. 051 mit Pelikan-Gummi.
„ 51 „ Gee-Wee-Gummi.



Nr. 52 nur mit Gee-Wee-Gummi.

110g Zufüll

Pelikan-Gummi.

Nr. 057.	Mit Kapsel, Pinsel und Klemmvorrichtung für den Pinsel, 110 g Inhalt	M. —.50
„ 051.	„ „ und Pinsel, 60 g Inhalt	„ —.30

Gee-Wee-Gummi.

Nr. 57.	Mit Kapsel, Pinsel und Klemmvorrichtung für den Pinsel, 110 g Inhalt	M. —.45
„ 51.	„ „ und Pinsel, 60 g Inhalt	„ —.25
„ 51.	Ohne „ „ 60 „ „	„ —.20
„ 52.	30 g Inhalt	„ —.10

Größere Füllungen siehe Seite 276. Weitere 10 Pfennig-Gläser siehe Seite 281.

Flüssiges Gummi in großen Füllungen

In glatten Rollflaschen
mit weitem Hals.

Natürliche Größe einer
Flasche mit 1 kg Inhalt.



1 kg	Pelikan-Gummi M. 3.—	Gee-Wee-Gummi M. 2.50	1/4 kg	Pelikan-Gummi M. —.90	Gee-Wee-Gummi M. —.75
1/2 "	" 1.60	" 1.35	1/8 "	" —.50	" —.40

Felikan-Gummi in Glockenflaschen



Natürliche Größen.

Nr. 29.

Nr. 38.

Nr. 39.

Nr. 40.

Nr. 29.	Mit Kapsel, Pinsel und Klemmvorrichtung für den Pinsel, 240 g Inhalt	M. 1.—
„ 38.	„ „ „ „ „ „ „ 165 „	„ —.75
„ 39.	„ „ „ „ „ „ „ 100 „	„ —.50
„ 40.	„ „ „ „ „ „ „ 50 „	„ —.35

Ohne Kapsel, Pinsel und Klemmvorrichtung ermäßigen sich die Preise um 10 Pfennig.

Gummierpinsel.

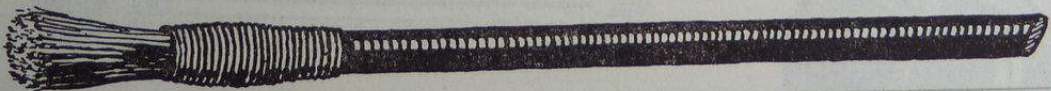

Nr. 116/3.	Mit Fadenbund	das Stück M. —.05
------------	---------------	-------------------

Weitere Gummierpinsel siehe Seite 199.

Pelikan — Gummi

in breiten standfesten Gläsern mit weitem Hals und mit nach unten gewölbtem Boden, in dessen Mitte sich der Rest des Inhaltes sammelt. Die Gläser sind mit Kapsel, Pinsel und Klemmvorrichtung für den Pinsel ausgestattet.

Natürliche Größen.



Nr. 10. 230 g Inhalt M. 1.—

Nr. 11. 130 g Inhalt M. —.60

Reformgummierglas Nr 880



Gefüllt mit Pelikan-Gummi. Der eigenartige Halsraum enthält stets Klebstoff und speist den Schwamm, so daß er nicht eintrocknet.
65 g Inhalt das Stück M. 1.—

Gummiertgläser mit Pelikan-Gummi

Natürliche Größen.



Nr. 878. M. —.60



Nr. 879. M. —.50

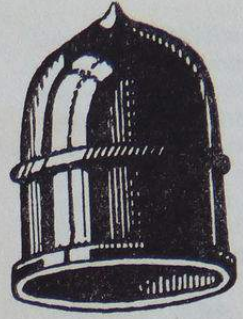

Nr. 881. M. —.90

Nr. 878.	Mit Gummikappe, 100 g Inhalt	M. —.60
„ 878a.	„ „ 55 g „ gleiche Form wie Nr. 878	„ —.40
„ 879.	„ „ 70 „ „	„ —.50
„ 881.	„ Schwamm und Kapsel, 70 g Inhalt	„ —.90
„ 882.	„ „ „ 30 „ „ gleiche Form wie Nr. 881	„ —.60

Gee-Wee-Gummi

Natürliche Größen.



Nr. 48.

Nr. 49.

Nr. 50.

Nr. 29II*. Mit Kapsel, Pinsel und Klemmvorrichtung für den Pinsel, 240 g Inhalt, Glas siehe Seite 277, M. — .85
 „ 48*. „ „ „ „ „ „ „ 85 „ „ „ „ „ „ — .50
 „ 49*. „ „ „ „ „ „ „ 60 „ „ „ „ „ „ — .40
 „ 50. „ „ „ „ „ „ „ 35 „ „ „ „ „ „ — .15
 * Ohne Kapsel, Pinsel und Klemmvorrichtung M. — .10 billiger. Große Füllungen siehe Seite 276.

10 Pfennig-Gläser mit flüssigem Gummi

Nachstehend abgebildete Gläser werden zum Einheitspreise von M. — .10 geliefert.

Natürliche Größen.



Nr. 52.



Nr. 8.

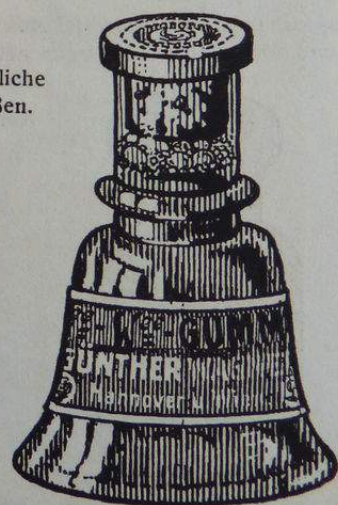

Nr. 28.

Gee-Wee-Gummi

Natürliche Größen.

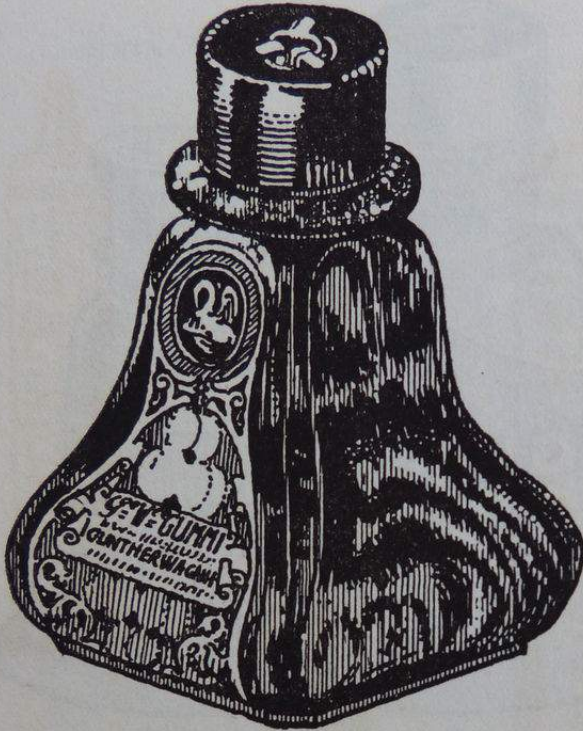

Nr. 9. M. —.60



Nr. 7. M. —.20

Nr. 9. Mit Kapsel, Pinsel und Klemmvorrichtung für den Pinsel, 110 g Inhalt M. —.60
 „ 7. 55 g Inhalt „ —.20

Porzellankitt

Ein unentbehrliches Hausmittel zum Kitten von Porzellan, Glas und Steingut. Jede Flasche mit Gebrauchsanweisung.

Natürliche Größen.



Nr. 23. Die Flasche M. —.50



Nr. 24. Die Flasche M. —.25



¹/₃ natürl. Größe.

Nr. 975. Schaupackung zum Aufhängen mit 12 Flaschen Nr. 24 M. 3.—

Fischleim

Ein flüssiger Leim von ausgezeichneter Klebkraft für alle Zwecke.



Tube Nr. 10. M. — .50



Tube Nr. 7. M. — .25



Tube Nr. 4. M. — .15



Tube Nr. 3. M. — .10

Natürliche Größen.



Nr. 8. M. — .10



Nr. 54. M. — .30

Das kg in Blechdose, einschließlich Dose, M. 3.75

Fischleim-Pinsel Nr. 120 mit vernickelten Blechstielen,
das Stück M. — .05

Abbildung siehe Seite 199.

Syndetikon

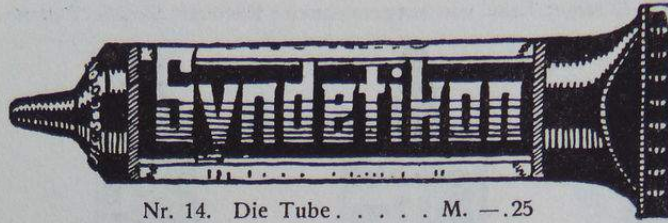

Nr. 14. Die Tube M. —.25

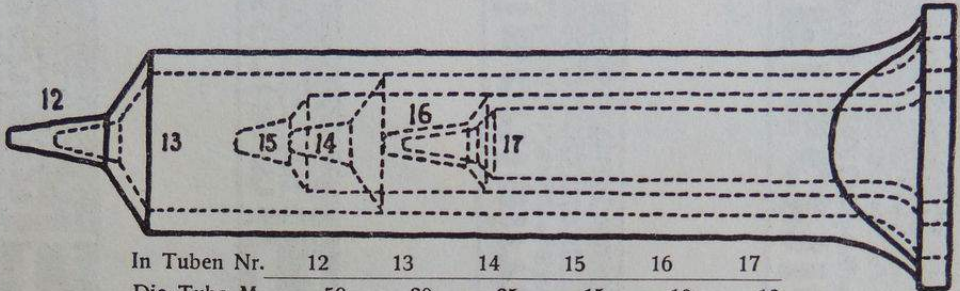

In Tuben Nr.	12	13	14	15	16	17
Die Tube M.	— .50	— .30	— .25	— .15	— .10	— .10

Natürliche Größen.



Größe 1 M. 1.—
Mit Pinsel.

Größe 2 M. —.50

Größe 3 M. —.50
Mit Pinsel.

Größe 4 M. —.25 Größe 5 M. —.10

Syndetikon-Pinsel Nr. 120 mit vernickelten Blechstielen das Stück M. —.05
Abbildung siehe Seite 199.

Pelikanol [Haltbarer Kleister]

Zum Aufziehen von Photographien und Zeichenpapier, zum Kleben von Pappe, Papier und dergleichen, von bekannt guter Beschaffenheit, außerordentlich angenehm im Gebrauch, von großer Klebkraft und Haltbarkeit. Es ist säurefrei und kann auch empfindlichen Papierstoffen nicht schädlich werden. Durch Kälte oder längeres Lagern zu steif gewordenes Pelikanol wird kräftig umgerührt, geknetet und bleibt dann flüssig; auch durch jeweiliges Erwärmen kann Pelikanol leicht wieder in flüssigen Zustand gebracht werden.

Natürliche Größe.



Nr. 970 . . . das Stück M. 1.—

Ein äußerst praktisches Glas für das Büro. Es hat einen eingebauten Wasserbehälter, welcher zur Aufnahme von Pinsel und Wasser dient. Das Wasser des Behälters verhütet das Eintrocknen der Pinselborsten und erhält das Pelikanol frisch und geschmeidig.

Pelikanol in viereckigen Gläsern mit Schraubdeckel und in Tuben siehe auf den Seiten 286—288.

Pelikanol [Haltbarer Kleister]

Zum Aufziehen von Photographien und Zeichenpapier, zum Kleben von Pappe, Papier und dergleichen, von bekannt guter Beschaffenheit, außerordentlich angenehm im Gebrauch, von großer Klebkraft und Haltbarkeit. Es ist säurefrei und kann auch empfindlichen Papierstoffen nicht schädlich werden. Durch Kälte oder längeres Lagern zu steif gewordenes Pelikanol wird kräftig umgerührt, geknetet und bleibt dann flüssig; auch durch jeweiliges Erwärmen kann Pelikanol leicht wieder in flüssigen Zustand gebracht werden.

Natürliche Größen.



Nr. 963. M. 1.—



Nr. 964. M. —.60

Nr. 967.	Inhalt 1000 g,	viereckiges Glas mit Schraubdeckel			M. 2.50
" 967 ^{1/2} .	" 500	" "	" "	" "	" 1.50
" 963.	" 375	" "	" "	" "	" 1.—
" 964.	" 230	" "	" "	" "	" —.60

Kleisterpinsel Nr 115/4

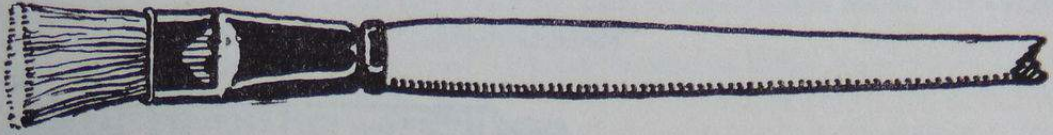

Mit Messingzwinge, Länge 18 cm das Stück M. —.10

Pelikanol [Haltbarer Kleister]

Natürliche Größen.



Nr. 964 a. M. —.50



Nr. 965. M. —.40



Nr. 966. M. —.25

Nr. 964 a.	Inhalt 150 g, viereckiges Glas mit Schraubdeckel	M. —.50
„ 965.	„ 100 „ „ „ „ „	„ —.40
„ 966.	„ 50 „ „ „ „ „ „	„ —.25

Pelikanol in Tuben siehe Seite 288.

Pelikanol [Haltbarer Kleister]

in Tuben. Die Größen 969a, 969 und 968a sind mit einer gesetzlich geschützten Flügelschraube zum leichteren Öffnen der Tuben versehen.

Natürliche Größen.

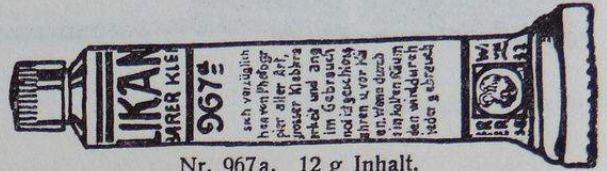

Nr. 967a. 12 g Inhalt.
Die Tube M. — .10

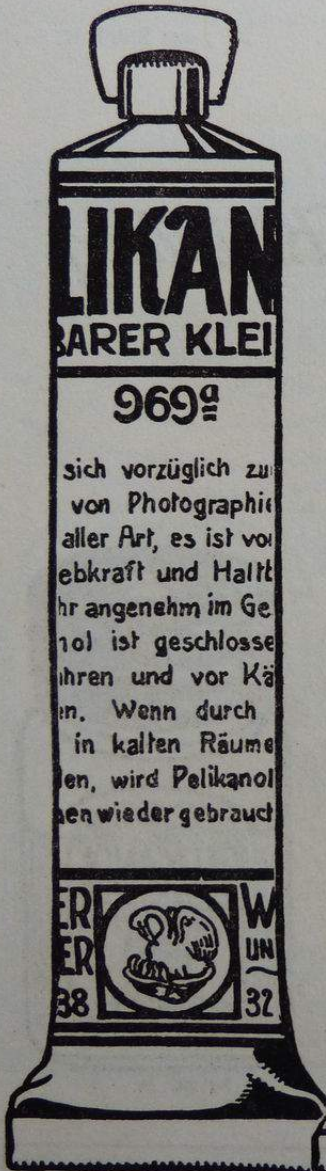

sich vorzüglich zu
von Photographie
aller Art, es ist vor
ebkraft und Haltb
hr angenehm im Ge
ol ist geschlosse
ahren und vor Kä
en. Wenn durch
in kalten Räume
en, wird Pelikanol
en wieder gebrauch



Nr. 969a. 110 g Inhalt.
Die Tube M. — .50

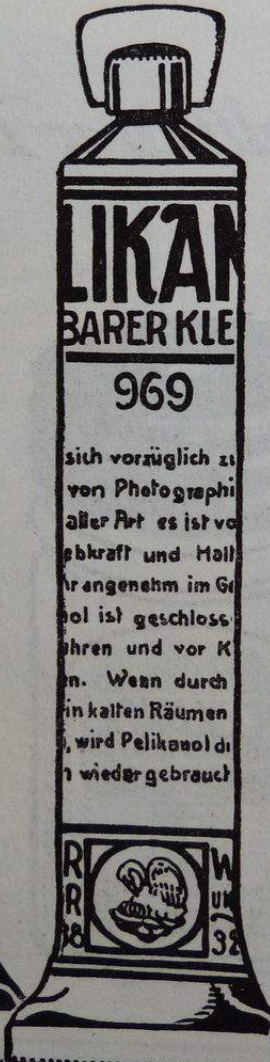

sich vorzüglich zu
von Photographie
aller Art es ist vor
ebkraft und Halt
r angenehm im Ge
ol ist geschloss
ahren und vor K
en. Wenn durch
in kalten Räumen
, wird Pelikanol di
n wieder gebrauch



Nr. 969. 70 g Inhalt.
Die Tube M. — .40



sich vorzüglich zum
tographien u. Papier
on grosser Klebkraft
. sehr angenehm im G
l ist geschlossen auf
ver Kälte zu schütz
oges Lagern in kalten
werden, wird Pelika
men wieder gebrauch



Nr. 968a. 50 g Inhalt.
Die Tube M. — .30



sich vorzüglich zu
von Photographie
aller Art, es ist vor
ebkraft und Haltba
ngenehm im Gel
ol ist geschlosse
en u. vor Kälte zu se
durch langes Lag
Räumen fest ge
likanol durch Er
eder gebrauchsfä



Nr. 968. 35 g Inhalt.
Die Tube M. — .20

Pelikanol in Gläsern siehe auf den Seiten 285—287.

Calos

Calos ist ein Klebmittel von weißer Farbe, welches wegen seiner größeren Dünnpflüssigkeit für manche Zwecke dem flüssigen Gummi und dem teigartigen Kleister vorgezogen werden wird. Es läßt sich sehr dünn auftragen, dickt nicht ein und setzt die Öffnung des Glases nicht zu. Calos ist äußerst haltbar und hat gute Klebkraft, trocknet aber etwas langsamer als flüssiges Gummi und Kleister.

Außer in Kontoren wird Calos Verwendung finden in Fabriken für künstliche Blumen, Papierlaternen, Lampenschirme usw., in Hutfabriken zum Einkleben der Etiketten, in Tuchfabriken, Manufaktur- und Seidenwarengeschäften zum Einkleben von Mustern usw.

Natürliche Größen.



Nr. 980. M. 1.—

Nr. 981. M. —.60

Nr. 980.	Mit Kapsel und Pinsel, Inhalt 300 g	M. 1.—
„ 981.	„ „ „ „ 155	„ —.60
„ 986.	Inhalt 1000 g, viereckiges Glas mit Schraubdeckel, Form wie 963 auf Seite 286	„ 2.50
„ 987.	„ 500 „ „ „ „ „ 963 „ „ 286	„ 1.50

Inhaltsverzeichnis

	Seite		Seite
Abdeckfarbe	134	Eisengallus-Schultinte	235
Abstaubpinsel für Photographen	198, 200	Eiweiß-Lasurfarben	137
Abwaschbare Farben	47	Emailfarben	142, 143
Akten-Schreibbänder, schwarz	254—257	Emulsion, Tempera-	113
Albuminweiß	135	Entwickler für Wachsmatrizen	265
Aleppo-Kopiertinte	234	Ersatzmasse für Nakitonapparate	266, 267
Aleppo-Schreibtinte	232	Farben für Aquarellmalerei	7—75
Alexandra, veilchenblaue Damentinte	237	Farben für Bronzemalerei	144
Alizarin-Schreibtinte	232	Farben für Diapositive	137, 140, 141
Alizarin-Schreib- und Kopiertinte	234	Farben für Emailmalerei	142, 143
Aluminium-Farbschalen	208	Farben für Gouachemalerei	44
Aluminium-Wasserbecher	208	Farben für Holzbrandmalerei	133
Anthracen-Kopiertinte	234	Farben für Kinder	147—157
Anthracen-Schreibtinte	232	Farben für Militär, Landmesser	45, 46
Aquin-Pinsel	263	Farben für Ölmalerei	89—111
Aquin-Vervielfältigungsfarbe	263	Farben für Pastellmalerei	114—122
Assekuranttinte	237	Farben für Photographie	134—141
Augusta, grüne Damentinte	237	Farben für Studienzwecke . 50—71, 86, 87, 103—111	
Auswaschbare Tinte	237	Farben für Temperamalerei	79—87
Autographische Schreibbänder	254—257	Farbkasten bei den vorstehenden Farbensorten	
Autographische Tinte	268	Farbige Gee-Wee-Metalltinten	242
Bänder für Typendruckapparate	258	Farbige Metalltinten	241
Behandlung der Tinten	224	Farbige Pelikan-Tinte	240
Benzin	137	Farbige Schultuschtinte	242
Bernsteinfirnis	113	Farbkissen für die Yostmaschine	257
Blaue Pelikan-Tinte	240	Farbschalen	204—208
Blaue Tinten	240—242	Farbstifte	115—122
Blauholtzinten	227, 233, 235	Fayenceschalen und -paletten	201, 204—207
Blechpaletten, lackiert	203	Federdurchschreibpapier	262
Borstpinsel	196	Federschalen	247
Brandmalereifarben	133	Fedupa	262
Braune Tinten	241, 242	Feuerschwamm (Zunder)	123
Bronzelack	145	Firnispinsel	198
Bronzen	144, 145	Firnisse, Öle	113
Bronzen zur Emailmalerei	143	Fischleim	283
Bronzetinktur	145	Fischleimpinsel	199
Buchbinderfirnis	113	Fischpinsel	189, 194
Bürogummi, flüssig	273—284	Fixatif	113, 124
Calos	289	Fixatifspritzen	125
Carbon Paper	259—261	Flüssige Bronzetinktur	145
Carminntinte, rot	241	Flüssige chinesische Tusche	166
Champagnerkreide	122	Flüssige Perlтусche	161—165
Chicago, Gummierglas	280	Flüssiger Leim	273—284
Chinesische Tusche, flüssige	166	Flüssiger Leim in 10 Pfg.-Gläsern	281
Chinesische Tusche in Stücken	175—177	Füllfedertinte	238, 239
Chinesischweiß	43	Galle, gereinigte	113
Contékreide	122	Gee-Wee-Gummi, flüssig	273—276, 281, 282
Copaivabalsam	113	Gee-Wee-Ölfarben	107—111
Cutis	112, 113	Gee-Wee-Temperafarben	86, 87
Dachspinsel (Vertreiber)	198	Gee-Wee-Wasserfarben	50—71
Damarfirnis	113	Gelatineplättchen für Holzbrandmalerei	133
Deckelpaletten	202, 203	Gelbe Tinten	241, 242
Deckfarben (Gouache)	44	Generalstabsfarben	45
Deckweiß	43, 137	Gifffreie Kinderfarben	147—157
Deutsche Reichstinte	232	Gifffreie Schulfarben	73—75
Drachentusche	166	Glanzfarben für Photographen	135, 140
Druckbänder	258	Gold in Muscheln	145
Durchschreibpapier	262	Goldbronze	144, 145
Eilido-Töne	2	Goldtinktur	145
Einsatznäpfe	207	Goldtinte	243
Einseitig eingefärbte Schreibbänder	254—257	Gouachefarben	44
Eisengallustinten 226, 227, 231, 232, 234, 235, 238, 239		Grundierfirnis	143
Eisengallus-Bürotinte	235	Grüne Pelikan-Tinte	240
		Grüne Tinten	240—242

	Seite
Gummiarabikum, flüssig	273—280
Gummierrgläser	278—280
Gummierringel	199, 277
Günther Wagner-Schreibbänder	256
Haarpinsel	188—195
Halbbarer Kleister	285—288
Harzölfarben	93—95
Heftzwecken	214, 215
Hektographenblätter	269
Hektographenmasse	269
Hektographenrollen	269
Hektographentinte	268
Hektographische Schreibbänder	254—257
Hochglanzfarben	140
Holzbrand-Malfarben	133
Holzpaletten	201
Honigfarben	72
Hoteltinte	237
Japanisches Pflanzenseiden	265
Kaisertinte	233
Kielpinsel	188
Kinderfarben	147—157
Kitt für Porzellan	282
Kleister, haltbarer	285—288
Kleisterpinsel	287
Knetgummi	186
Knopffarben	25—27, 63—65
Kohle	123
Kohlenpapier	259—261
Kollodium	137
Kolorierbücher	219
Kontor- und Bürotinte	235
Konzentrierte Perlтусche	165
Kopal	113
Kopierblätter	249
Kopierdeckel	249
Kopiernäpfe	249
Kopierpinsel	200
Kopiertinten	227, 234, 237—239
Korrekturlack	265
Korrekturtuschen	174
Kratzmesser	210
Kreidehalter	123
Kreiden	115—122
Kunstgummi	187
Künstler-Ölfarben	89—102
Künstler-Temperafarben	79—84
Künstler-Wasserfarben	7—42
Kunstschrifttinte Scribto	216, 217
Lack für bemalte Photographien	137
Lackbronze	145
Landkartenfirnis	113
Lederwischer	126
Lehrbücher	217—219
Leim, flüssiger	273—284
Leim, starker	280
Leimpinsel	199
Leinöl	113
Liebhäberkünste	131—145
Lineol	165
Linientinten	236
Lithographische Schreibbänder	254
Lithopon-Weiß	43
Magnesiakreide	122
Malbücher	219
Malgrund	137

	Seite
Malkasten für Ölmalerei	97—110
Mal- und Zeichenkasten	76, 77
Malmittel	112, 113
Marderpinsel	189, 194
Mastixfirnis	113
Mattlack	134
Mattolein	134
Medium für Bronzemalerei	113
Metalltinten	240—242
Modellierhölzer	129
Modelliermasse Nakiplast	127, 128
Mohnöl, gebleicht	113
Murillo-Farbkasten	70, 71
Nakiplast, Modelliermasse	127, 128
Nakiton, Vervielfältigungsapparat u. -masse	266, 267
Näpfchenfarben	37—40, 52, 57, 62, 69—71
Negativlack	134
Nelkenöl	113
Normaltinte	232
Notentinte	237
Nußöl	113
Ochsengalle, gereinigt	113
Öle und Firnisse	113
Öl für Schreibmaschinen	265
Ölblätter	265
Ölfarben für Künstler	89—102
Ölfarben für Studienzwecke	103—111
Ölfarben für Schüler	111
Ölkartons (Kopierdeckel)	249
Ölkreidestifte	120—122
Ölmalkasten	97—110
Ölmalpinsel	194—198
Otin, Vervielfältigungsfarbe	263
Paletten aus Holz und Fayence	201
Paletten aus lackiertem Blech	203
Paletten mit Kinderfarben	149
Paletten für Temperamalerei	202
Palettmesser	211
Palettstecher	210
Papierwischer	126
Parfümierte Tinten	237
Pastellstifte	115—119
Pelikan-Alizarin-Schreibtinte	232
Pelikan-Alizarin-Schreib- und Kopiertinte	234
Pelikan-Gummi, flüssig	273—280
Pelikan-Ölfarben	89—102
Pelikan-Radiergummi	181, 182
Pelikan-Schreibbänder	255
Pelikan-Temperafarben	79—84
Pelikan-Tinte	225—231
Pelikan-Tinte, farbig	240
Pelikan-Tusche	161—165, 167—170
Pelikanol	285—288
Pen Carbon	262
Perlтусche, flüssig	161—165
Perlтусche in Stangen	175—177
Permanent chines. Weiß	43
Photofarben	141
Photographische Farben	134—141
Photographische Lacke	134
Photographische Retuschen	134, 135
Phototint	140
Pinsel	188—200
Pinselbüchsen	213
Pinselstiele	188
Pinselwascher	209
Planfarben	46

	Seite		Seite
Porzellankitt	282	Studien-Wasserfarben	50—71
Porzellanschalen und -paletten	201, 204—207	Syndetikon	284
Postkarten-Malkasten	138, 139	Syndetikon-Pinsel	199, 284
Posttinte, rot und blau	242		
Purpurtinte	241	Taschenetuis	41, 42
Radiergummi	181—187	Technische Aquarellfarben	22—24, 28
Radiermesser	212	Telegraphenfarbe	236
Radierwasser (Tintentod)	248	Temperafarben	79—87
Rappen-Schreibbänder	257	Tempera-Emulsion	113
Reform-Gummierglas	278	Tempera-Firnis	85, 113
Registriertinte	236	Tempera-Fixatif	85, 113
Reine Ölfarben	96	Tempera-Malmittel	85, 113
Reißbrettstifte	214, 215	Tempera-Paletten	202
Reißkohle	123	Terpentinersatz	113
Rembrandt-Farbkasten	69	Terpentinöl	113, 143
Retusche-Farben	134, 135	Tinte in Gläsern zu 10 Pfennig	231
Retuschierpinsel	189	Tinte für Kunschrift	216, 217
Rindshaarpinsel	194	Tintenglas, leer	249
Rohrfedern	217	Tintengummi	186, 187
Rote Pelikan-Tinte	240	Tintenpulver	235
Rote Tinten	240—242	Tintentod (Radierwasser)	248
Roxy-Flüssigkeit	258	Tortillons	126
Roxy-Garnitur	258	Touristenkasten	42
Roxy-Stifte	258	Trockenöl	113
Roxy-Tinte	237	Tubenfarben . 29, 52, 73, 80, 86, 92, 134, 135, 137, 155	175—177
		Tusche, chinesische, in Stücken	161—173
Salontinte, violett	233	Tusche, flüssige, unverwaschbare	170
Seidengaze	265	Tuschflaschenbehälter	187
Schablonierfarben	72	Tuschgummi	187
Schablonierpinsel	198	Tuschkasten bei den betreffenden Farbensorten	204—208
Schnitffarbe	236	Tuschschalen	204—208
Schraubpinsel	192	Typenschutzseiden	265
Schreibbänder	253—257		
Schreibbandfarbe	265	Untersätze	170
Schreibkissenfarbe	265	Urkundentinten	226, 232
Schreibmaschinengummi	183		
Schreibmaschinenöl	265	Verdünnungsflüssigkeit für Phototint	140
Schreibmaschinentinte	265	Verdünnungslack für Emailfarben	143
Schreibstifte	219	Vertreiber (Dachspinsel)	198
Schreibtinten	226, 231—233, 235, 238, 239	Vervielfältigungsapparat Nakiton	266, 267
Schriftvorlagen	217, 219	Vervielfältigungsfarben	263
Schul-Aquarellfarben	50—75	Vervielfältigungstinte	267
Schulkreiden	122	Verwaschpinsel	192
Schul-Mal- und Zeichenkasten	76, 77	Violette Brillant-Kopiertinte	234
Schul-Temperafarben	86, 87	Violette Pelikan-Tinte	240
Schultinte, schwarze	235	Violette Salontinte	233
Schultinten, farbige	242	Violette Schreibtinten	233, 240
Schultuschtinte	242		
Schüler-Ölfarben	111	Wachspapiere	264
Schwarze Prima Schultinte	235	Wandtafelkreide	122
Scribto!, Kunschrifttinte	216, 217	Wäschezeichentinten	244
Siccatif	113	Wasserbecher aus Aluminium	208
Siebe zur Spritzmalerei	212	Wasserbehälter	213
Signiertusche	247	Wasserfarben	7—75
Silber in Muscheln	145	Wasserfeste Tuschen	161—173
Silbertinte	243	Wassergläser	209
Skizzenblocks, Skizzenbücher	215	Weiche Farben	25, 37, 41, 52, 63, 69
Skizzen-Ölfarben	103—106	Weisse Tinte	241
Soehnée frères-Firnisse	113	Wischer	126
Spachtel	211	Wischkreide	122
Speckgummi	185	Wischleder	123
Spicköl	113		
Stangentusche	175—177	Xylol	113
Starker Leim	280		
Stempelfarben mit und ohne Öl	245	Yostringe	257
Stempelkasten	247		
Stempelkissen	246	Zeichenkasten	76, 77
Stencil Paper	264	Zeichenkohle	123
Studien-Ölfarben	103—111	Zeichentinten, waschechte	244
Studien-Temperafarben	86—87	Zerstäuber	125
		Zunder (Feuerschwamm)	123



INHALT:

<i>Vorbemerkungen über Farben</i>	Seite	1
<i>Künstler-Wasserfarben</i>	"	4
<i>Studien-Wasserfarben</i>	"	40
<i>Tempera-Farben</i>	"	79
<i>Ölfarben; Firnisse; Öle</i>	"	89
<i>Pastell- und Ölkreiden</i>	"	115
<i>Modelliermasse Nakiplast</i>	"	127
<i>Farben für Liebhaberkünste</i>	"	131
<i>Kinderfarben</i>	"	147
<i>Tuschen</i>	"	159
<i>Radiergummi</i>	"	181
<i>Pinset</i>	"	188
<i>Mal- u. Zeichen-Zubehör</i>	"	201
<i>Kunstschritztinte; Vorlagen</i>	"	216
<i>Lehrbücher</i>	"	218
<i>Tinten</i>	"	221
<i>Schreibbänder</i>	"	251
<i>Kohlenpapier</i>	"	259
<i>Vervielfältigungsartikel</i>	"	263
<i>Klebstoffe</i>	"	271



E. W. BAILE

